



(12) 发明专利申请

(10) 申请公布号 CN 104655835 A

(43) 申请公布日 2015. 05. 27

(21) 申请号 201310582213. 5

(22) 申请日 2013. 11. 20

(71) 申请人 南京亿特生物科技有限公司

地址 211122 江苏省南京市江宁区江宁科学  
园芝兰路 18 号

(72) 发明人 洪霞 杜霞

(51) Int. Cl.

G01N 33/557(2006. 01)

G01N 33/532(2006. 01)

权利要求书1页 说明书4页 附图1页

(54) 发明名称

氯丙嗪的免疫胶体金检测卡及其制备方法

(57) 摘要

本发明氯丙嗪的免疫胶体金检测卡及其制备方法,涉及动物源食品兽药残留检测技术领域。本发明的检测卡外壳中的试纸条,由PVC胶板、样品垫、胶体金结合垫、包被膜和吸水垫组成;胶体金膜为含氯丙嗪单克隆抗体的玻璃纤维素膜,包被膜是硝酸纤维素膜,其上设有T线和C线,T线包被有氯丙嗪蛋白质偶联物,C线包被有羊抗鼠IgG抗体。本发明有效用于快速检测氯丙嗪,方便、快捷、结果准确。

1. 氯丙嗪胶体金检测卡,其特征在于按照下述步骤制备得到:

(1) 胶体金溶液制备:取 1 L 三角烧瓶 1 个,加入超纯水 495 mL,而后加入 1% 氯金酸  $\text{HAuCl}_4 \cdot 3\text{H}_2\text{O}$  5 mL,配制成 500 mL 0.01% 氯金酸水溶液,加热煮沸后在持续搅拌的情况下加入 1% 柠檬酸三钠  $\text{Na}_3\text{C}_6\text{H}_5\text{O}_7 \cdot 2\text{H}_2\text{O}$  溶液 5-7 mL,继续搅拌加热,当溶液的颜色完全变为透明的紫红色时,维持 5 min 后停止加热,补水至原体积,冷却至室温,2-8℃ 保存备用;

(2) 抗体的预处理:将要标记的氯丙嗪抗体在 1000 r/min,4℃ 条件下,离心 20 min,取上清,用 0.01 mol/L PBS 稀释成 1 mg/mL;或者用 0.01 mol/L PBS 稀释成 1 mg/ml,过 0.22  $\mu\text{m}$  滤膜;

(3) 胶体金标记物的制备:取步骤 (1) 中的胶体金溶液 40 mL,用 0.25 mol/L  $\text{K}_2\text{CO}_3$  调节胶体金溶液 pH 至 8.5,电磁搅拌器 250 r/min 搅拌,逐滴加入 4 mL 含 0.3 mg 抗体蛋白的蛋白溶液,反应 10 min;逐滴加入 4 mL 10% BSA,继续搅拌反应 10 min;金标抗体溶液常温 1500 r/min 离心 10 min,弃去由凝聚的金颗粒形成的沉淀;红色上清溶液 4℃,12000 r/min 离心 20 min,弃上清,收集沉淀,将沉淀用金标抗体稀释液定容至 1 mL,制备成氯丙嗪单克隆抗体胶体金标记物;

(4) 胶体金膜的制备:将步骤 (3) 氯丙嗪蛋白质偶联物单克隆抗体胶体金标记物用划膜仪以 5  $\mu\text{L}/\text{cm}$  的浓度均匀喷在载体玻璃纤维素膜上,室温自然晾干或者 37℃ 烘干 3 h,制成含氯丙嗪蛋白质偶联物单克隆抗体胶体金标记物的胶体金膜;

(5) 包被膜制备:将羊抗鼠 IgG 抗体、氯丙嗪蛋白质偶联物稀释成 1 mg/mL,用划膜仪依次以 1  $\mu\text{L}/\text{cm}$  的浓度喷涂在硝酸纤维素膜上,制备成包被膜,37℃ 包被 2 h 后,室温自然晾干或者 37℃ 烘干;

(6) 样品垫前处理:将样品垫处理液均匀涂布在玻璃纤维素膜上,在空气湿度低于 60% 的条件下,室温自然晾干;

(7) 检测卡的组装:PVC 胶板自上而下依次粘贴样品垫、胶体金膜、包被膜和吸水棉,组装成试纸条,切割成一定宽度的长条,再将试纸条安装在长条扁平壳状的检测卡外壳中。

2. 根据权利要求 1 所述的氯丙嗪胶体金检测卡,其特征在于所述步骤 (5) 中所包被的检测线 T 设在质控线 C 的下方;

所述步骤 (6) 中的样品垫处理液是由 1 g 小牛血清蛋白 (BSA) 和 0.8 g 氯化钠 (NaCl),用含有 0.5% TRITON-100 的 0.01 mol/L PBS 定容至 100 mL。

## 氯丙嗪的免疫胶体金检测卡及其制备方法

### 技术领域

[0001] 本发明涉及动物源食品兽药残留检测技术领域,特别是涉及氯丙嗪的免疫胶体金检测卡及其制备方法。

### 背景技术

[0002] 氯丙嗪属于吩噻嗪类代谢物,这种药物主要在肝脏代谢,易产生药物残留,残留的氯丙嗪和部分具有原药活性的代谢物能引起白细胞减少和粒细胞缺乏症,从而引起人体肝脏、肾脏的病变,还会引起眼部的并发症等。有某些国家和地区的饲养者在食用性动物喂养中添加氯丙嗪,导致相关动物性食品中有氯丙嗪的残留,因此定期对氯丙嗪残留进行检测成为许多国家的监控的必要手段。

[0003] 现有技术对于氯丙嗪的检测主要是高效液相色谱-串联质谱法、高效液相色谱法等检测方法,但这些技术的缺陷明显:设备昂贵、操作复杂、难以推广。所以,建立一种简单、有效、适合基层使用的测定方法是极其必要的。本发明的目的是研制一种更适合企业进行现场检测且快捷简便、成本低廉的定性检测方法。

### 发明内容

[0004] 针对以上情况,本发明的目的就是为了解决现有技术存在的缺陷而提供一种氯丙嗪的免疫胶体金检测卡及其制备方法,可有效解决能快速、简便地检测出氯丙嗪的问题。

[0005] 本发明的氯丙嗪胶体金检测卡,包括包被了单克隆抗体胶体金标记物的胶体金结合垫、包被了氯丙嗪-BSA 和羊抗鼠 IgG 的硝酸纤维素膜、样品垫、吸水垫、PVC 胶板和塑料模具组成,在 PVC 胶板的一端依次粘附样品垫、结合垫,中间黏贴硝酸纤维素膜,另一端粘附吸水垫。

[0006] 本发明的氯丙嗪胶体金检测卡的制备方法,是由以下步骤实现:

(1) 胶体金溶液制备:取 1 L 三角烧瓶 1 个,加入超纯水 495 mL,而后加入 1% 氯金酸( $\text{HAuCl}_4 \cdot 3\text{H}_2\text{O}$ ) 5 mL,配制成 500 mL 0.01% 氯金酸水溶液,加热煮沸后在持续搅拌的情况下加入 1% 柠檬酸三钠( $\text{Na}_3\text{C}_6\text{H}_5\text{O}_7 \cdot 2\text{H}_2\text{O}$ ) 溶液 5-7 mL,继续搅拌加热,当溶液的颜色完全变为透明的紫红色时,维持 5 min 后停止加热,补水至原体积,冷却至室温,2-8℃ 保存备用;

(2) 抗体的预处理:将要标记的氯丙嗪抗体在 1000 r/min, 4℃ 条件下,离心 20 min,取上清,用 0.01 mol/L PBS 稀释成 1 mg/mL;或者用 0.01 mol/L PBS 稀释成 1 mg/ml,过 0.22 μm 滤膜;

(3) 胶体金标记物的制备:取步骤(1)中的胶体金溶液 40 mL,用 0.25 mol/L  $\text{K}_2\text{CO}_3$  调节胶体金溶液 pH 至 8.5,电磁搅拌器 250 r/min 搅拌,逐滴加入 4 mL 含 0.3 mg 抗体蛋白的蛋白溶液,反应 10 min;逐滴加入 4 mL 10% BSA,继续搅拌反应 10 min;金标抗体溶液常温低速(1500 r/min)离心 10 min,弃去由凝聚的金颗粒形成的沉淀;红色上清溶液 4℃,12000 r/min 离心 20 min,弃上清,收集沉淀,将沉淀用金标抗体稀释液定容至 1 mL,制备成氯丙嗪单克隆抗体胶体金标记物;

(4) 胶体金膜的制备 :将步骤 (3) 氯丙嗪蛋白质偶联物单克隆抗体胶体金标记物用划膜仪以 5  $\mu\text{L}/\text{cm}$  的浓度均匀喷在载体玻璃纤维素膜上, 室温自然晾干或者 37 $^{\circ}\text{C}$  烘干 3 h, 制成含氯丙嗪蛋白质偶联物单克隆抗体胶体金标记物的胶体金膜 ;

(5) 包被膜制备 :将羊抗鼠 IgG 抗体、氯丙嗪蛋白质偶联物稀释成 1 mg/mL, 用划膜仪依次以 1  $\mu\text{L}/\text{cm}$  的浓度喷涂在硝酸纤维素膜上, 制备成包被膜, 37 $^{\circ}\text{C}$  包被 2 h 后, 室温自然晾干或者 37 $^{\circ}\text{C}$  烘干 ;

(6) 样品垫前处理 :将样品垫处理液均匀涂布在玻璃纤维素膜上, 在空气湿度低于 60% 的条件下, 室温自然晾干 ;

(7) 检测卡的组装 :PVC 胶板自上而下依次粘贴样品垫、胶体金膜、包被膜和吸水棉, 组装成试纸条, 切割成一定宽度的长条, 再将试纸条安装在长条扁平壳状的检测卡外壳中。

[0007] 所述步骤 (5) 中所包被的检测线 T 设在质控线 C 的下方 ;

所述步骤 (6) 中的样品垫处理液是由 1 g 小牛血清蛋白 (BSA) 和 0.8 g 氯化钠 (NaCl), 用含有 0.5% TRITON-100 的 0.01 mol/L PBS 定容至 100 mL ;

本发明可有效用于测定氯丙嗪, 方法简单, 方便、快捷, 结果准确。

## 附图说明

[0008] 图 1 为本发明氯丙嗪的免疫胶体金检测卡的结构图 :图中 1. 加样孔 2. 检测线 3. 质控线 4. 检测孔 5. 试纸条 6. 检测卡外壳。

[0009] 图 2 为本发明氯丙嗪的免疫胶体金检测卡内的试纸条的剖视结构图, 图中 7. 样品垫 8. 胶体金结合垫 9. PVC 胶板 10. 硝酸纤维素膜 11. 吸水垫 。

## 具体实施方式

### [0010] 实施例 1

图 1、图 2 所示的实施例 :图中 9 为 PVC 胶板 ;7 为样品垫 ;8 为胶体金结合垫, 该胶体金结合垫上包被了单克隆抗体胶体金标记物 ;10 为包被膜, 即硝酸纤维素膜, 该硝酸纤维素膜上包被了氯丙嗪 -BSA 和羊抗鼠 IgG ;11 为吸水垫, 由吸水材料如滤纸制成。

[0011] 在 PVC 胶板 9 的一端上 (样品端) 粘附样品垫 7、结合垫 8, 样品垫 7 和结合垫 8 为并排结构。

[0012] 在 PVC 胶板 9 的中间粘附硝酸纤维素膜 10。在硝酸纤维素膜 10 上设置有羊抗鼠 IgG 质控线 3 和氯丙嗪 -BSA 检测线 2。

[0013] 在 PVC 胶板 9 的另一端粘附吸水垫 11。硝酸纤维素膜 10 的一端与结合垫 8 略交叉, 另一端与吸水垫 11 略交叉。该试纸条 5 可装入有塑料模具制成的检测卡外壳 6 中, 制成检测卡, 在检测卡外壳 6 的上盖上设有加样孔 1 和检测孔 4, 样品垫 7 正对加样孔 1, 硝酸纤维素膜 10 正对检测孔 4。

### [0014] 实施例 2

氯丙嗪胶体金检测卡制备, 是由以下步骤具体实现 :

胶体金溶液制备 :取 1 L 三角烧瓶 1 个, 加入超纯水 495 mL, 而后加入 1% 氯金酸 ( $\text{HAuCl}_4 \cdot 3\text{H}_2\text{O}$ ) 5 mL, 配制成 500 mL 0.01% 氯金酸水溶液, 加热煮沸后在持续搅拌的情况下加入 1% 柠檬酸三钠 ( $\text{Na}_3\text{C}_6\text{H}_5\text{O}_7 \cdot 2\text{H}_2\text{O}$ ) 溶液 5-7 mL, 继续搅拌加热, 当溶液的颜色完全变

为透明的紫红色时,维持 5 min 后停止加热,补水至原体积,冷却至室温,2-8℃保存备用;

抗体的预处理:将要标记的氯丙嗪抗体在 1000 r/min, 4℃条件下,离心 20 min,取上清,用 0.01 mol/L PBS 稀释成 1 mg/mL;或者用 0.01 mol/L PBS 稀释成 1 mg/mL,过 0.22 μm 滤膜;

胶体金标记物的制备:取步骤(1)中的胶体金溶液 40 mL,用 0.25 mol/L K<sub>2</sub>CO<sub>3</sub>调节胶体金溶液 pH 至 8.5,电磁搅拌器 250 r/min 搅拌,逐滴加入 4 mL 含 0.3 mg 抗体蛋白的蛋白溶液,反应 10 min;逐滴加入 4 mL 10% BSA,继续搅拌反应 10 min;金标抗体溶液常温低速(1500 r/min)离心 10 min,弃去由凝聚的金颗粒形成的沉淀;红色上清溶液 4℃,12000 r/min 离心 20 min,弃上清,收集沉淀,将沉淀用金标抗体稀释液定容至 1 mL,制备成氯丙嗪单克隆抗体胶体金标记物;

胶体金膜的制备:将步骤(3)氯丙嗪蛋白质偶联物单克隆抗体胶体金标记物用划膜仪以 5 μL/cm 的浓度均匀喷在载体玻璃纤维素膜上,室温自然晾干或者 37℃烘干 3 h,制成含氯丙嗪蛋白质偶联物单克隆抗体胶体金标记物的胶体金膜;

包被膜制备:将羊抗鼠 IgG 抗体、氯丙嗪蛋白质偶联物稀释成 1 mg/mL,用划膜仪依次以 1 μL/cm 的浓度喷涂在硝酸纤维素膜上,制备成包被膜,37℃包被 2 h 后,室温自然晾干或者 37℃烘干;

样品垫前处理:将样品垫处理液均匀涂布在玻璃纤维素膜上,在空气湿度低于 60% 的条件下,室温自然晾干;

检测卡的组装:PVC 胶板自上而下依次粘贴样品垫、胶体金膜、包被膜和吸水棉,组装成试纸条,切割成一定宽度长条,再将试纸条安装在长条扁平壳状的检测卡外壳中。

#### [0015] 实施例 3

##### 氯丙嗪最低检出限量试验

准确称量 0.500 g 氯丙嗪抗原溶于超纯水并定容至 100 mL,标为 A<sub>1</sub> 溶液,取 A<sub>1</sub> 溶液 1 mL 于容量瓶加超纯水并定容至 1000 mL,形成 A<sub>2</sub> 溶液,取 A<sub>2</sub> 溶液 1 mL 于容量瓶加超纯水并定容至 1000 mL,形成 A<sub>3</sub> 溶液,则 A<sub>3</sub> 溶液的浓度为 5 ng/mL(5ppb)。取 A<sub>3</sub> 溶液 1 mL 于 4 支试管中,并分别标号 1~4,往试管中分别加入 9 mL、4 mL、1 mL、0 mL 超纯水,配成氯丙嗪抗原溶液浓度分别是:0.5 ng/mL、1 ng/mL、2.5 ng/mL、5 ng/mL;另取一支空试管,加入 5 mL 超纯水,标为 5 号试管。取上述 1~5 号试管中液体作为样品滴加到氯丙嗪检测卡上,加样后 5 min 观察结果,检测线 2 和质控线 3 的显色结果见表 1。

#### [0016] 表 1 氯丙嗪最低检出限量试验

试管编号	氯丙嗪溶液 浓度 (ng/mL)	测定结果
1	0.5	检测线 T 显色比质控线 C 略 淡
2	1	检测线 T 显色稍淡
3	2.5	检测线 T 显色较淡
4	5	检测线 T 不显色
5	0	检测线 T 与质控线显色基本 相同

经多次检验,氯丙嗪的检出率达 99%,最低检出限量为 5 ng/mL。



图 1



图 2

专利名称(译)	氯丙嗪的免疫胶体金检测卡及其制备方法		
公开(公告)号	<a href="#">CN104655835A</a>	公开(公告)日	2015-05-27
申请号	CN201310582213.5	申请日	2013-11-20
[标]申请(专利权)人(译)	南京亿特生物科技有限公司		
申请(专利权)人(译)	南京亿特生物科技有限公司		
当前申请(专利权)人(译)	南京亿特生物科技有限公司		
[标]发明人	洪霞 杜霞		
发明人	洪霞 杜霞		
IPC分类号	G01N33/557 G01N33/532		
CPC分类号	G01N33/558		
外部链接	<a href="#">Espacenet</a> <a href="#">SIPO</a>		

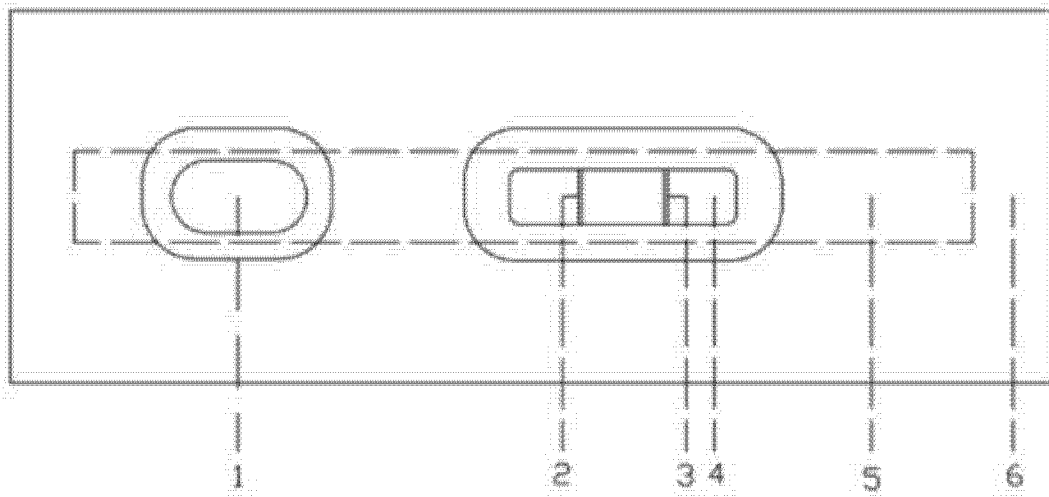
#### 摘要(译)

本发明氯丙嗪的免疫胶体金检测卡及其制备方法，涉及动物源食品兽药残留检测技术领域。本发明的检测卡外壳中的试纸条，由PVC胶板、样品垫、胶体金结合垫、包被膜和吸水垫组成；胶体金膜为含氯丙嗪单克隆抗体的玻璃纤维素膜，包被膜是硝酸纤维素膜，其上设有T线和C线，T线包被有氯丙嗪蛋白质偶联物，C线包被有羊抗鼠IgG抗体。本发明有效用于快速检测氯丙嗪，方便、快捷、结果准确。

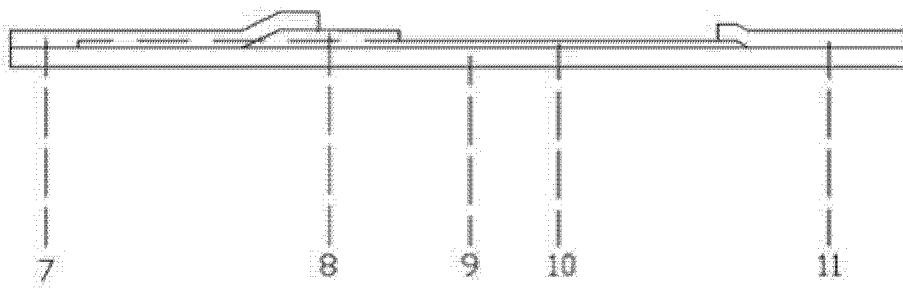
试管编号	氯丙嗪溶液 浓度 (ng/ml)	测定结果
1	0.5	检测线 T 显色比质控线 C 略淡
2	1	检测线 T 显色稍淡
3	2.5	检测线 T 显色较淡
4	5	检测线 T 不显色
5	0	检测线 T 与质控线显色基本相同