



(12) **EUROPÄISCHE PATENTANMELDUNG**

(43) Veröffentlichungstag:
11.09.2019 Patentblatt 2019/37

(51) Int Cl.:
A61B 5/00 (2006.01) **A61B 5/11 (2006.01)**
A61B 1/00 (2006.01)

(21) Anmeldenummer: **19160789.4**

(22) Anmeldetag: **05.03.2019**

(84) Benannte Vertragsstaaten:
AL AT BE BG CH CY CZ DE DK EE ES FI FR GB GR HR HU IE IS IT LI LT LU LV MC MK MT NL NO PL PT RO RS SE SI SK SM TR
Benannte Erstreckungsstaaten:
BA ME
Benannte Validierungsstaaten:
KH MA MD TN

(72) Erfinder:
• **KAHRS, Lüder Alexander**
30165 Hannover (DE)
• **KUNDRAT, Dennis**
31832 Springe (DE)
• **PTOK, Martin**
30938 Burgwedel-Engensen (DE)
• **FAST, Jacob Friedemann**
30171 Hannover (DE)

(30) Priorität: **09.03.2018 DE 102018105454**

(71) Anmelder:
• **Medizinische Hochschule Hannover**
30625 Hannover (DE)
• **Gottfried Wilhelm Leibniz Universität Hannover**
30167 Hannover (DE)

(74) Vertreter: **Gramm, Lins & Partner**
Patent- und Rechtsanwälte PartGmbB
Freundallee 13a
30173 Hannover (DE)

(54) **MEDIZINISCHE VORRICHTUNG, VERFAHREN ZUR PRÄDIKTION EINES AUFTREFFORTS UND COMPUTERPROGRAMM**

(57) Die Erfindung betrifft eine medizinische Vorrichtung zum gezielten Abschuss eines Fluidtropfens in ein Zielgebiet eines Lebewesens, wobei die medizinische Vorrichtung aufweist:

- eine endoskopische Stereoptik zur automatisierten optischen Erfassung des Zielgebiets,
- eine mechatronisch regelbare oder geregelte Tropfenabschuss-Vorrichtung, durch die der Fluidtropfen abschießbar ist,
- eine Flugbahn-Prädiktionseinrichtung, die zur Prädik-

tion der Flugbahn eines mittels der Tropfenabschuss-Vorrichtung abzuschießenden Fluidtropfens sowie zur Anzeige eines Auftreffbereichs des Fluidtropfens im Zielgebiet eingerichtet ist.

Die Erfindung betrifft außerdem ein Verfahren zur Prädiktion eines Auftreffpunkts eines mit einer solchen Einrichtung abgeschossenen Fluidtropfens sowie ein Computerprogramm zur Durchführung eines solchen Verfahrens.

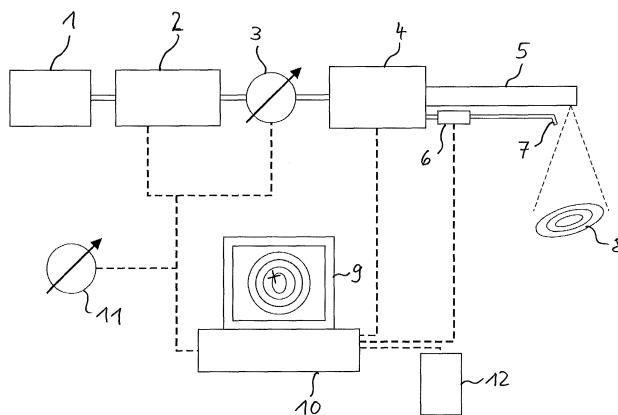

Fig. 1

Beschreibung

[0001] Die Erfindung betrifft eine medizinische Vorrichtung zum gezielten Abschuss eines Fluidtropfens in ein Zielgebiet eines Lebewesens. Die Erfindung betrifft außerdem ein Verfahren zur Prädiktion eines Auftrefforts eines mit einer solchen Einrichtung abgeschossenen Fluidtropfens sowie ein Computerprogramm zur Durchführung eines solchen Verfahrens.

[0002] In verschiedenen Bereichen der Medizin/Tiermedizin besteht ein Bedarf, Fluidtropfen mittels einer Abschuss-Vorrichtung in ein Zielgebiet eines Lebewesens, z.B. eines Menschen oder eines Tiers, abzuschießen. Mit einem solchen abgeschossenen Fluidtropfen kann beispielsweise ein gezielter örtlicher Reiz im Zielgebiet erzeugt werden, z. B. im Bereich der Rachenschleimhaut, um Reflexe im Kehlkopfbereich zu evaluieren. Weitere Anwendungsgebiete einer solchen medizinischen Vorrichtung liegen beispielsweise im Bereich Drug Delivery, zur chemischen Kauterisation oder zur intrauterinen Insemination.

[0003] Im Bereich der Atemwege kann eine solche medizinische Vorrichtung beispielsweise zur Vorbeugung von Atemwegserkrankungen genutzt werden. Die tieferen Atemwege werden beim gesunden Lebewesen durch reflexhafte Vorgänge vor Fremdstoffen geschützt. Es wird vermutet, dass ein gestörter Ablauf dieser reflexhaften Vorgänge ein erhöhtes Risiko für die Aspiration von Fremdkörpern zur Folge hat und dies zur Auslösung einer Lungenentzündung (Aspirationspneumonie) führen kann. Aus der US 2016/0081591 A1 sind ein System und ein Verfahren zur Untersuchung des laryngealen Schutzreflexes bekannt.

[0004] Der Erfindung liegt die Aufgabe zugrunde, eine solche medizinische Vorrichtung praxistauglicher und anwendungsfreundlicher zu gestalten. Ferner soll ein entsprechendes Verfahren zum Betrieb einer solchen medizinischen Vorrichtung sowie ein entsprechendes Computerprogramm angegeben werden.

[0005] Diese Aufgabe wird gelöst durch eine medizinische Vorrichtung zum gezielten Abschuss eines Fluidtropfens in ein Zielgebiet eines Lebewesens, wobei die medizinische Vorrichtung aufweist:

- a) ein optisches Aufnahmesystem, wie z.B. eine endoskopische Stereoptik, zur automatisierten optischen Erfassung des Zielgebiets,
- b) eine mechatronisch regelbare oder geregelte Tropfenabschuss-Vorrichtung, durch die der Fluidtropfen abschießbar ist,
- c) eine Flugbahn-Prädiktionseinrichtung, die zur Prädiktion der Flugbahn eines mittels der Tropfenabschuss-Vorrichtung abzuschießenden Fluidtropfens sowie zur Anzeige des voraussichtlichen Auftreffortes des Fluidtropfens im Zielgebiet eingerichtet ist.

[0006] Die erfindungsgemäße Vorrichtung weist eine

Reihe von Vorteilen auf. So ist durch die endoskopische Stereoptik die Möglichkeit der automatisierten optischen Erfassung des Zielgebiets gegeben, wobei auch Tiefeninformationen (dreidimensionale Bildinformationen) bereitgestellt werden können und für die weitere Verarbeitung genutzt werden können. Dies ermöglicht die Zielpunktprädiktion und damit eine vollständig automatische Durchführung beispielsweise der Bestimmung der Latenzzeit zwischen der Stimulation eines definierten Zielareals im Kehlkopf und der eintretenden Adduktionsbewegung der Stimmlippen. Bisher konnten solche präzisen Untersuchungen mit quantitativen Ergebnissen nicht durchgeführt werden.

[0007] Das optische Aufnahmesystem kann auch andere optische Erfassungsmittel, alternativ oder zusätzlich zur endoskopischen Stereoptik, aufweisen, wie z. B. optische Kohärenztomographie oder ein nach dem Time-of-Flight-Verfahren arbeitendes System. Je nach verwendeter Anzeigeeinrichtung zur Anzeige des voraussichtlichen Auftreffortes des Fluidtropfens kann das optische Aufnahmesystem zur Bereitstellung dreidimensionaler Bildinformationen, aus denen die Tiefeninformationen gewonnen werden können, geeignet sein, oder solche Daten nicht bereitstellen. Im letztgenannten Fall kann die geeignete dreidimensionale Visualisierung durch ein zur dreidimensionalen Darstellung geeignetes Anzeigegerät erfolgen, z.B. durch eine 3D-Brille oder einen 3D-Monitor.

[0008] Das optische Aufnahmesystem, insbesondere die endoskopische Stereoptik, kann als flexible oder als starre Optik ausgebildet sein, oder als Kombination daraus. Beispielsweise kann das optische Aufnahmesystem einen Bildleiter oder einen Chip-on-the-Tip aufweisen.

[0009] Es ist hierbei vorteilhaft, wenn das optische Aufnahmesystem für eine Aufzeichnung von Bildsequenzen mit hoher Aufnahmezeitrate eingerichtet ist, bspw. wenigstens 60 Frames pro Sekunde oder wenigstens 100 Frames pro Sekunde. Hierdurch ist eine besonders präzise Bestimmung der Latenzzeit einer Stimulationsantwort möglich. Die räumliche Darstellung kann bspw. über eine Stereodatenbrille erfolgen.

[0010] Die Erfindung ermöglicht es somit, dass ein definiertes Zielareal exakt stimuliert wird. Hierdurch wird es erst möglich, dass die Latenz zwischen Stimulation und Stimulationsantwort mit hoher Güte quantitativ bestimmt werden kann.

[0011] Durch die mechatronisch regelbare oder geregelte Tropfenabschuss-Vorrichtung kann ein gleichbleibender Tropfenimpuls und somit ein gleichbleibende Stimulationsstärke durch den abgeschossenen Fluidtropfen gewährleistet werden. Eine manuelle Einstellung oder Regelung durch den Anwender kann entfallen, so dass auch in dieser Hinsicht das System wesentlich anwenderfreundlicher und einfacher zu nutzen wird.

[0012] Durch die automatische Prädiktion der Flugbahn mittels der Flugbahn-Prädiktionseinrichtung ist ein zuverlässiges Applizieren des Fluidtropfens an der gewünschten Stelle im Zielgebiet möglich. Bisher erforder-

lich manuelle Schritte können hiermit eingespart werden. Durch die automatische Prädiktion der Flugbahn ist eine sichere Einbringung des Fluidtropfens im gewünschten Zielgebiet möglich. Da die Tropfenabschuss-Vorrichtung mechatronisch regelbar oder geregelt ist, kann ein variierender Einfluss der Abschussparameter des Fluidtropfens vermieden werden, so dass auch in dieser Hinsicht die Genauigkeit der Prädiktion der Flugbahn verbessert werden kann.

[0013] Die endoskopische Stereoptik kann beispielsweise Lichtleitkörper oder Lichtleitkabel aufweisen. Für die automatisierte optische Erfassung des Zielgebiets kann die endoskopische Stereoptik außerdem eine Kamera aufweisen oder mit einer solchen Kamera gekoppelt sein. Die Kamera kann beispielsweise eine Hochgeschwindigkeits-Digitalkamera oder eine Kamera eines Mobiltelefons sein.

[0014] Die endoskopische Stereoptik kann ferner eine integrierte Beleuchtungseinrichtung aufweisen, z. B. LED- oder LD-Lichtquellen. Dies ermöglicht eine optimale Beleuchtung des Zielgebiets, wobei die Beleuchtung mit unterschiedlichen Lichtstärken erfolgen kann, je nach Betriebszustand der medizinischen Vorrichtung. So kann beispielsweise bei Anzeige eines Live-Bilds der Kamera weniger Licht oder gar kein Licht von der Beleuchtungseinrichtung abgestrahlt werden, da in diesem Betriebszustand in der Regel eine größere Belichtungszeit der Kamera zur Verfügung steht. Bei einer Bildaufnahme mit einer sehr hohen Aufnahme Frequenz steht dagegen eine geringere Belichtungszeit zur Verfügung. In diesem Betriebszustand kann daher die Beleuchtungseinrichtung zur Abgabe einer höheren Lichtstärke angesteuert werden.

[0015] Gemäß einer vorteilhaften Weiterbildung der Erfindung ist vorgesehen, dass die endoskopische Stereoptik an einem distalen Ende Lichtstrahl-Ablenkungsoptiken zur Richtungsablenkung aufgenommener Lichtstrahlen in einem vorgegebenen Winkel aufweist, insbesondere in einem im Wesentlichen rechten Winkel. Die Lichtstrahl-Ablenkungsoptiken können beispielsweise als Prisma oder als Spiegel ausgebildet sein. Durch die Ablenkungsoptiken kann auch ein Zielgebiet am Lebewesen optisch erfasst werden, das sich in einer Körperöffnung oder Körperhöhle befindet, wie z. B. im Rachenraum.

[0016] Gemäß einer vorteilhaften Weiterbildung der Erfindung ist vorgesehen, dass die medizinische Vorrichtung eine automatische Stimulationsantworterfassungseinrichtung aufweist, die zur automatischen Erkennung einer durch einen im Zielgebiet aufgetroffenen Fluidtropfens ausgelösten Stimulationsantwort, z.B. ein Reflex, des Lebewesens eingerichtet ist. Auf diese Weise kann ohne manuelle Tätigkeiten die ausgelöste Stimulationsantwort des Lebewesens identifiziert werden. Damit kann automatisch die Latenzzeit bestimmt werden.

[0017] Gemäß einer vorteilhaften Weiterbildung der Erfindung ist vorgesehen, dass die medizinische Vorrichtung eine automatische Latenzzeiterfassungseinrich-

tung aufweist, die zur automatischen Bestimmung der Latenzzeit einer durch einen im Zielgebiet aufgetroffenen Fluidtropfens ausgelösten Stimulationsantwort des Lebewesens eingerichtet ist. Auch hierdurch wird der Anwender von manuellen Tätigkeiten entlastet. Die Latenzzeiterfassungseinrichtung kann beispielsweise anhand optisch erfasster Daten den Stimulationszeitpunkt automatisch bestimmen, indem der Auftreffzeitpunkt des Fluidtropfens im Zielgebiet bestimmt wird.

[0018] Gemäß einer vorteilhaften Weiterbildung der Erfindung ist vorgesehen, dass die Tropfenabschuss-Vorrichtung wenigstens einen Drucksensor zur Sensierung des Fluiddrucks des Fluides, aus dem der abzuschießende Fluidtropfen erzeugt wird, aufweist. Durch den Drucksensor kann sichergestellt werden, dass das Fluid mit einem vorbestimmten Druck bereit gestellt wird und hierdurch der Fluidtropfen mit einer definierten Mündungsenergie abgeschossen wird. Ein von dem Drucksensor erzeugtes Drucksignal kann zudem der Flugbahn-Prädiktionseinrichtung als Eingangssignal zugeführt werden.

[0019] Gemäß einer vorteilhaften Weiterbildung der Erfindung ist vorgesehen, dass die Flugbahn-Prädiktionseinrichtung zur Prädiktion der Flugbahn eines Fluidtropfens anhand von gespeicherten Flugbahn-Charakterisierungsdaten, die die Flugbahn eines Fluidtropfens bei bekannten Systemparametern, wie z.B. Düsengeometrie, Systemdruck und Ventilöffnungszeit, charakterisieren, eingerichtet ist. Dies erlaubt eine einfache und zuverlässige automatische Prädiktion der Flugbahn des Fluidtropfens. Die gespeicherten Flugbahn-Charakterisierungsdaten können beispielsweise in einem vorhergehenden Vorbereitungsschritt erfasst werden, in dem die medizinische Vorrichtung noch nicht aktiv an einem Lebewesen eingesetzt wird. Beispielsweise können die Flugbahn-Charakterisierungsdaten unter idealen Laborbedingungen bestimmt werden, z.B. in einer der Anwendung entsprechenden Lage des Systems (Endoskopie horizontal, Tropfenschuss mit der Schwerkraft).

[0020] Gemäß einer vorteilhaften Weiterbildung der Erfindung ist vorgesehen, dass das Fluid, aus dem der abzuschießende Fluidtropfen erzeugt wird, wasserbasiert ist und wenigstens einen die Oberflächenspannung des Fluidtropfens erhöhenden Zusatzstoff aufweist. Auf diese Weise kann der Fluidtropfen an einem Lebewesen ohne Gesundheitsgefährdung eingesetzt werden. Durch die Erhöhung der Oberflächenspannung mittels des Zusatzstoffs, z. B. durch Salz, insbesondere Kochsalz, kann der Fluidtropfen stabilisiert werden und damit z. B. für die Auslösung einer Stimulationsantwort optimiert werden. Das Fluid kann als Zusatzstoff zudem ein Färbemittel aufweisen, durch das dem Fluid eine gewünschte Färbung gegeben wird. Das Färbemittel kann z.B. eine Lebensmittelfarbe sein. Durch die Färbung des Fluids wird die automatische optische Erfassung des Fluids nach Auftreffen des Fluidtropfens im Zielgebiet verbessert.

[0021] Gemäß einer vorteilhaften Weiterbildung der

Erfindung weist die medizinische Vorrichtung eine Atmungserfassungsvorrichtung auf, die zur Erfassung der Atemphasen des Lebewesens eingerichtet ist, wobei ein die Atemphasen charakterisierendes Signal der Atmungserfassungsvorrichtung der Tropfenabschuss-Vorrichtung als Triggersignal zur Triggerung des Abschließens eines Fluidtropfens zugeführt ist. Auf diese Weise kann ein ungestörter Tropfenflug im Rachenraum eines Lebewesens sichergestellt werden. Es kann insbesondere vermieden werden, dass der abzuschießende Fluidtropfen während einer stärkeren Luftbewegung beispielsweise beim Einatmen oder Ausatmen des Lebewesens erfolgt. Vorteilhafterweise gibt die Atmungserfassungsvorrichtung ein Triggersignal an die Tropfenabschussvorrichtung ab, wenn ein Zeitpunkt mit geringer Luft-Strömungsgeschwindigkeit im Rachen vorliegt, z. B. im Übergang von einer Einatmungsphase zu einer Ausatmungsphase oder einer Ausatmungsphase zu einer Einatmungsphase. Die Atmungserfassungsvorrichtung kann beispielsweise die durch die Atmung hervorgerufenen Brustbewegungen eines Lebewesens erfassen, beispielsweise durch in einen Brustgurt integrierte Messvorrichtungen.

[0022] Die eingangs genannte Aufgabe wird außerdem gelöst durch ein Verfahren zur Prädiktion eines Auftrefforts eines mit einer medizinischen Vorrichtung der zuvor erläuterten Art abgeschossenen Fluidtropfens, wobei anhand gespeicherter Flugbahn-Charakterisierungsdaten eine Flugbahn-Trajektorie eines abzuschießenden Fluidtropfens bestimmt wird und unter Nutzung von Bildinformationen des optischen Aufnahmesystems, ggf. dreidimensionalen Bildinformationen, der voraussichtliche Auftreffort des Fluidtropfens im Zielgebiet abgeschätzt wird und überlagert mit einer Darstellung des Zielgebiets auf einem Anzeigegerät angezeigt wird. Auch hierdurch können die zuvor erläuterten Vorteile realisiert werden. Der geschätzte Auftreffort kann beispielsweise durch rechnerische Bestimmung eines Schnittpunkts der aus den Flugbahn-Charakterisierungsdaten bestimmten Flugbahn mit einer Tiefenkarte des Zielgebiets, die durch die endoskopische Stereoptik ermittelt wird, bestimmt werden. Wie erwähnt, können auch andere optische Aufnahmesysteme als die endoskopische Stereoptik zum Einsatz kommen, wie z.B. Time-of-Flight-Verfahren. Bei Anwendung einer für eine dreidimensionale Darstellung geeigneten Anzeigeeinrichtung ist die Bestimmung des Schnittpunkts mittels der Tiefenkarte nicht erforderlich, da die visuelle Darstellung bereits dreidimensional erfolgt.

[0023] Gemäß einer vorteilhaften Weiterbildung der Erfindung, die auch als eigenständige Erfindung anzusehen ist, ist vorgesehen, dass nach Abschuss des Fluidtropfens der Auftreffzeitpunkt des Fluidtropfens im Zielgebiet und hierdurch der Stimulationszeitpunkt automatisch bestimmt werden. Der Auftreffzeitpunkt des Fluidtropfens im Zielgebiet kann beispielsweise anhand einer Auswertung von mit der Kamera aufgenommenen Bildern des Zielgebiets erfolgen. Beispielsweise kann

der Auftreffzeitpunkt anhand einer optischen Auswertung des globalen optischen Flusses einer Sequenz von Differenzbildern bestimmt werden. Die Bilder können mittels der endoskopischen Stereoptik aufgenommen werden.

[0024] Gemäß einer vorteilhaften Weiterbildung der Erfindung ist vorgesehen, dass eine durch einen im Zielgebiet aufgetroffenen Fluidtropfen ausgelöste Stimulationsantwort des Lebewesens automatisch detektiert wird und aus dem Zeitpunkt der Stimulationsantwort und dem Stimulationszeitpunkt die Latenzzeit der Stimulationsantwort bestimmt wird. Auch hierdurch wird der Anwender von manuellen Tätigkeiten bei der Bestimmung der Latenzzeit entbunden.

[0025] Die eingangs genannte Aufgabe wird außerdem gelöst durch ein Computerprogramm mit Programmcodemitteln, eingerichtet zur Durchführung eines Verfahrens der zuvor erläuterten Art, wenn das Computerprogramm auf einem Rechner ausgeführt wird. Der Rechner kann beispielsweise ein Mikrocomputer oder Mikrocontroller der medizinischen Vorrichtung sein. Der Rechner kann z. B. Teil der Flugbahn-Prädiktionseinrichtung, der automatischen Stimulationsantworterfassungseinrichtung und/oder der automatischen Latenzzeiterfassungseinrichtung sein.

[0026] Die automatische Prädiktion der Flugbahn eines mittels der Tropfenabschuss-Vorrichtung abzuschießenden Fluidtropfens kann beispielsweise wie folgt durchgeführt werden:

1. Nutzung der kalibrierten, endoskopischen Stereoptik mit der Tropfenabschuss-Vorrichtung, die eine starre Verbindung mit der Stereoptik aufweist, zur Erfassung der Tropfenflugbahn im Raum. Dies geschieht außerhalb des Lebewesens in einer ähnlichen Lage der Vorrichtung wie bei der tatsächlichen Untersuchung (Endoskop-Schaft horizontal) durch Aufnahme einer Videosequenz des Tropfenflugs bei hoher Aufnahme Frequenz. Der Tropfenort im Raum wird in jedem Frame für verschiedene Kombinationen von Fluidsystemdruck und Ventilöffnungszeit erfasst. Auf diese Weise wird eine Schar an Tropfenflugbahnen gespeichert. Die Speicherung erfolgt jeweils als Gerade im Raum, die die aufgenommenen Orte des Tropfens auf seiner Trajektorie möglichst gut approximiert.

2. Während der klinischen Stimulationsantwortuntersuchung wird die kalibrierte, endoskopische Stereoptik zur Erstellung einer metrischen Echtzeit-Tiefenkarte des Kehlkopfes genutzt. Die dazu notwendige Erkennung korrespondierender Punkte im linken und rechten Endoskopbild kann beispielsweise durch Anwendung des etablierten "Block Matching"-Algorithmus erreicht werden. Die Tiefenkarte wird aus dem Live-Bild in Form einer Punktwolke berechnet. Gleichzeitig wird dem Untersucher das Live-Bild einer der Optiken der endoskopischen Ste-

reooptik angezeigt, um ihm eine Orientierung im Untersuchungsraum zu ermöglichen.

3. Die vom Untersucher an der medizinischen Vorrichtung wählbaren Werte für Systemdruck und Ventilöffnungszeit entsprechen einer in Schritt 1 gespeicherten Tropfenflugbahn. Diese wird nun aufgerufen. Der Abstand zwischen den Punkten der metrischen Tiefenkarte aus Schritt 2 und der im Vorfeld aufgezeichneten Tropfenflugbahn wird für die aktuelle Lage des Endoskop-Systems berechnet.

4. Es existiert mindestens ein Punkt der metrischen Tiefenkarte aus Schritt 2, an dem sich diese mit der Tropfenflugbahn schneidet bzw. der Abstand minimal ist. Dieser Punkt wird dem Untersucher als voraussichtlicher Auftreffort und damit Stimulationsort im Live-Bild angezeigt.

[0027] Beispielsweise kann eine automatisierte Bestimmung der Latenz des laryngealen Adduktionsreflexes anhand einer endoskopisch aufgezeichneten Videosequenz wie folgt durchgeführt werden:

1. Bildvorverarbeitung, z.B. Umwandlung der Bilddaten in Graustufen-Frames, Histogrammausgleich.

2. Erstellung einer Sequenz aus Differenzbildern durch Subtraktion des Durchschnittsbildes der ersten Frames der Sequenz vom aktuellen Frame.

3. Berechnung des globalen optischen Flusses für alle Frames der Differenzbild-Folge mit etablierten Verfahren (z. B. nach Horn-Schunck).

4. Berechnung der Summe der Beträge der Komponentensummen der für jedes Frame berechneten Flussvektoren (definiert als Größe) und Glättung. Normierung durch Division durch größten berechneten Wert der jeweiligen Sequenz.

5. Automatische Detektion des Stimulationszeitpunktes durch Peak Detection, da der Aufprall des Fluidtropfens einen Peak im in Schritt 4 berechneten Signal verursacht. Dies ist möglich, weil das Zerplatzen des Fluidtropfens beim Aufprall einen deutlich sichtbaren, lokalen Anstieg des optischen Flusses verursacht.

6. Nutzung eines mithilfe einer großen Zahl von bereits ausgewerteten Videosequenzen antrainierten neuronalen Netzes zur Ableitung der Reflexlatenz aus dem Verlauf der Größe. Die ermittelte Latenzzeit kann nun als quantitatives Maß für die Reflexgüte genutzt werden. Eine gegenüber dem Durchschnittswert bei gesunden Probanden höhere Reflexlatenz weist auf einen pathologischen Ablauf hin. Die Indikation einer Folgeuntersuchung bzw. die

Einteilung in eine Pneumonie-Risikogruppe kann wiederum unter Nutzung der künstlichen Intelligenz (z. B. des maschinellen Lernens) erfolgen.

5 **[0028]** Die Erfindung wird nachfolgend anhand von Ausführungsbeispielen unter Verwendung von Zeichnungen näher erläutert.

[0029] Es zeigen

10 Fig. 1 - einen Gesamtüberblick über eine erfindungsgemäße medizinische Vorrichtung und

Fig. 2 - eine endoskopische Stereoptik der
15 medizinischen Vorrichtung in einer perspektivischen Darstellung und

Fig. 3 die endoskopische Stereoptik gemäß
20 Figur 2 in einer Explosionsdarstellung und

Fig. 4 und 5 - vergrößerte Detaildarstellungen des
25 distalen Endes einer endoskopischen Stereoptik und

Fig. 6 - eine Atmungserfassungsvorrichtung
30 der medizinischen Vorrichtung und

Fig. 7 - eine Visualisierung des Zielgebiets mit-
35 tels einer 3D-Brille.

[0030] In der Figur 1 sind Fluidleitungen in durchgezogenen Linien dargestellt, elektrische Signalleitungen mit gestrichelten Linien. Erkennbar ist ein Fluidreservoir 1, in dem eine Menge des Fluids, aus dem ein abzuschießender Fluidtropfen erzeugt werden soll, gespeichert ist. An das Fluidreservoir 1 ist eine Pumpe 2 angeschlossen, beispielsweise eine Spritzenpumpe. Die Pumpe 2 kann das Fluid aus dem Fluidreservoir 2 mit einem bestimmten Druck ausgangsseitig bereitstellen. Auf der Ausgangsseite der Pumpe 2 ist ein Drucksensor 3 angeordnet, mit dem der Druck des von der Pumpe 2 abgegebenen Fluids erfasst werden kann.

[0031] Das auf diese Weise unter Druck gesetzte Fluid wird einer Handhabungsvorrichtung, die von einem Anwender zu bedienen ist, zugeführt. Die Handhabungsvorrichtung weist eine Kamera 4, eine mit der Kamera 4 verbundene endoskopische Stereoptik 5, ein elektrisch steuerbares Ventil 6 sowie eine Auslassdüse 7 zur Abgabe des Fluidtropfens auf. Die Kamera 4 kann über die Stereoptik 5 ein Zielgebiet 8 am Lebewesen optisch erfassen.

[0032] Die medizinische Vorrichtung gemäß Figur 1 weist außerdem eine Atmungserfassungseinrichtung 11, eine Anzeigeeinrichtung 9, beispielsweise in Form eines Bildschirms, eine Steuer- und Datenverarbeitungseinheit 10 sowie ein Pedal 12 auf. Die Steuer- und Datenverarbeitungseinheit 10 beinhaltet die zuvor erwähnte

Flugbahn-Prädiktionseinrichtung, die automatische Stimulationsantworterfassungseinrichtung sowie eine Latenzzeiterfassungseinrichtung. Die Steuer- und Datenverarbeitungseinheit 10 erhält als Eingangssignale ein Triggersignal der Atmungserfassungseinrichtung 11, ein Drucksignal vom Drucksensor 3, ein Auslösesignal vom Pedal 12 sowie die über die Kamera 4 erfassten Bilder. Die Steuer- und Datenverarbeitungseinheit 10 steuert die Pumpe 2 sowie das Ventil 6 derart an, dass zu einem gewünschten Zeitpunkt ein Fluidtropfen aus der Düse 7 abgeschossen wird, wobei die Pumpe 2 derart angesteuert wird, dass der erzeugte Fluiddruck, der am Drucksensor 3 gemessen wird, einen gewünschten Sollwert erreicht. Zudem wird eine definierte Ventilöffnungszeit automatisch eingestellt. Die Steuer- und Datenverarbeitungseinheit 10 wertet zudem die Bilder der Kamera 4 aus und erzeugt die Tiefenkarte des Zielgebiets 8. Aus den erfassten Daten über die Flugbahn-Prädiktionseinrichtung die Flugbahn eines abzuschießenden Fluidtropfens bestimmt und auf der Anzeigeeinrichtung 9 durch einen prädierten Auftreffort des Fluidtropfens im Zielgebiet visualisiert. Hierbei wird der Auftreffort überlagert mit einer Darstellung des Zielgebiets 8 auf dem Anzeigegerät 9 wiedergegeben werden.

[0033] Wird vom Anwender mittels des Pedals 12 das Kommando zum Abschießen eines Fluidtropfens gegeben, so steuert die Steuer- und Datenverarbeitungseinheit 10 das Ventil 6 auf Durchlass, wenn ein Triggersignal von der Atmungserfassungseinrichtung 11 empfangen wird. Das Ventil 6 wird nur kurzzeitig auf Durchlass geschaltet und danach wieder geschlossen, so dass ein relativ kleiner Fluidtropfen aus der Düse 7 in das Zielgebiet 8 geschossen wird. Der Fluidtropfen ist über Ventilöffnungszeit und Systemdruck in seiner Größe und Geschwindigkeit variierbar.

[0034] Das Auslösesignal zum Abschuss des Fluidtropfens kann auch auf andere Weise als durch das erwähnte Pedal 12 erfolgen, z.B. durch eine manuelle Betätigungseinrichtung oder durch akustische Signalerfassung, z.B. durch ein Spracherkennungsmodul.

[0035] Die Figur 2 und 3 zeigen die Handhabungsvorrichtung mit den anhand der Figur 1 erläuterten Komponenten. Erkennbar ist die Kamera 4, die beispielsweise einen Handgriff 40 aufweist. An der Kamera 4 kann ein proximaler Adapter 50, daran eine Vergrößerungsoptik 51 und daran ein distaler Adapter 52 montiert werden. Am distalen Adapter 52 kann eine Optikhalterung 53 montiert werden. In oder an der Optikhalterung 53 kann das Ventil 6 angeordnet sein. Entlang der Optikhalterung 53 verläuft ein Fluidkanal, der am distalen Ende der Optikhalterung 53 an der Düse 7 endet.

[0036] Die Optikhalterung 53 weist Aufnahmekanäle für zwei Endoskop-Optiken 56 auf, z. B. Lichtleiter oder Stablinsonoptiken, durch die die endoskopische Stereoptik gebildet wird. An dem distalen Ende der Endoskop-Optiken 56 können Lichtstrahl-Ablenkungsoptiken 57 angeordnet sein, durch die die optische Erfassungsrichtung beispielsweise etwa rechtwinklig zur Längserstreckung

der Endoskop-Optiken 56 umgelenkt wird.

[0037] An oder in der Optikhalterung 53 kann eine Beleuchtungseinrichtung angeordnet sein, beispielsweise mit Lichtquellen 55 in Form von LEDs oder Laserdioden. Zusätzlich kann ein Kühlkörper 54 zur Kühlung der Lichtquellen 55 dort angeordnet sein. Die Beleuchtung des Untersuchungsgebietes kann auch mit Lichtleitfasern erfolgen, in die außerhalb des Endoskopschafts eine externe Lichtquelle eingekoppelt ist. Das Ventil 6 kann bspw. über einen Halteclip seitlich an der Optikhalterung 53 befestigt sein.

[0038] Wie die Figur 4 zeigt, können die Endoskop-Optiken 56 innerhalb der Optikhalterung 53 untergebracht sein und am Ende die Lichtstrahl-Ablenkungsoptiken 57 aufweisen. Die Figur 5 zeigt diesen distalen Bereich der Endoskop-Optiken 56 ohne die umhüllende Optikhalterung 53.

[0039] Die Figur 6 zeigt die Atmungserfassungseinrichtung 11 bei Anwendung an einem Lebewesen. Die Atmungserfassungseinrichtung 11 weist in dieser Ausführungsform einen Brustgurt 12 auf, der um die Brust des Lebewesens gelegt ist. An dem Brustgurt 12 sind Dehnungsmessvorrichtungen 13 angeordnet, die beispielsweise in den Brustgurt 12 integriert sein können. Über die Dehnungsmessvorrichtungen 13 wird der aktuelle Dehnungszustand der Brust des Lebewesens erfasst und als elektrisches Signal an eine Auswerteelektronik 14 abgegeben. Die Auswerteelektronik 14, die beispielsweise einen Mikrokontroller aufweisen kann, wertet die Signale der Dehnungsmessvorrichtungen 13 aus und bestimmt hieraus Bereiche, in denen nur eine geringe Luftströmung aufgrund der Atmung des Lebewesens zu erwarten ist. In solchen Phasen geringer Luftströmung gibt die Auswerteelektronik 14 das Triggersignal 15 an die Steuer- und Datenverarbeitungseinheit 10 ab.

[0040] Der in der Figur 6 rechts unten dargestellte beispielhafte zeitliche Signalverlauf des durch die Dehnungsmessvorrichtungen 13 gemessenen Signals gibt die Einatmungs- und Ausatmungsphasen des Lebewesens wieder. In Phasen mit starkem Signalanstieg oder starkem Signalabfall, d. h. den Phasen 16, würde ein abgeschossener Fluidtropfen durch die Luftströmung der Atmung zu sehr gestört werden. Daher erkennt die Auswerteelektronik 14 die Phasen 17 mit geringer Luftströmung und gibt in diesen Phasen 17 das Triggersignal 15 ab.

[0041] Die verwendeten Messelemente können statt der Dehnungsmessstreifen 13 auch andere Messelemente sein, z. B. piezoelektrische Elemente, rotatorische Encoder mit Seilzug oder ähnliches. Der gewonnene Messwert ist ein Maß für die Volumenänderung des Brustkorbs. Die Phasen 17 können beispielsweise als Zeitbereiche um den Minimalwert und den Maximalwert im zeitlichen Verlauf des gemessenen Signals detektiert werden.

[0042] Anhand der Figur 7 soll eine Ausführungsform der Erfindung erläutert werden, bei der nicht die erläuterte Tiefenkarte mittels des optischen Aufnahmesys-

tems ermittelt wird, sondern eine zur dreidimensionalen Darstellung geeignete Anzeigeeinrichtung verwendet wird, was in diesem Fall am Beispiel einer 3D-Brille erläutert werden soll. Es erfolgt eine stereoskopische Beobachtung des Zielgebiets 8 durch einen linken Visualisierungsbereich 70 und einen rechten Visualisierungsbereich 71 der 3D-Brille. Durch Anzeigeelemente der 3D-Brille wird die Flugbahn des Fluidtropfens im linken Visualisierungsbereich 70 als Flugbahn 72 und im rechten Visualisierungsbereich 71 als Flugbahn 73 eingeblendet. Die realen Flugbahnen der visualisierten Flugbahnen 72, 73 enden am wahrgenommenen Schnittpunkt mit dem Zielgebiet, der dem prädizierten Auftreffort 74 des Fluidtropfens entspricht und vor dem Ende 75 der visualisierten Flugbahnen 72, 73 liegen kann. Die Prädiktion der beiden dargestellten Flugbahnen 72, 73 erfolgt dabei für einen definierten Parametersatz, der z.B. durch die Mündungsenergie der Abschussvorrichtung, die bspw. durch den Druck und die Ventilöffnungszeit definiert ist, sowie die Gravitationsrichtung festgelegt ist. In diese Ausführungsform kann auch ohne die Tiefenkarte dem Benutzer der Auftreffort 74 visualisiert werden, was durch die Betrachtung des linken und des rechten Visualisierungsbereiches 70, 71 erfolgt und damit den "richtigen" Eindruck des Auftrefforts 74 ergibt.

Patentansprüche

1. Medizinische Vorrichtung zum gezielten Abschuss eines Fluidtropfens in ein Zielgebiet (8) eines Lebewesens, wobei die medizinische Vorrichtung aufweist:
 - a) ein optisches Aufnahmesystem (5) zur automatisierten optischen Erfassung des Zielgebiets (8),
 - b) eine mechatronisch regelbare oder geregelte Tropfenabschuss-Vorrichtung (2, 3, 6, 7), durch die der Fluidtropfen abschießbar ist,
 - c) eine Flugbahn-Prädiktionseinrichtung, die zur Prädiktion der Flugbahn eines mittels der Tropfenabschuss-Vorrichtung (2, 3, 6, 7) abzuschießenden Fluidtropfens sowie zur Anzeige des voraussichtlichen Auftreffortes des Fluidtropfens im Zielgebiet eingerichtet ist.
2. Medizinische Vorrichtung nach Anspruch 1, **dadurch gekennzeichnet, dass** das optische Aufnahmesystem (5) an einem distalen Ende Lichtstrahl-Ablenkungsoptiken (57) zur Richtungsablenkung aufgenommener Lichtstrahlen in einem vorgegebenen Winkel aufweist, insbesondere in einem im Wesentlichen rechten Winkel.
3. Medizinische Vorrichtung nach einem der vorhergehenden Ansprüche, **dadurch gekennzeichnet, dass** die medizinische Vorrichtung eine automati-

sche Stimmulationsantworterfassungseinrichtung aufweist, die zur automatischen Erkennung einer durch einen im Zielgebiet (8) aufgetroffenen Fluidtropfens ausgelösten Stimmulationsantwort des Lebewesens eingerichtet ist.

4. Medizinische Vorrichtung nach Anspruch 3, **dadurch gekennzeichnet, dass** die medizinische Vorrichtung eine automatische Latenzzeiterfassungseinrichtung aufweist, die zur automatischen Bestimmung der Latenzzeit eines durch einen im Zielgebiet (8) aufgetroffenen Fluidtropfens ausgelösten Stimmulationsantwort des Lebewesens eingerichtet ist.
5. Medizinische Vorrichtung nach einem der vorhergehenden Ansprüche, **dadurch gekennzeichnet, dass** die Tropfenabschuss-Vorrichtung (2, 3, 6, 7) wenigstens einen Drucksensor (3) zur Sensierung des Fluiddrucks des Fluides, aus dem der abzuschießende Fluidtropfen erzeugt wird, aufweist.
6. Medizinische Vorrichtung nach einem der vorhergehenden Ansprüche, **dadurch gekennzeichnet, dass** die Flugbahn-Prädiktionseinrichtung zur Prädiktion der Flugbahn eines Fluidtropfens anhand von gespeicherten Flugbahn-Charakterisierungsdaten, die die Flugbahn eines Fluidtropfens bei bekannten Systemparametern charakterisieren, eingerichtet ist.
7. Medizinische Vorrichtung nach einem der vorhergehenden Ansprüche, **dadurch gekennzeichnet, dass** das Fluid, aus dem der abzuschießende Fluidtropfen erzeugt wird, wasserbasiert ist und wenigstens einen die Oberflächenspannung des Fluidtropfens erhöhenden Zusatzstoff aufweist.
8. Medizinische Vorrichtung nach einem der vorhergehenden Ansprüche, **dadurch gekennzeichnet, dass** die medizinische Vorrichtung eine Atmungserfassungsvorrichtung (11) aufweist, die zur Erfassung der Atemphasen (16, 17) des Lebewesens eingerichtet ist, wobei ein die Atemphasen (16, 17) charakterisierendes Signal der Atmungserfassungsvorrichtung (11) der Tropfenabschuss-Vorrichtung (2, 3, 6, 7) als Triggersignal (15) zur Triggerung des Abschließens eines Fluidtropfens zugeführt ist.
9. Verfahren zur Prädiktion eines Auftrefforts eines mit einer Einrichtung nach einem der vorhergehenden Ansprüche abgeschossenen Fluidtropfens, **dadurch gekennzeichnet, dass** anhand gespeicherter Flugbahn-Charakterisierungsdaten eine Flugbahn-Trajektorie eines abzuschießenden Fluidtropfens bestimmt wird und unter Nutzung von Bildinformationen des optischen Aufnahmesystems (5) ein Auftreffbereich des Fluidtropfens im Zielgebiet (8) abgeschätzt wird und überlagert mit einer Darstel-

lung des Zielgebiets auf einem Anzeigegerät (9) angezeigt wird.

10. Verfahren zur Bestimmung eines Auftreffzeitpunkts eines mit einer Einrichtung nach einem der vorhergehenden Ansprüche abgeschossenen Fluidtropfens, insbesondere Verfahren nach Anspruch 9, **dadurch gekennzeichnet, dass** nach Abschuss des Fluidtropfens der Auftreffzeitpunkt des Fluidtropfens im Zielgebiet (8) und hierdurch der Stimulationszeitpunkt automatisch bestimmt werden. 5 10
11. Verfahren nach Anspruch 10, **dadurch gekennzeichnet, dass** eine durch einen im Zielgebiet (8) aufgetroffenen Fluidtropfen ausgelöste Stimulationsantwort des Lebewesens automatisch detektiert wird und aus dem Zeitpunkt der Stimulationsantwort und dem Stimulationszeitpunkt die Latenzzeit der Stimulationsantwort bestimmt wird. 15 20
12. Computerprogramm mit Programmcodemitteln, eingerichtet zur Durchführung eines Verfahrens nach einem der Ansprüche 9 bis 11, wenn das Computerprogramm auf einem Rechner ausgeführt wird. 25

30

35

40

45

50

55

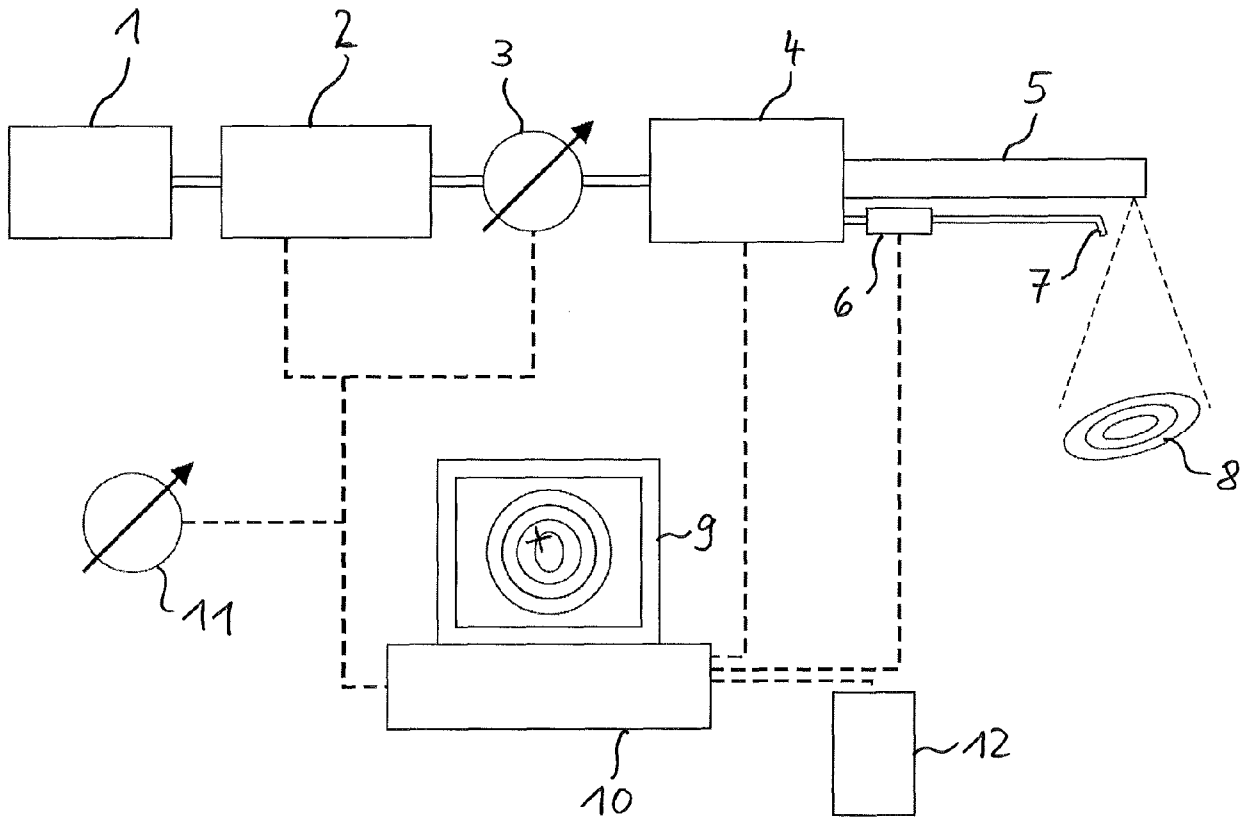

Fig. 1

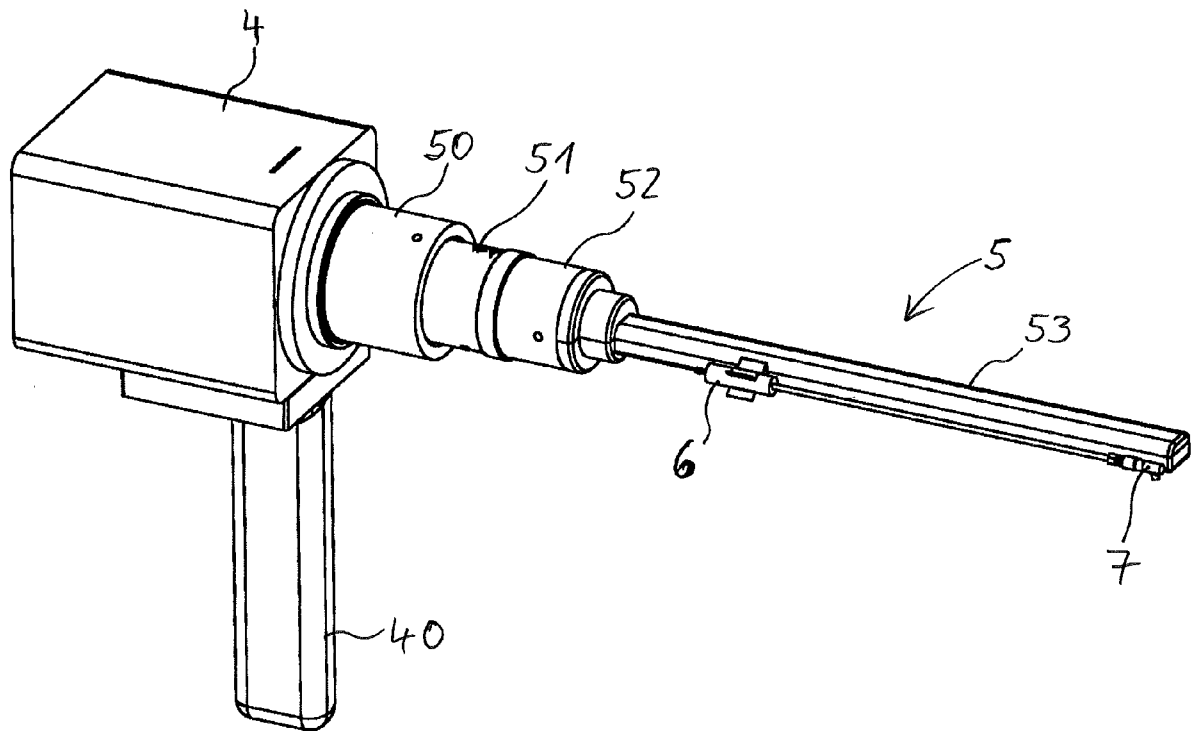

Fig. 2

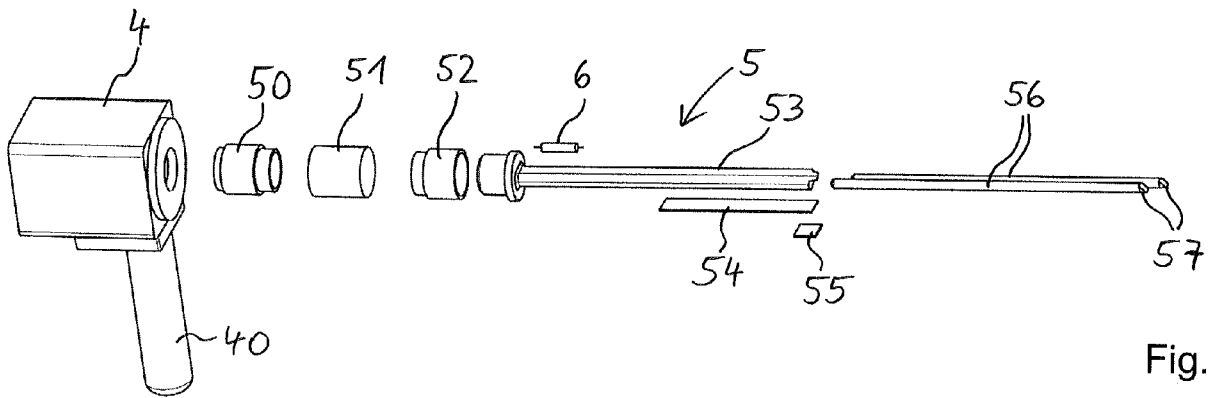

Fig. 3

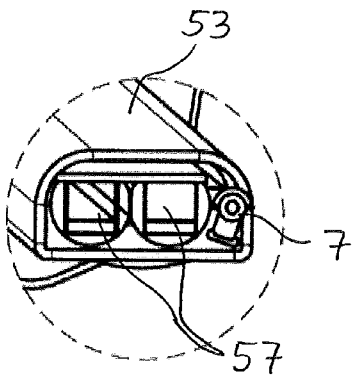

Fig. 4

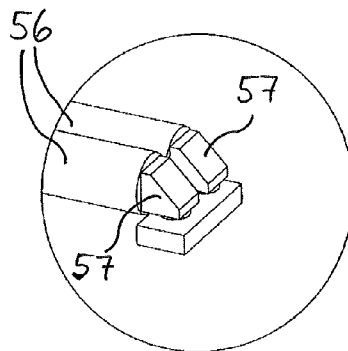
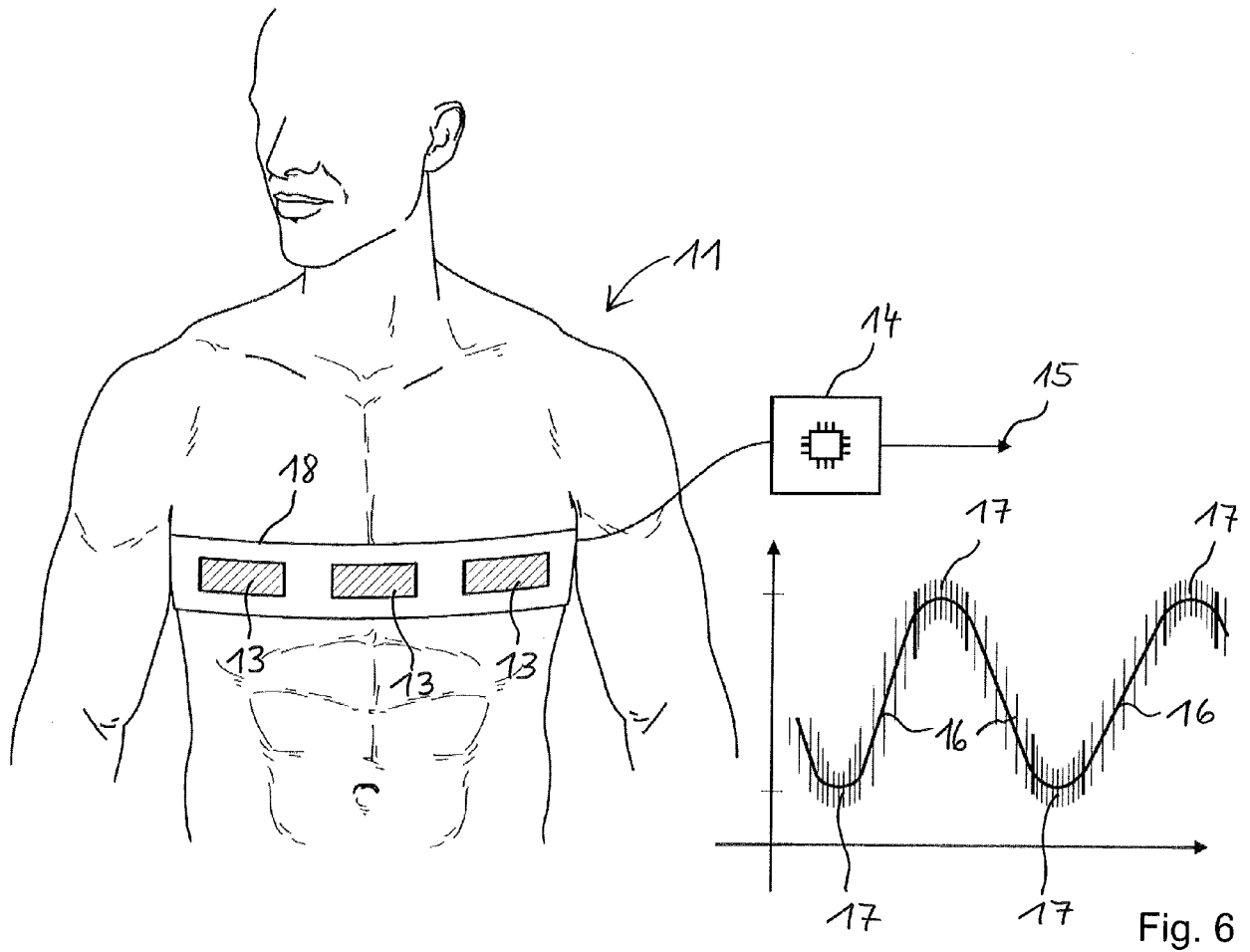

Fig. 5



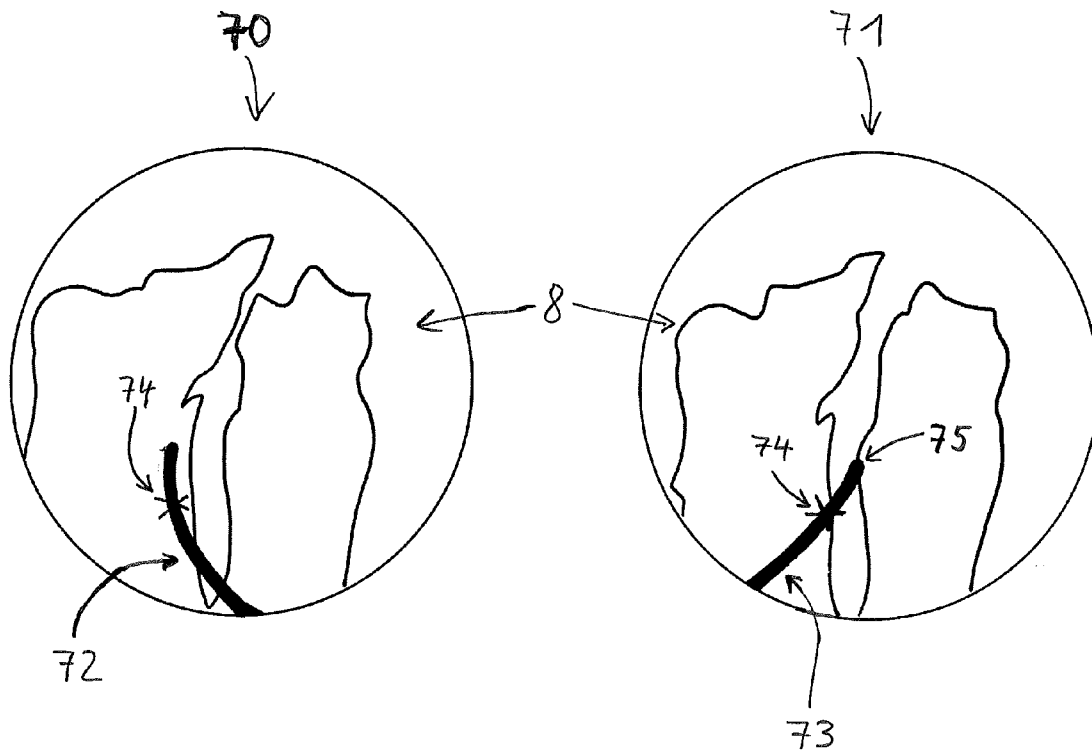

Fig. 7



EUROPÄISCHER RECHERCHENBERICHT

Nummer der Anmeldung
EP 19 16 0789

5

10

15

20

25

30

35

40

45

50

55

EINSCHLÄGIGE DOKUMENTE			
Kategorie	Kennzeichnung des Dokuments mit Angabe, soweit erforderlich, der maßgeblichen Teile	Betrifft Anspruch	KLASSIFIKATION DER ANMELDUNG (IPC)
X	US 2015/305610 A1 (GIRALDO CADAVID LUIS FERNANDO [CO] ET AL) 29. Oktober 2015 (2015-10-29)	1,2,5-7, 9,12	INV. A61B5/00 A61B5/11 A61B1/00
Y	* Absatz [0009] - Absatz [0011] * * Absatz [0017] * * Absatz [0032] - Absatz [0041] * * Absatz [0045] * * Absatz [0068] - Absatz [0070] * * Abbildungen 1A,1B,2,3A,5 *	3,4,8, 10,11	
Y	PTOK M ET AL: "Deliberate release of the laryngeal adductor reflex via microdroplet impulses", HNO. HALS-, NASEN-, OHRENAERZTE, SPRINGER VERLAG, BERLIN, DE, Bd. 64, Nr. 3, 17. Februar 2016 (2016-02-17), Seiten 149-155, XP035801130, ISSN: 0017-6192, DOI: 10.1007/S00106-016-0130-1 [gefunden am 2016-02-17] * Seite 151, linke Spalte, letzter Absatz - Seite 154, mittlere Spalte, Absatz 1 * * Abbildungen 1-5 *	3,4,10, 11	RECHERCHIERTES SACHGEBIETE (IPC) A61B
Y,D	US 2016/081591 A1 (LEVER TERESA [US] ET AL) 24. März 2016 (2016-03-24) * Absatz [0029] - Absatz [0044] * * Abbildungen 1-4 *	8	
----- -/--			
Der vorliegende Recherchenbericht wurde für alle Patentansprüche erstellt			
Recherchenort Berlin		Abschlußdatum der Recherche 16. Juli 2019	Prüfer Völlinger, Martin
KATEGORIE DER GENANNTEN DOKUMENTE X : von besonderer Bedeutung allein betrachtet Y : von besonderer Bedeutung in Verbindung mit einer anderen Veröffentlichung derselben Kategorie A : technologischer Hintergrund O : nichtschriftliche Offenbarung P : Zwischenliteratur		T : der Erfindung zugrunde liegende Theorien oder Grundsätze E : älteres Patentdokument, das jedoch erst am oder nach dem Anmeldedatum veröffentlicht worden ist D : in der Anmeldung angeführtes Dokument L : aus anderen Gründen angeführtes Dokument & : Mitglied der gleichen Patentfamilie, übereinstimmendes Dokument	

EPO FORM 1503 03 82 (P04C03)



EUROPÄISCHER RECHERCHENBERICHT

Nummer der Anmeldung
EP 19 16 0789

5

10

15

20

25

30

35

40

45

50

55

EINSCHLÄGIGE DOKUMENTE			
Kategorie	Kennzeichnung des Dokuments mit Angabe, soweit erforderlich, der maßgeblichen Teile	Betrifft Anspruch	KLASSIFIKATION DER ANMELDUNG (IPC)
A	JACOB FRIEDEMANN FAST ET AL: "Towards microprocessor-based control of droplet parameters for endoscopic laryngeal adductor reflex triggering", CURRENT DIRECTIONS IN BIOMEDICAL ENGINEERING, Bd. 3, Nr. 2, 7. September 2017 (2017-09-07), Seiten 239-243, XP55606149, DOI: 10.1515/cdbme-2017-0050 * Seite 240, linke Spalte, letzter Absatz - Seite 242, rechte Spalte, Absatz 2 * * Abbildungen 1-6 *	1-12	RECHERCHIERTE SACHGEBIETE (IPC)
A	SEN A K ET AL: "Aerosol Formation in Electropray Ionization Using a Microfluidic Emitter", IEEE SENSORS JOURNAL, IEEE SERVICE CENTER, NEW YORK, NY, US, Bd. 11, Nr. 10, 1. Oktober 2011 (2011-10-01), Seiten 2335-2341, XP011480170, ISSN: 1530-437X, DOI: 10.1109/JSEN.2011.2135849 * Zusammenfassung * * Seite 2336, linke Spalte, letzter Absatz - Seite 2337, linke Spalte, Absatz 1 *	1-12	
----- -/--			
Der vorliegende Recherchenbericht wurde für alle Patentansprüche erstellt			
Recherchenort Berlin		Abschlußdatum der Recherche 16. Juli 2019	Prüfer Völlinger, Martin
KATEGORIE DER GENANNTEN DOKUMENTE X : von besonderer Bedeutung allein betrachtet Y : von besonderer Bedeutung in Verbindung mit einer anderen Veröffentlichung derselben Kategorie A : technologischer Hintergrund O : nichtschriftliche Offenbarung P : Zwischenliteratur		T : der Erfindung zugrunde liegende Theorien oder Grundsätze E : älteres Patentdokument, das jedoch erst am oder nach dem Anmeldedatum veröffentlicht worden ist D : in der Anmeldung angeführtes Dokument L : aus anderen Gründen angeführtes Dokument & : Mitglied der gleichen Patentfamilie, übereinstimmendes Dokument	

EPO FORM 1503 03 82 (P04C03)



EUROPÄISCHER RECHERCHENBERICHT

Nummer der Anmeldung
EP 19 16 0789

5

EINSCHLÄGIGE DOKUMENTE			
Kategorie	Kennzeichnung des Dokuments mit Angabe, soweit erforderlich, der maßgeblichen Teile	Betrifft Anspruch	KLASSIFIKATION DER ANMELDUNG (IPC)
A	<p>PARIENTA D ET AL: "Theoretical analysis of the motion and evaporation of exhaled respiratory droplets of mixed composition", JOURNAL OF AEROSOL SCIENCE, ELSEVIER, AMSTERDAM, NL, Bd. 42, Nr. 1, 1. Januar 2011 (2011-01-01), Seiten 1-10, XP027579191, ISSN: 0021-8502 [gefunden am 2010-12-29] * Zusammenfassung * * Seite 4, letzter Absatz - Seite 5, Absatz 1 *</p> <p style="text-align: center;">-----</p>	1-12	
			RECHERCHIERTE SACHGEBIETE (IPC)
Der vorliegende Recherchenbericht wurde für alle Patentansprüche erstellt			
Recherchenort Berlin		Abschlußdatum der Recherche 16. Juli 2019	Prüfer Völlinger, Martin
KATEGORIE DER GENANNTEN DOKUMENTE X : von besonderer Bedeutung allein betrachtet Y : von besonderer Bedeutung in Verbindung mit einer anderen Veröffentlichung derselben Kategorie A : technologischer Hintergrund O : nichtschriftliche Offenbarung P : Zwischenliteratur		T : der Erfindung zugrunde liegende Theorien oder Grundsätze E : älteres Patentdokument, das jedoch erst am oder nach dem Anmeldedatum veröffentlicht worden ist D : in der Anmeldung angeführtes Dokument L : aus anderen Gründen angeführtes Dokument & : Mitglied der gleichen Patentfamilie, übereinstimmendes Dokument	

10

15

20

25

30

35

40

45

EPO FORM 1503 03 82 (P04C03)

50

55

**ANHANG ZUM EUROPÄISCHEN RECHERCHENBERICHT
 ÜBER DIE EUROPÄISCHE PATENTANMELDUNG NR.**

EP 19 16 0789

5 In diesem Anhang sind die Mitglieder der Patentfamilien der im obengenannten europäischen Recherchenbericht angeführten
 Patentdokumente angegeben.
 Die Angaben über die Familienmitglieder entsprechen dem Stand der Datei des Europäischen Patentamts am
 Diese Angaben dienen nur zur Unterrichtung und erfolgen ohne Gewähr.

16-07-2019

10

Im Recherchenbericht angeführtes Patentdokument	Datum der Veröffentlichung	Mitglied(er) der Patentfamilie	Datum der Veröffentlichung
US 2015305610 A1	29-10-2015	JP 2017518787 A US 2015305610 A1 WO 2015177640 A2	13-07-2017 29-10-2015 26-11-2015
US 2016081591 A1	24-03-2016	KEINE	

15

20

25

30

35

40

45

50

55

EPO FORM P0461

Für nähere Einzelheiten zu diesem Anhang : siehe Amtsblatt des Europäischen Patentamts, Nr.12/82

IN DER BESCHREIBUNG AUFGEFÜHRTE DOKUMENTE

Diese Liste der vom Anmelder aufgeführten Dokumente wurde ausschließlich zur Information des Lesers aufgenommen und ist nicht Bestandteil des europäischen Patentdokumentes. Sie wurde mit größter Sorgfalt zusammengestellt; das EPA übernimmt jedoch keinerlei Haftung für etwaige Fehler oder Auslassungen.

In der Beschreibung aufgeführte Patentdokumente

- US 20160081591 A1 [0003]

专利名称(译)	医疗设备，预测影响点的方法和计算机程序		
公开(公告)号	EP3536226A1	公开(公告)日	2019-09-11
申请号	EP2019160789	申请日	2019-03-05
[标]申请(专利权)人(译)	莱布尼茨UNIV HANNOVER		
申请(专利权)人(译)	MEDIZINISCHE Hochschule的HANNOVER 莱布尼茨Universität大学HANNOVER		
当前申请(专利权)人(译)	MEDIZINISCHE Hochschule的HANNOVER 莱布尼茨Universität大学HANNOVER		
[标]发明人	KAHRS LUDER ALEXANDER KUNDRAT DENNIS PTOK MARTIN		
发明人	KAHRS, LÜDER ALEXANDER KUNDRAT, DENNIS PTOK, MARTIN FAST, JACOB FRIEDEMANN		
IPC分类号	A61B5/00 A61B5/11 A61B1/00		
CPC分类号	A61B1/00006 A61B1/00009 A61B1/00091 A61B1/00193 A61B1/015 A61B5/0053 A61B5/1104 A61B5/4205 A61B5/6847		
优先权	102018105454 2018-03-09 DE		
外部链接	Espacenet		

摘要(译)

本发明涉及一种用于将液滴有目的地发射到生物的目标区域中的医疗装置，其中该医疗装置包括：a) 用于目标区域的自动光学检测的内窥镜立体光学器件，b) 机电可控或受控制的液滴发射装置，通过该装置，液滴滴落c) 轨迹预测装置，其被设置为通过液滴点火装置预测要喷射的液滴的轨迹并且在目标区域中显示液滴的冲击区域。本发明还涉及一种用于预测用这种装置击落的液滴的冲击点的方法以及用于执行这种方法的计算机程序。

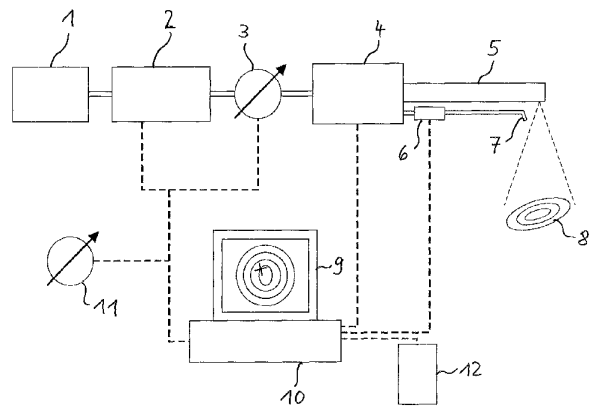

Fig. 1