

(12) NACH DEM VERTRAG ÜBER DIE INTERNATIONALE ZUSAMMENARBEIT AUF DEM GEBIET DES
PATENTWESENS (PCT) VERÖFFENTLICHTE INTERNATIONALE ANMELDUNG

(19) Weltorganisation für geistiges

Eigentum

Internationales Büro

(43) Internationales

Veröffentlichungsdatum

2. April 2015 (02.04.2015)



(10) Internationale Veröffentlichungsnummer

WO 2015/044767 A2

- (51) **Internationale Patentklassifikation:** Nicht klassifiziert
- (21) **Internationales Aktenzeichen:** PCT/IB2014/002093
- (22) **Internationales Anmeldedatum:**
3. September 2014 (03.09.2014)
- (25) **Einreichungssprache:** Deutsch
- (26) **Veröffentlichungssprache:** Deutsch
- (30) **Angaben zur Priorität:**
10 2013 014 982.7
5. September 2013 (05.09.2013) DE
- (71) **Anmelder:** SECA AG [CH/CH]; Schönmatstrasse 4, CH-4153 Reinach BL 1 (CH).
- (72) **Erfinder:** RHEIN, Detlef; Lohkoppelstrasse 66, 22083 Hamburg (DE). GARTHOFF, Till; Eppendorfer Weg 276, 20251 Hamburg (DE). BROWN, Julian; Flat F, Portland Lofts, Wilson Street, Bristol BS29HE (GB).
- (74) **Anwalt:** PATENTANWÄLTE KLICKOW & PARTNER MBH; Partnerschaftsgesellschaft, Jessenstr. 4, 22767 Hamburg (DE).
- (81) **Bestimmungsstaaten** (soweit nicht anders angegeben, für jede verfügbare nationale Schutzrechtsart): AE, AG, AL, AM, AO, AT, AU, AZ, BA, BB, BG, BH, BN, BR, BW, BY, BZ, CA, CH, CL, CN, CO, CR, CU, CZ, DK, DM,

DO, DZ, EC, EE, EG, ES, FI, GB, GD, GE, GH, GM, GT, HN, HR, HU, ID, IL, IN, IR, IS, JP, KE, KG, KN, KP, KR, KZ, LA, LC, LK, LR, LS, LT, LU, LY, MA, MD, ME, MG, MK, MN, MW, MX, MY, MZ, NA, NG, NI, NO, NZ, OM, PA, PE, PG, PH, PL, PT, QA, RO, RS, RU, RW, SA, SC, SD, SE, SG, SK, SL, SM, ST, SV, SY, TH, TJ, TM, TN, TR, TT, TZ, UA, UG, US, UZ, VC, VN, ZA, ZM, ZW.

- (84) **Bestimmungsstaaten** (soweit nicht anders angegeben, für jede verfügbare regionale Schutzrechtsart): ARIPO (BW, GH, GM, KE, LR, LS, MW, MZ, NA, RW, SD, SL, ST, SZ, TZ, UG, ZM, ZW), eurasisches (AM, AZ, BY, KG, KZ, RU, TJ, TM), europäisches (AL, AT, BE, BG, CH, CY, CZ, DE, DK, EE, ES, FI, FR, GB, GR, HR, HU, IE, IS, IT, LT, LU, LV, MC, MK, MT, NL, NO, PL, PT, RO, RS, SE, SI, SK, SM, TR), OAPI (BF, BJ, CF, CG, CI, CM, GA, GN, GQ, GW, KM, ML, MR, NE, SN, TD, TG).

Erklärungen gemäß Regel 4.17:

— *Erfindererklärung (Regel 4.17 Ziffer iv)*

Veröffentlicht:

— *ohne internationalen Recherchenbericht und erneut zu veröffentlichen nach Erhalt des Berichts (Regel 48 Absatz 2 Buchstabe g)*



WO 2015/044767 A2

(54) **Title:** DEVICE FOR MEASURING PHYSIOLOGICAL VALUES

(54) **Bezeichnung :** VORRICHTUNG ZUR MESSUNG VON PHYSIOLOGISCHEN WERTEN

(57) **Abstract:** The device is used to establish a contact between a subject and a measuring device using measurement technology, wherein the subject can be a patient. The device has at least one measuring means for connecting to the subject and at least one line to which the measuring means is secured. The line is designed such that the measured variables detected by the measuring means can be conducted to a measuring device. A mat is connected to the at least one line so as to at least partly form an internal line section.

(57) **Zusammenfassung:** Die Vorrichtung dient zur messtechnischen Herstellung eines Kontaktes zwischen einem Subjekt und einem Messgerät. Das Subjekt kann ein Patient sein. Die Vorrichtung weist mindestens ein Messmittel zur Anbindung an das Subjekt und wenigstens eine Leitung auf, an der das Messmittel festgelegt ist. Die Leitung ist derart ausgebildet, dass die durch das Messmittel erfassten Messgrößen an ein Messgerät leitbar sind. Mit der wenigstens einen Leitung ist eine Matte derart verbunden, dass wenigstens teilweise ein interner Leitungsabschnitt gebildet ist.

22.09.2014-01-00056-00000017

KLICKOW & PARTNER

PARTNERSCHAFTSGESELLSCHAFT MBB

PATENTANWÄLTE · EUROPEAN PATENT- AND TRADEMARK ATTORNEYS

JESSENSTRASSE 4 · 22767 HAMBURG GERMANY

P.10049 PCT

DR. HANS-HENNING KLICKOW
PARTNER
DIPL.-ING. · DR.-ING.

DR. MICHAEL ECCARIUS
PARTNER
DR.-ING.
DIPL.-ING. (TU) MASCHINENBAU
DIPL.-ING. (FH) KONSTRUKTION

www.klickow-partner.de
Telefon: +49 (0) 40 38 08 715-0
Telefax: +49 (0) 40 38 08 715-25
email@klickow-partner.de

Anmelderin: seca ag
Schönmattstraße 4
CH-4153 Reinach BL 1
Schweiz

Vorrichtung zur Messung von physiologischen Werten

Die Erfindung betrifft eine Vorrichtung zur messtechnischen Kontaktherstellung zwischen einem Subjekt und einem Messgerät aufweisend wenigstens ein Messmittel zur Anbindung an das Subjekt und wenigstens eine Leitung, an der das Messmittel festgelegt ist, wobei die Leitung derart ausgebildet ist, dass die durch das Messmittel erfassten Messgrößen an ein Messgerät leitbar sind.

Die Erfindung betrifft darüber hinaus ein Messsystem zur Messung von physiologischen Werten.

Schließlich betrifft die Erfindung die Verwendung der Vorrichtung zur messtechnischen Kontaktherstellung zwischen einem Subjekt und einem Messgerät.

Es ist bekannt, dass zur Messung von Körpereigenschaften und Körperfunktionen von Subjekten, z.B. menschlichen Personen oder Tieren, mobile oder stationäre Messgeräte eingesetzt werden. Bei den zu messenden Eigenschaften oder Funktionen handelt es sich häufig um Bio- bzw. Körperimpedanzen, Herzfunktionen, Nervenfunktionen oder Elektrokardiogrammen. Für diese Messungen ist es erforderlich, dass das Messgerät mit dem zu messenden Subjekt verbunden wird. Im Wesentlichen sind für die Verbindung zwei verschiedene Varianten bekannt.

Zum einen kann das Messgerät Kontaktstellen, beispielsweise Griff- oder Standflächen aufweisen, mit deren Hilfe durch Berührung des Subjektes die erforderliche Verbindung hergestellt wird. Eine derartige Ausgestaltung des Kontaktes zwischen Subjekt und Messgerät zeigt beispielsweise die DE 10 2010 023 122 A1. Es handelt sich hierbei um eine Vorrichtung, die den Kontakt zwischen einem stehenden Subjekt und dem Messgerät herstellt.

Ausgangspunkt der Erfindung ist eine zweite bekannte Vorrichtung, welche eine Kontaktherstellung zwischen dem Messgerät und Subjekt durch eine oder mehrere Leitungen, die Schläuche oder Kabel sein können, realisiert. In der Regel sind die Leitungen jeweils endseitig mit dem Messgerät und über Messmittel, wie z.B. Elektroden, mit dem Subjekt verbunden. Die meisten Körperfunktionsmessungen erfordern mehrere Kontaktstellen am Subjekt, häufig an den Extremitäten wie Armen und Beinen und dort wiederum vielfach an Händen und oder Füßen. Dabei ist häufig jeder endseitigen Leitung genau eine Extremität zuge-

wiesen. Das bedeutet, dass die mehreren Messstellen des Subjektes mit den jeweils zugeordneten Messmitteln und Leitungen korrekt angeschlossen werden müssen. Auch sind häufig für eine Messstelle am Subjekt zwei oder mehrere Leitungen erforderlich. Eine weitere Variante ist, dass sich eine Leitung in mehrere Teilleitungen aufteilt und endseitige Messmittel aufweist, die an dem Subjekt angebracht werden. Die Kontaktherstellung wird bei dieser Vorrichtung bevorzugt bei liegenden oder sitzenden Subjekten realisiert.

Ein Schwachpunkt der bekannten Vorrichtung ist, dass mit der Kontaktherstellung des Patienten als eines der möglichen Subjekte ein äußerst unangenehmes Gefühl des "Verkabeltseins" entsteht. Mögliche Folgen können sein, dass der Patient die Messuntersuchung abbricht oder gar nicht erst in Erwägung zieht.

Weiterhin ist nachteilig, dass die korrekte Zuordnung der an den Leitungen endseitig angebrachten Elektroden zu der jeweiligen Extremität nur durch optisch oder haptisch zu erfassende Positionierungsanweisungen an das Bedienpersonal realisiert werden kann. Es besteht die Gefahr, dass die Positionierung der Elektroden an der falschen Extremität, d.h. linke oder rechte Hand, linker oder rechter Fuß bzw. zwischen Händen und Füßen vorgenommen wird - insbesondere wenn das Bedienpersonal die Anweisung nicht oder falsch wahrnimmt.

Nachteilig an der bekannten Vorrichtung ist darüber hinaus, dass die Verstaung der Leitungen für den Transport oder die Lagerung nach Messungsende umständlich und langwierig ist. Auch besteht die latente Gefahr der Beschädigung. Eine im Stand der Technik bekannte Lösung des Beschädigungsproblems bei Verstaung besteht darin, dass die Leitungen durch eine

Ummantelung vor Abknicken oder Verdrillen geschützt werden sollen. Die Ummantelung schützt jedoch nicht zuverlässig vor diesen Beschädigungen und verursacht eine Versteifung der Leitungen, was die Handhabung verschlechtert und die Bewegungsfreiheit des Subjektes nach Anlegen der mit den Leitungen verbundenen Messmittel einschränkt. Auch verhindert die Ummantelung der Leitungen durch die dadurch verursachte Vergrößerung des minimal möglichen Aufrollradius der Leitungen, dass diese mit kleinem Packmaß verstaut werden können. Ein weiterer Nachteil dieser bekannten Vorrichtung ist, dass die Leitungen zum verknoten, verdrehen oder verheddern neigen. Dadurch wird die Handhabung zusätzlich erschwert.

Es ist daher Aufgabe der Erfindung, eine Vorrichtung der eingangs beschriebenen Art zu schaffen, die eine generelle Verbesserung der Handhabung und Transportsicherheit bietet und die die eingangs beschriebenen Nachteile vermindert.

Diese Aufgabe wird gelöst dadurch, dass zur messtechnischen Kontaktherstellung zwischen Subjekt und Messgerät die Leitungen wenigstens abschnittsweise durch eine Matte ergänzt werden. Die Matte ist aus einem bahn- oder bogenförmigen Halbzeug gefertigt und von flächiger Gestalt. Bevorzugt findet ein elastischer, faltbarer oder rollbarer Werkstoff, z.B. Kunststoff, Gummi, Karton usw. Anwendung. Die Matte kann als durchgängige Fläche, perforiert, als teilbare Segmente oder Abschnitte o.ä. ausgeführt sein. Die Form kann bevorzugt rechteckig oder viereckig sein, jedoch ist jede beliebige Form möglich.

Der mit der Erfindung erzielte Vorteil besteht darin, dass durch die wenigstens teilweise Verbindung der Leitungen mit einer Matte das äußerst unangenehme Gefühl des "Verkabeltseins" reduziert oder verhindert wird. Die Zuordnungssicherheit

der jeweiligen Messmittel zu den Extremitäten wird unterstützt dadurch, dass durch die Lage der Matte auf oder unter dem Subjekt das jeweils örtlich nächstgelegene Messmittel, z.B. eine Elektrode, verwendet wird. Die sichere Verstauung mit kleinem Packmaß wird durch die Eigenschaft der Matte, zusammenlegbar zu sein gefördert.

Weitere vorteilhafte Ausgestaltungen der Erfindung sind in den abhängigen Ansprüchen beschrieben.

Infolge der Verwendung einer vorzugsweise elastischen, jedenfalls aber zumindest zusammenlegbaren Matte, welche wenigstens teilweise die gemäß dem Stand der Technik bekannten Leitungen als Mittel zur Kontaktherstellung zwischen zu messendem Subjekt und Messgerät ergänzt, werden die vorteilhaften Wirkungen erzielt. Die Elektroden können auch als Handelektroden vorhanden sein.

Erfindungsgemäß vermeidet die Anordnung der Elektroden auf der Matte das Aufkleben einzelner Elektroden auf die Haut des Patienten. Statt der Vielzahl von einzelnen zu jeder der Elektroden führenden Kabel wird nur ein gegebenenfalls aus mehreren Leitungen bestehendes Kabel zur Verbindung der Matte mit dem Messgerät verwendet.

Zur Vermeidung von Leitungen zur Energieversorgung von Bauelementen auf der Matte kann die Matte mit einer Batterie oder einem wiederaufladbaren Akkumulator ausgestattet werden. Ein Aufladen des Akkumulators kann beispielsweise bei einer Aufbewahrung der Matte im Bereich einer dafür vorgesehenen Halterung erfolgen. Zusätzlich kann die Matte mit Bedienknöpfen und Einrichtungen zur Darstellung eines aktuellen Zustandes ausgestattet sein, z. B. Start, Stopp, niedriger Ladezustand.

Bei einer geeigneten zusammenlegbaren Ausbildung der Matte können die Kabel gegen ein Herausfallen bei einem Transport und bei der Aufbewahrung gesichert sein.

Die erfindungsgemäße Vorrichtung zur Messung von physiologischen Werten besteht in einer ersten Ausführungsform aus einer Matte, an welcher die Leitungen wenigstens teilweise festgelegt sind oder diese aufnimmt. An den Leitungen sind endseitig Messmittel festgelegt. Die Leitungen weisen einen internen Abschnitt auf, d.h. ein Leitungsabschnitt verläuft innerhalb der Matte oder ist an der Außenfläche der Matte festgelegt, und einen externen Abschnitt auf, d.h. es ist ein Leitungsabschnitt außerhalb der Matte.

Im Fall des Leitungsverlaufes als internen Abschnitt innerhalb der Matte ist die Matte in ihrem Innern als Hohlraum ausgebildet derart, dass der interne Leitungsabschnitt aufgenommen werden kann. Dies kann beispielsweise dadurch realisiert werden, dass die Matte aus zwei biegsamen plattenartigen bzw. flächigen Halbzeugen besteht, die an ihren jeweiligen Außenrändern miteinander verbunden sind.

Bei der Verwendung eines aufschäumbaren oder gießfähigen Werkstoffes als Ausgangsmaterial für die Matte kann der interne Abschnitt der Leitung auch direkt in den Mattenwerkstoff eingebettet werden. In einer bevorzugten Ausführungsform können die Leitungen derart angeordnet sein, dass der Übergang vom internen zum externen Leitungsabschnitt in den Eckenbereichen einer viereckig oder rechteckig ausgebildeten Matte erfolgt. Eine weitere Leitung mit internem und oder externem Abschnitt kann vorhanden sein um die Vorrichtung mit dem Messgerät zu verbinden.

In einer zweiten bevorzugten Ausführungsform substituiert die Matte die gemäß dem Stand der Technik verwendeten Leitungen vollständig, d.h. es liegen nur Leitungen mit internem Abschnitt vor. Wird die Erfindung in dieser Form ausgestaltet, sind die Messmittel direkter Bestandteil der Matte oder an der Matte festgelegt. Als Messmittel können zum Beispiel herkömmliche Klebeelektroden, Auflageelektroden, Elektrodengriffe, federgespannte Klemmelektroden oder Fußkontaktelektroden verwendet werden. Bei der Verwendung von Elektrodengriffen und Fußkontaktelektroden ist das zu messende Subjekt aufgefordert, die entsprechenden Kontakte mit den Extremitäten durch Berührung herzustellen. Im Fall der Elektrodengriffe sind diese mit den Händen zu umfassen. Durch Auflegen der Füße auf die Fußkontaktelektroden wird die Verbindung mit diesen hergestellt. Im Fall der Verwendung von Klebeelektroden ist durch Aufkleben an Händen bzw. Füßen die Verbindung herzustellen.

Es ist weiterhin möglich, dass das Messgerät extern, d.h. außerhalb und beabstandet zur Matte angeordnet oder auf der Matte festgelegt oder integraler Bestandteil innerhalb der Matte ist. Die internen Leitungsabschnitte können innerhalb der Matte in einem Punkt zusammenlaufen, der sich vorzugsweise mittig der Mattenfläche befindet.

Die Matte kann auf ein sitzendes oder liegendes Subjekt aufgelegt werden. Auch kann die Matte als Unterlage für ein sitzendes oder liegendes Subjekt Verwendung finden. Wird die erfindungsgemäße Matte als Unterlage unter das Subjekt ausgestaltet oder verwendet reduziert sich das äußerst unangenehme Gefühl des "Verkabeltseins" zusätzlich, das Subjekt nimmt die Leitungsverbindung praktisch kaum noch wahr.

Die erfindungsgemäße Vorrichtung unterstützt die sichere Zuordnung der Messmittel an die jeweilige Extremität. Auch bei beliebiger Ausgestaltung der Mattenform kann das Bedienpersonal die Matte relativ zum Subjekt derart positionieren, dass immer eine Messmitteleinrichtung der jeweiligen Extremität am nächsten ist. Somit ist einzig durch die Lage der Matte relativ zum zu messenden Subjekt eine Messmittelzuordnung realisiert. Die korrekte Lage der Matte relativ zum zu messenden Subjekt kann dem Bedienpersonal dadurch angezeigt werden, dass auf der Matte ein Richtungshinweis oder Positionieranweisung angebracht ist. Auch könnte die Körperkontur auf der Matte abgebildet sein, welche mit der Matte in Kontakt zu bringen ist. Ist die erfindungsgemäße Matte in der zweiten bevorzugten Ausführungsform und unter Verwendung von Elektrodengriffen und Fußkontaktelektroden realisiert, ergibt sich zum einen die korrekte Zuordnung der Messmittel zu Händen und Füßen durch die jeweiligen Elektrodengriffe bzw. Fußkontaktelektroden und die Links-rechts-Zuordnung durch die Ausrichtung der Matte bezüglich Vorderseite oder Rückseite.

Um die sichere Verstaung mit kleinem Packmaß zu unterstützen ist die Matte derart ausgebildet, dass sie zusammenlegbar ist. Bei der Verwendung von Leitungen mit internem und externem Abschnitt ist die Matte derart zusammenlegbar, dass die externen Leitungsabschnitte innerhalb der zusammen gelegten Matte aufgenommen werden können und gegen Herausfallen gesichert sind.

Die Erfindung wird nachfolgend mit Bezug auf die Figuren erläutert. Im Einzelnen zeigen

Fig. 1 eine Vorrichtung zur Messung von physiologischen Werten gemäß dem Stand der Technik,

- Fig. 2 die schematische Darstellung der Vorrichtung zur Messung von physiologischen Werten in einer ersten Ausführungsform,
- Fig. 3 die Verwendung der Vorrichtung zur Messung von physiologischen Werten in einer ersten Ausführungsform,
- Fig. 4 die schematische Darstellung der Vorrichtung zur Messung von physiologischen Werten besteht in einer ersten Ausführungsform in zusammengerolltem Zustand und
- Fig. 5 die zweite Ausführungsform, in der die Matte 5 die gemäß dem Stand der Technik verwendeten Leitungen 3 vollständig substituiert - Messmittel direkt an der Matte festgelegt.

Fig. 1 zeigt eine Vorrichtung zur Messung von physiologischen Werten gemäß dem Stand der Technik. Das mobile Messgerät 1 ist mit den zu messenden Subjekt S durch mehrere Leitungen 3 und Messmittel 4 verbunden, d.h. die Kontaktherstellung zwischen Messgerät 1 und zu messenden Subjekt erfolgt durch Leitungen. Die Messmittel 4, die endseitig an den Leitungen angebracht sind, sind sowohl an den Händen als auch an den Füßen des Objektes festgelegt. Es ist ersichtlich, dass diese Art der Kontaktherstellung zwischen Subjekt S und Messgerät 1 das Gefühl des Verkabeltseins verstärkt, die Messmittelzuordnung zu der jeweiligen Extremität fehlerträchtig ist und die Leitungen verknoten oder verheddern können. Weiterhin ist im Stand der Technik bekannt, dass mehr oder auch weniger Leitungen 3, als die Anzahl wie in Fig. 1 dargestellt Verwendung finden.

Fig. 2 zeigt schematisch eine erste Ausführungsform der erfindungsgemäßen Vorrichtung 7 zur Kontaktherstellung zwischen Messmittel 3 und Messgerät 7. Sie besteht aus einer Matte 5, welche die Leitungen 2 zwischen den Messmittel 3 und dem Messgerät 1 wenigstens teilweise aufnimmt oder ergänzt. Die Matte 5 weist Leitungen 3 auf, an denen endseitig Messmittel 4 festgelegt sind. Die Leitungen 2, 3 weisen einen internen Abschnitt 2 auf, d.h. ein Leitungsabschnitt verläuft innerhalb der Matte 5 oder ist an der Außenfläche der Matte 5 festgelegt, und einen externen Abschnitt 3 auf, d.h. es ist ein Leitungsabschnitt außerhalb der Matte 5.

In Fig. 2 ist eine erfindungsgemäße Ausführungsform dargestellt, die das Messgerät 1 beinhaltet. Das Messgerät 1 kann dabei in die Matte 5 integriert oder auf der Matte 5 aufgebracht sein. Anstelle der integrierten Bauweise kann das Messgerät 1 auch außerhalb der Matte 5 angeordnet sein. Die externen Leitungsabschnitte 3 können mit der Matte 5 fest verbunden sein oder abnehmbar festgelegt sein. Die Festlegung kann beispielsweise durch Druckknöpfe erfolgen. Dargestellt ist die Festlegung der externen Leitungsabschnitte 3 in den Eckenbereichen einer rechteckigen Matte 5.

Alternativ können die externen Leitungsabschnitte 3 auch an beliebiger Stelle festgelegt sein. Auch ist es möglich, die Matte 5 in einer anderen als der dargestellten rechteckigen Form auszubilden. Ist das Messgerät 1 integraler Bestandteil der Matte 5, kann es mit sich oder an einer beliebigen Stelle der Matte 5 angeordnet sein. Das Subjekt S ist durch die Messmittel 4, den jeweils externen Leitungsabschnitt 3 und den jeweils internen Leitungsabschnitt 2 mit dem Messgerät 1 verbunden.

Fig. 3 zeigt die erste Ausführungsform der erfindungsgemäßen Vorrichtung zur Kontaktherstellung zwischen Messmittel 4 und Messgerät 1 bildlich. Im Gegensatz zur schematischen Darstellung der Figur 2 ist hier das Messgerät 1 nicht integraler Bestandteil der erfindungsgemäßen Matte 5, sondern das Messgerät 1 ist extern angeordnet. Das Messgerät (nicht dargestellt) wird durch eine Leitung 6 mit der Matte 5 verbunden. Die zusammengerollte oder zusammengelegte Matte 5 kann zum Beispiel an das Gehäuse des Messgerätes 1 angehängt werden und unterstützt somit den platzsparenden Transport, ohne dass sich die Leitungen 2, 3 verheddern, verknoten oder verdrehen können. Durch die Festlegung der externen Leitungsabschnitte 3 an den jeweiligen Eckenbereichen der Matte 5 wird der Anwender bzw. die Bedienungsperson intuitiv angeleitet, an welche Extremität der jeweils nächstliegende externe Leitungsabschnitt 4 mit seinen endseitigen Messmittel 4 zu verbinden ist.

Fig. 4 zeigt schematisch die erste Ausführungsform der erfindungsgemäßen Vorrichtung zur Kontaktherstellung 7 zwischen Messmittel 4 und Messgerät 1 in einem durch rollen zusammengelegten Zustand. Anstelle die Matte 5 zusammenzurollen um dadurch den zusammengelegten Zustand zu erreichen kann die Matte 5 auch durch Falten zusammengelegt sein. Die Matte 5 ist also derart ausgebildet, dass sie durch rollen wie in Fig 4. dargestellt oder durch falten (ohne Abbildung) zusammenlegbar ist.

In der Ausführungsvariante mit externen Leitungsabschnitten 3 und endseitig festgelegten Messmitteln 4 ist die erfindungsgemäße Matte 5 weiterhin derart ausgebildet, dass die externen Leitungsabschnitte 3 innerhalb der zusammengelegten Matte 5 aufgenommen und gegen herausfallen gesichert werden.

Fig. 5 zeigt das Subjekt S, das mit seinen Händen 10, 11 im Bereich der Matte 5 angeordnete Elektroden 12, 13 ergreift. Die Elektroden 12, 13 bilden hierbei jedenfalls teilweise die Messmittel 4 aus.

Zur Verbindung mit Füßen 14, 15 des Subjektes S sind an der Matte 5 Ausleger 16, 17 angeordnet. Im Bereich der Ausleger 16, 17 werden typischerweise Kabel angeordnet, die im Bereich der Ausleger 16, 17 positionierte Elektroden mit den im Bereich der Matte 5 angeordneten Messmitteln 3 verbinden. Die im Bereich der Ausleger 16, 17 positionierten Elektroden können als Klebeelektroden ausgebildet sein.

Vorzugsweise sind die Elektroden 12, 13 benachbart zu einem ersten Rand der Matte 5 angeordnet. Die Ausleger 16, 17 erstrecken sich vorzugsweise ausgehend von einem dem ersten Rand der Matte 5 gegenüberliegenden zweiten Rand.

Gemäß einer Ausführungsvariante wird die in Fig. 5 veranschaulichte Anordnung der Elektroden 12, 13 und der Ausleger 16, 17 vertauscht. Dies bedeutet, dass bei der Ausführungsvariante die Füße 14, 15 auf spezielle an der Matte 5 angeordnete Elektroden aufgesetzt werden und dass über die Ausleger 16, 17 die Hände 10, 11 elektrisch kontaktiert werden. Grundsätzlich wäre es auch denkbar, sowohl für die Hände 10, 11 als auch für die Füße 14, 15 vorgesehene Elektroden in die Matte 5 einzuarbeiten. Zur Anpassung an unterschiedliche Körpergrößen des Subjektes 1 erweist sich bei einer derartigen Ausführungsform aber eine veränderliche Größenausdehnung der Matte 5 als zweckmäßig.

Im Hinblick auf die konstruktive Gestaltung der Matte 5 besteht ein wesentliches konstruktives Merkmal darin, dass die Matte 5 Kabel zu verschiedenen Körperstellen des Subjektes S führt. Es werden somit insbesondere mehr als ein Kabel geführt. Zur Anpassung an die vorgesehene Anwendung weist die Matte 5 eine zweckmäßige Länge und Breite auf.

Gemäß einer bevorzugten Anwendung ist das Messgerät 1 als ein Gerät zur Erfassung und Auswertung einer mindestens bereichsweisen stofflichen Zusammensetzung des Körpers des Subjektes ausgebildet. Besonders bevorzugt ist bei einer Konkretisierung des Subjektes S als Mensch oder Patient an eine Anwendung bei einem BCA (Body Composition Analyzer) gedacht. Mit Hilfe eines derartigen Gerätes erfolgt insbesondere eine Analyse, welche Gewichtsanteile der menschliche Körper z. B. an Fett, Muskelmasse sowie Knochenmasse besitzt. Die Auswertung kann sich aber auch auf eine Vielzahl anderer oder zusätzlicher Parameter beziehen.

Typischerweise weist die Matte 5 wenigstens zwei Ecken auf. Bevorzugt handelt es sich um wenigstens drei Ecken, typischerweise um vier Ecken.

Bei den bereits erläuterten Ausführungsbeispielen wurde teilweise definiert, dass das Messmittel 4 an der Matte 5 festlegbar ist. Eine derartige Festlegbarkeit umfasst jede zumindest für die Durchführung des Messvorganges vorliegende mechanische Verbindung zwischen dem Messmittel 4 und der Matte 5. Umfasst sind hiervon insbesondere dauerhafte Verklebungen oder Verpressungen oder eine lediglich zeitweise Verbindung über lösbare Verbindungselemente, beispielsweise Klettverschlüsse oder Steckkupplungen.

Der vorstehend mehrfach benutzte Begriff der Matte 5 umfasst zum einen weiche und/oder flexible und/oder elastische Materialien. Alternativ ist aber auch eine starre brettartige oder plattenartige Ausführungsform realisierbar. Darüber hinaus ist auch an eine Ausbildung aus mehreren miteinander verbundenen jeweils starren Segmenten gedacht, die zusammengefaltet werden können und über oder unter dem Subjekt positioniert werden. Eine derartige Ausführungsform kann ähnlich zu einer Panzerkette realisiert sein.

Alternativ zur Verwendung einer ein elektrisches Signal übertragenden Leitung 6 ist auch an die Verwendung von drahtlosen Verbindungen gedacht, beispielsweise die Verwendung einer Funkverbindung. Gemäß einer besonderen Ausführungsform ist die Matte 5 mit einer Anzeigeeinrichtung versehen. Die Anzeigeeinrichtung kann beispielsweise einen jeweiligen Betriebsstatus visualisieren. Darüber hinaus ist es möglich, über die Anzeige Funktions- oder Bedienfehler zu visualisieren. Auch eine Messgeräte-Bedienung und/oder eine Messergebnis-Anzeige (GUI) sind möglich. Hinsichtlich der Betriebssicherheit können Hinweise auf Funktions- oder Bedienfehler auch akustisch ausgegeben werden.

Eine Kennzeichnung oder Auswahl der Positionierung der Vorrichtung 7 kann zum Beispiel automatisch über eine Positionserkennung erfolgen. Alternativ ist eine entsprechende Kennzeichnung oder Auswahl auch manuell durch einen Tastendruck an der Matte 5 oder am Messgerät 1 möglich.

22.09.2014-01-00056-00000032
KLICKOW & PARTNER

PARTNERSCHAFTSGESELLSCHAFT MBB

PATENTANWÄLTE · EUROPEAN PATENT- AND TRADEMARK ATTORNEYS

JESSENSTRASSE 4 · 22767 HAMBURG GERMANY

P. 10049 PCT

DR. HANS-HENNING KLICKOW
PARTNER
DIPL.-ING. · DR.-ING.

DR. MICHAEL ECCARIUS
PARTNER

DR.-ING.
DIPL.-ING. (TU) MASCHINENBAU
DIPL.-ING. (FH) KONSTRUKTION

www.klickow-partner.de
Telefon: +49 (0) 40 36 08 715-0
Telefax: +49 (0) 40 36 08 715-25
email@klickow-partner.de

Anmelderin: seca ag
Schönmattstraße 4
CH-4153 Reinach BL 1
Schweiz

P a t e n t a n s p r ü c h e

1. Vorrichtung (7) zur messtechnischen Kontaktherstellung zwischen einem Subjekt (S) und einem Messgerät (1) aufweisend wenigstens ein Messmittel (4) zur Anbindung an das Subjekt (S) und wenigstens eine Leitung (2, 3), an der das Messmittel (4) festgelegt ist, wobei die Leitung (2, 3) derart ausgebildet ist, dass die durch das Messmittel (4) erfassten Messgrößen an ein Messgerät (1) leitbar sind, dadurch gekennzeichnet, dass eine Matte (5) mit der wenigstens einen Leitung (2, 3) derart verbunden ist, dass wenigstens teilweise ein interner Leitungsabschnitt (2) gebildet ist.

2. Vorrichtung (7) nach Anspruch 1, dadurch gekennzeichnet, dass wenigstens ein interner Leitungsabschnitt (2) an einer Außenfläche der Matte (5) festlegbar ist.
3. Vorrichtung (7) nach Anspruch 1, dadurch gekennzeichnet, dass wenigstens ein interner Leitungsabschnitt (2) innerhalb der Matte (5) angeordnet ist.
4. Vorrichtung (7) nach Anspruch 1, dadurch gekennzeichnet, dass wenigstens ein interner Leitungsabschnitt (2) integraler Bestandteil der Matte (5) ist.
5. Vorrichtung (7) nach einem der vorgehenden Ansprüche, dadurch gekennzeichnet, dass wenigstens ein externer Leitungsabschnitt (3) von dem internen Leitungsabschnitt (2) lösbar ist.
6. Vorrichtung (7) nach einem der vorgehenden Ansprüche, dadurch gekennzeichnet, dass die Matte (5) wenigstens zwei Ecken aufweist, in deren Bereichen die externen Leitungsabschnitte (3) angeordnet sind.
7. Vorrichtung (7) nach einem der vorgehenden Ansprüche, dadurch gekennzeichnet, dass wenigstens ein Messmittel (4) an der Matte (5) festlegbar ist.
8. Vorrichtung (7) nach Anspruch 7, dadurch gekennzeichnet, dass wenigstens ein Messmittel (4) integraler oder lösbarer Bestandteil eines Abschnittes der Matte (5) ist.

9. Vorrichtung (7) nach einem der Ansprüche 6 bis 8, dadurch gekennzeichnet, dass das wenigstens eine Messmittel (4) in einem Eckenbereichsabschnitt der Matte (5) angeordnet ist
10. Vorrichtung (7) nach Anspruch 1, dadurch gekennzeichnet, dass die Matte (5) durch Rollen oder Falten zusammenlegbar ist.
11. Vorrichtung (7) nach Anspruch 10, dadurch gekennzeichnet, dass die Matte (5) derart zusammenlegbar ist, dass die externen Leitungsabschnitte (3, 4) in der zusammengelegten Matte angeordnet und gegen Herausfallen gesichert sind.
12. Vorrichtung (7) nach einem der vorgehenden Ansprüche, dadurch gekennzeichnet, dass die Matte (5) eine integrierte Energieversorgung, vorzugsweise eine Stromversorgung durch eine Batterie oder einen Akkumulator aufweist.
13. Vorrichtung (7) nach einem der vorgehenden Ansprüche, dadurch gekennzeichnet, dass ein Messgerät (1) integraler Bestandteil der Matte (5) ist.
14. Vorrichtung (7) nach einem der Ansprüche 1 bis 12, dadurch gekennzeichnet, dass ein Messgerät (1) an der Oberfläche der Matte (5) festlegbar ist.
15. Vorrichtung (7) nach einem der Ansprüche 1 bis 12 gekennzeichnet durch eine Matte (5) aufweisend Anschlussmittel (6) geeignet zum Anschluss eines von der Matte (5) beabstandeten Messgerätes (1).

16. Vorrichtung (7) nach einem der vorgehenden Ansprüche, dadurch gekennzeichnet, dass die Messmittel (4) durch Elektroden, vorzugsweise Klebeelektroden oder Handgriffelektroden oder Fußkontaktelektroden oder federgespannte Klemmelektroden, gebildet sind.
17. Verwendung der Vorrichtung (7) nach einem der vorgehenden Ansprüche durch Auflegen auf oder Unterlegen unter das zu messende Subjekt (S).
18. Messsystem zur Messung von physiologischen Werten aufweisend eine Vorrichtung (7) nach einem der Ansprüche 1 bis 16.
19. Vorrichtung nach einem der vorgehenden Ansprüche, dadurch gekennzeichnet, dass eine Bedienung und/oder eine Anzeige eines externen oder in die Matte integrierten Messgerätes an/durch die Matte erfolgt.

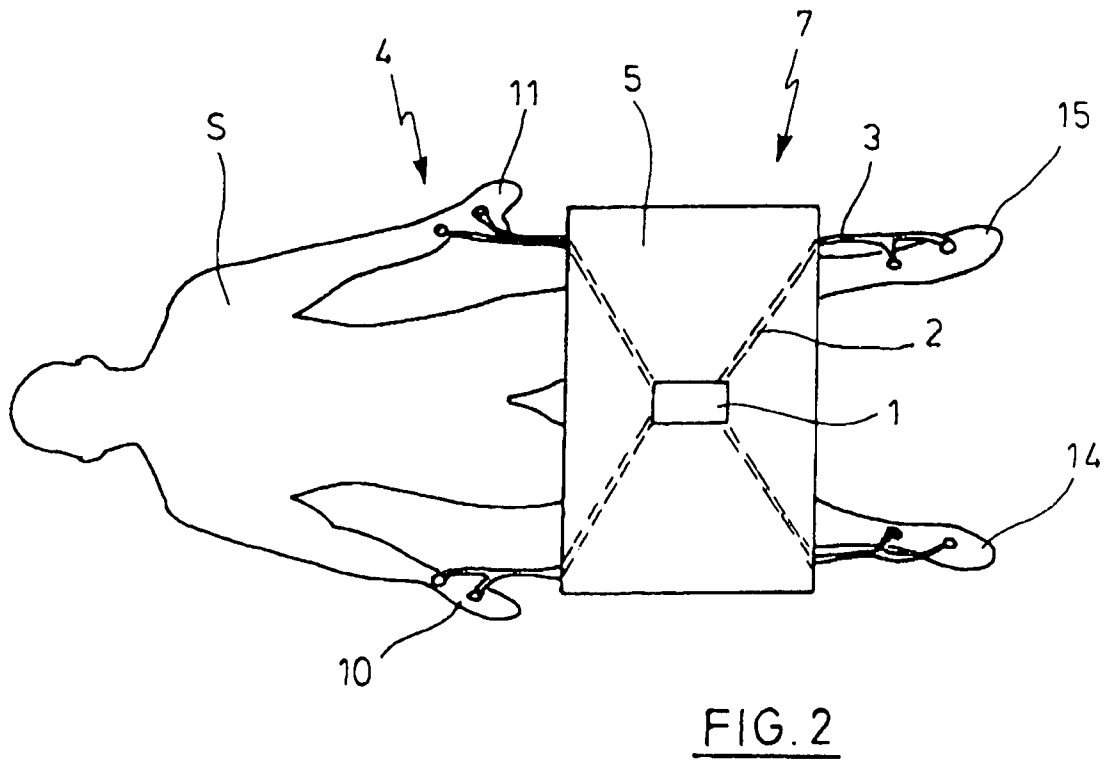
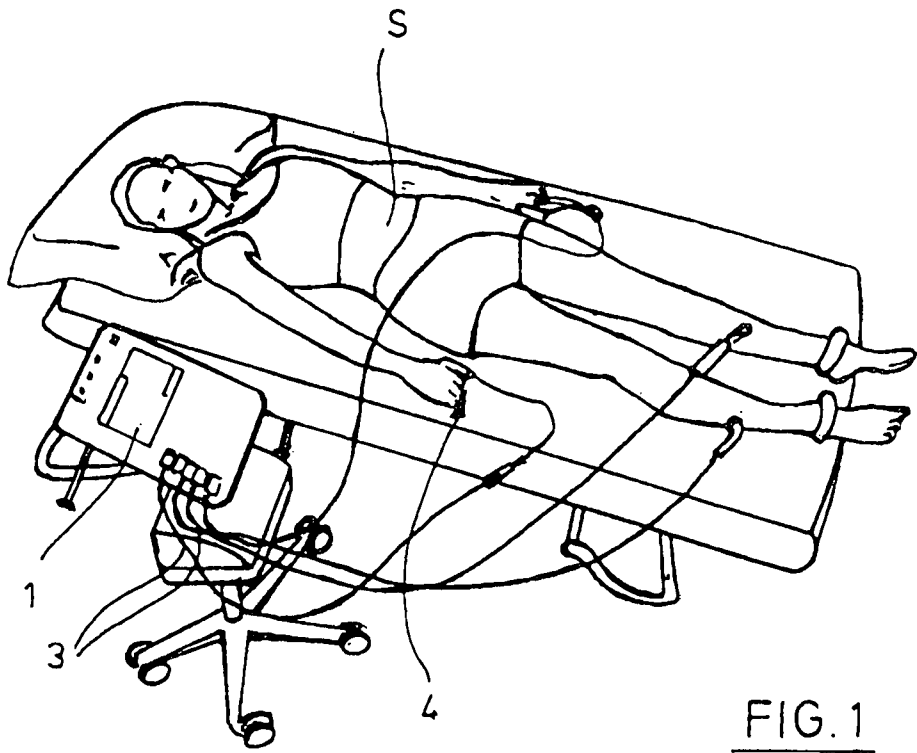

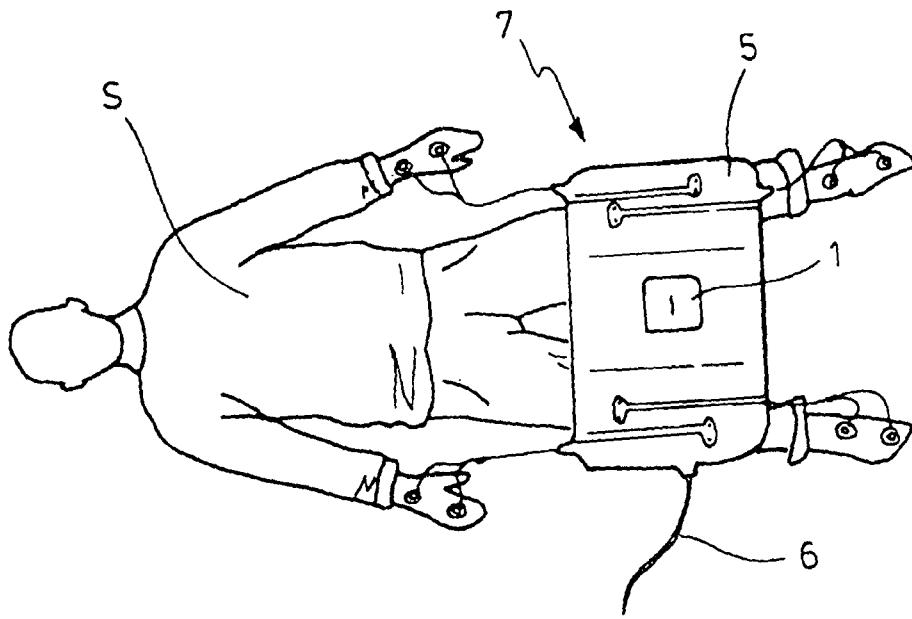

FIG. 3

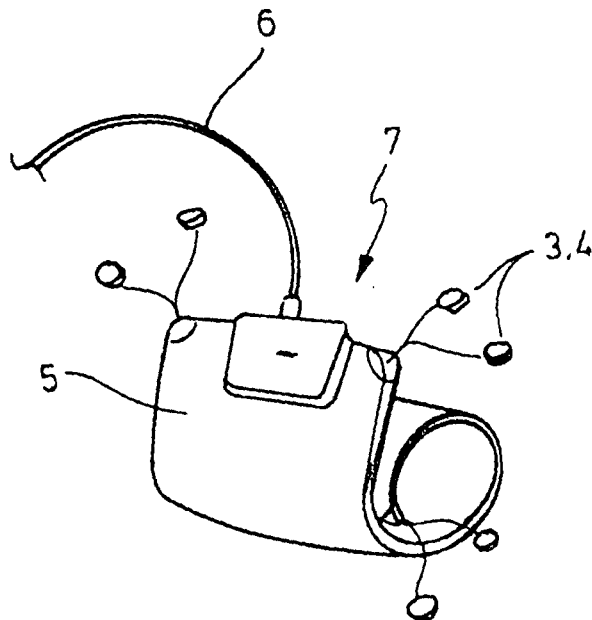

FIG. 4

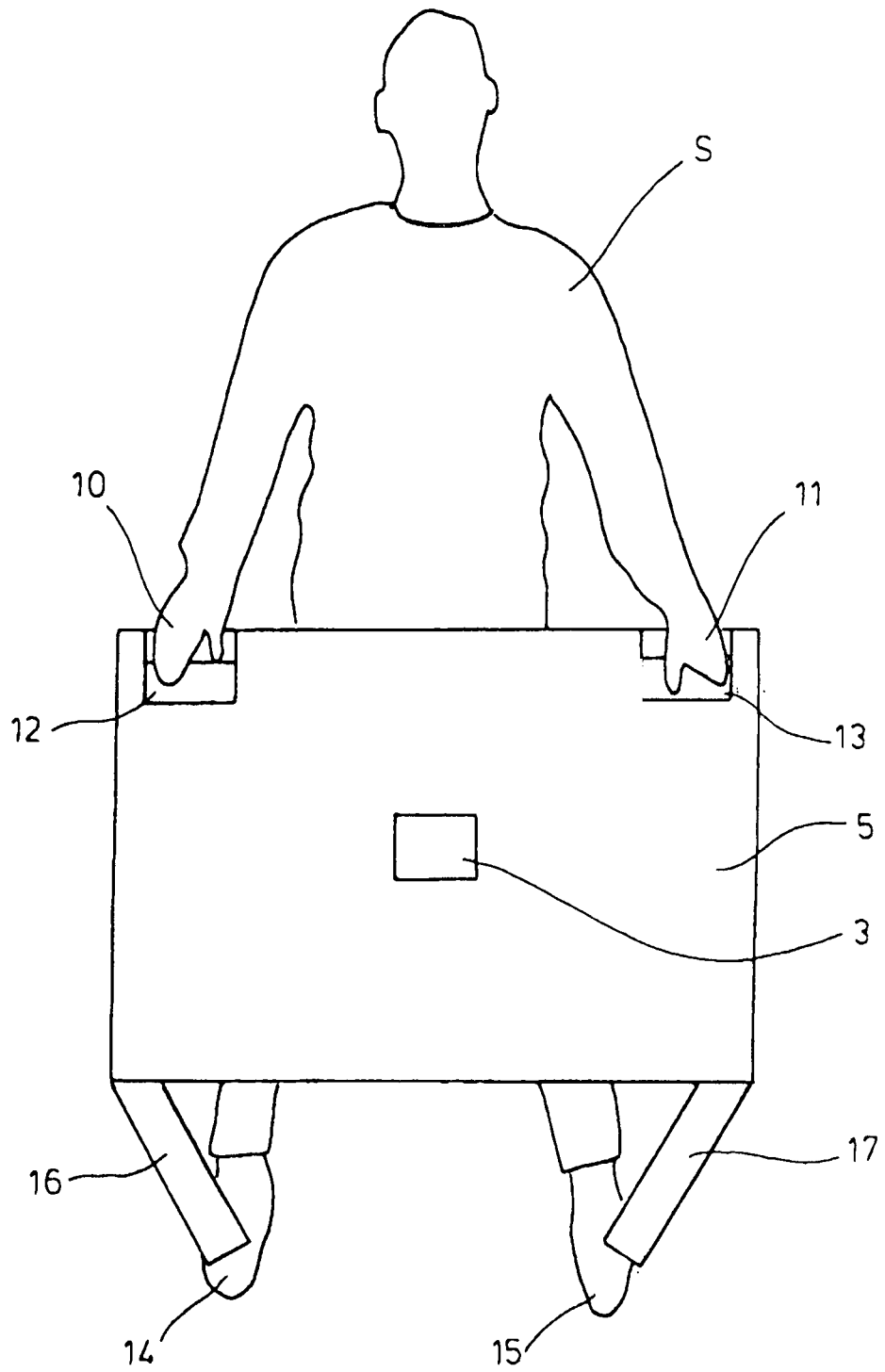

FIG. 5

专利名称(译)	用于测量生理值的装置		
公开(公告)号	EP3041404A2	公开(公告)日	2016-07-13
申请号	EP2014841420	申请日	2014-09-03
[标]申请(专利权)人(译)	SECA股份有限公司		
申请(专利权)人(译)	SECA AG		
当前申请(专利权)人(译)	SECA AG		
[标]发明人	RHEIN DETLEF GARTHOFF TILL BROWN JULIAN		
发明人	RHEIN, DETLEF GARTHOFF, TILL BROWN, JULIAN		
IPC分类号	A61B5/00 A61B5/053		
CPC分类号	A61B5/0537 A61B5/683 A61B5/6892 A61B2562/22 A61B5/04085 A61B5/6829 A61B5/6838 A61B5/742 A61B2560/0214		
优先权	102013014982 2013-09-05 DE		
其他公开文献	EP3041404B1		
外部链接	Espacenet		

摘要(译)

该装置用于使用测量技术在受试者和测量装置之间建立接触，其中受试者可以是患者。该装置具有至少一个用于连接到对象的测量装置和至少一条固定测量装置的线。该线被设计成使得由测量装置检测的测量变量可以被传导到测量装置。垫子连接到至少一条线，以便至少部分地形成内部线部分。