



(12) **EUROPÄISCHE PATENTANMELDUNG**

(43) Veröffentlichungstag:
26.06.2019 Patentblatt 2019/26

(51) Int Cl.:
A61B 6/04 (2006.01) **A61B 6/08 (2006.01)**
A61B 6/00 (2006.01) **A61B 5/00 (2006.01)**

(21) Anmeldenummer: **17209022.7**

(22) Anmeldetag: **20.12.2017**

(84) Benannte Vertragsstaaten:
AL AT BE BG CH CY CZ DE DK EE ES FI FR GB GR HR HU IE IS IT LI LT LU LV MC MK MT NL NO PL PT RO RS SE SI SK SM TR
Benannte Erstreckungsstaaten:
BA ME
Benannte Validierungsstaaten:
MA MD TN

(72) Erfinder:
• **Jörger, Clemens**
91301 Forchheim (DE)
• **Nanke, Ralf**
91077 Neunkirchen am Brand (DE)
• **Oepping, Susanne**
91052 Erlangen (DE)

(71) Anmelder: **Siemens Healthcare GmbH**
91052 Erlangen (DE)

Bemerkungen:
Geänderte Patentansprüche gemäss Regel 137(2) EPÜ.

(54) **VERFAHREN UND VORRICHTUNG ZUR SICHERSTELLUNG EINER KORREKTEN POSITIONIERUNG FÜR EINE RADIOGRAPHIEAUFNAHME**

(57) Die Erfindung betrifft ein Verfahren zur Positionierung eines Körperbereichs (K) eines Patienten (P) für eine Radiographieaufnahme (R) durch ein Radiographiesystem (1), umfassend die Schritte:

- Bereitstellung einer Untersuchungsanforderung (U),
- Vorpositionierung des Körperbereichs (K),
- Vorpositionierung einer Aufnahmeeinheit (3) des Radiographiesystems (1),
- Erstellung einer dreidimensionalen Positionierungs-Aufnahme (PA) mit einem 3D-Kamerasystem (6),
- Erstellung eines Vorschau-Bildes (VB) aus der Positionierungs-Aufnahme (PA), wobei das Vorschau-Bild

(VB) aus einem aus der Positionierungs-Aufnahme (PA) generierten Patientenmodell (PM) erstellt wird, und wobei das Vorschau-Bild (VB) eine Darstellung wiedergibt, wie sie bestimmungsgemäss mit der Aufnahmeeinheit (3) des Radiographiesystems (1) in der in Schritt c) eingenommenen Vorpositionierung erfolgt wäre, f) Ausgabe des Vorschau-Bildes (VB) und/oder einer auf dem Vorschau-Bild (VB) basierenden Positionierungs-Information (PI).

Die Erfindung betrifft darüber hinaus eine entsprechende Vorrichtung sowie eine entsprechende Steuereinrichtung bzw. Radiographiesystem.

FIG 1

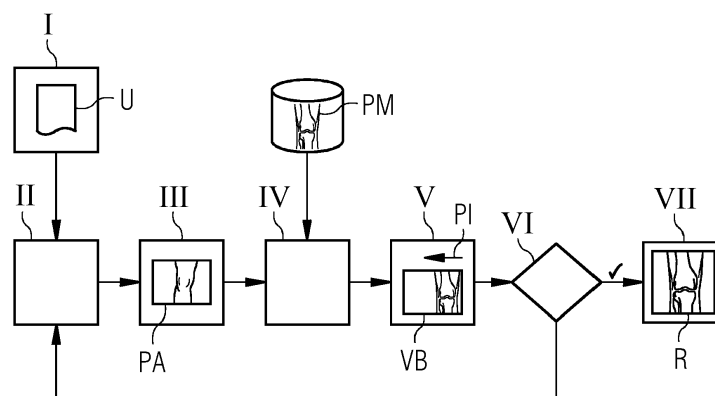

Beschreibung

[0001] Die Erfindung betrifft ein Verfahren und eine Vorrichtung zur Positionierung eines Körperbereichs für eine Aufnahme durch ein Radiographiesystem, insbesondere zum Echtzeitabgleich von Kamerabild mit simuliertem Röntgen. Die Erfindung betrifft darüber hinaus eine Steuervorrichtung für ein Radiographiesystem sowie ein entsprechendes Radiographiesystem.

[0002] Bei Radiographieaufnahmen wird das aufzunehmende Objekt, z.B. ein Knie, ein Handgelenk oder ein Fußgelenk, von einer Fachkraft so positioniert, dass für die anstehende Untersuchung eine brauchbare Aufnahme erstellt werden kann. Es kommt jedoch häufig vor, dass die Ausrichtung bzw. Positionierung des Objektes oder der aufnehmenden Elemente nicht optimal war, so dass das Objekt in der Aufnahme z.B. verschoben ist, ein Teil des Objektes abgeschnitten ist, oder das Objekt aus einem falschen Aufnahmewinkel heraus abgebildet worden ist.

[0003] Die Qualität der Positionierung wird bisher anhand des aufgenommenen Röntgenbildes beurteilt, zumeist durch die Erfahrung der Fachkraft bzw. basierend auf subjektiver Wahrnehmung. Wenn die Positionierung nicht korrekt war, muss eine weitere Aufnahme erstellt werden, was eine zusätzliche Dosis für den Patienten und mehr Zeitaufwand für die Fachkraft bedeutet. Dies stellt einen Nachteil für den Patienten und die Fachkraft dar. Zudem mindert jede zusätzliche Aufnahme die Lebensdauer des Radiographiesystems.

[0004] Bisher gibt es keine technische Lösung. Bei nicht diagnostizierbaren Bildern muss eine neue Aufnahme durchgeführt werden.

[0005] Es ist eine Aufgabe der vorliegenden Erfindung, ein alternatives, komfortableres Verfahren und eine entsprechende Vorrichtung bzw. Steuereinrichtung zur Steuerung eines Radiographiesystems anzugeben, mit dem die oben beschriebenen Nachteile vermieden werden.

[0006] Diese Aufgabe wird durch ein Verfahren gemäß Patentanspruch 1, eine Vorrichtung gemäß Patentanspruch 10 sowie durch eine Steuereinrichtung gemäß Patentanspruch 12 und ein Radiographiesystem gemäß Patentanspruch 13 gelöst.

[0007] Vorab wird zu besserem Verständnis der folgenden Ausführungen klargestellt, dass unter einem Radiographiesystem im Sinne der Erfindung ein System zur Projektionsradiografie und nicht für Schnittbildverfahren (Tomographie) verstanden wird. Es werden also Bereiche des Körpers des Patienten aus einer Richtung mit Röntgenstrahlung durchstrahlt. Auf der Gegenseite wird die Strahlung mit geeigneten Materialien, z.B. Film oder einem ortsauflösenden Detektor) registriert und dadurch ein, in der Regel zweidimensionales, Projektionsbild erstellt. Systeme zur Computertomographie oder entsprechende Systeme stellen keine Radiographiesysteme im Sinne der Erfindung dar. Die Erfindung entfaltet ihre Vorteile besonders eindrucksvoll im Bereich der zweidimen-

sionalen Radiographieaufnahmen.

[0008] Das Prinzip der Erfindung beschränkt sich dabei auf digitale Radiographie-Systeme. Bevorzugte Systeme sind diesbezüglich bodenmontierte Systeme, Systeme mit deckenmontiertem Strahler, ggf. mit Tisch und Rasterwandgerät, Systeme mit Strahler und Detektor an robotischen Tragarmen, aber auch mobile Röntgensysteme.

[0009] Das erfindungsgemäße Verfahren zur Positionierung eines Körperbereichs eines Patienten, der ein Mensch aber auch ein Tier sein kann, für eine, insbesondere zweidimensionale, Radiographieaufnahme durch ein Radiographiesystem, umfasst die folgenden Schritte:

a) Bereitstellung einer Untersuchungsanforderung.

[0010] In diesem Schritt wird dem Verfahren mitgeteilt, um welchen Körperbereichs, z.B. welchen Knochen oder welches Organ es sich handelt und welche Aufnahme durchgeführt werden soll. Die Untersuchungsanforderung kann einfach einen Hinweis auf den Körperbereich umfassen, z.B. "Knie AP", "Knie Lateral". Zusätzlich zur Untersuchungsanforderung kann auch ein Organprogramm bereitgestellt werden, welches eine Untersuchungsanforderung umfasst. Das Organprogramm heißt z.B. Knie AP, beinhaltet aber alle notwendigen Parameter für eine spezielle Röntgenaufnahme, z.B. Informationen über den Generator, die Bildverarbeitung, die Bild Darstellung und/oder die Geräte-Position.

b) Vorpositionierung des Körperbereichs.

[0011] In dem Radiographiesystem wird der Körperbereich für die Radiographieaufnahme vorpositioniert. Dazu wird beispielsweise der Patient so positioniert, dass der betreffende Körperbereich über einem Bilddetektor ausgerichtet wird.

c) Vorpositionierung einer Aufnahmeeinheit.

[0012] Dazu wird die Aufnahmeeinheit und ggf. auch der Bilddetektor des Radiographiesystems für die Radiographieaufnahme passend positioniert. Diese Positionierung sollte entsprechend der Untersuchungsanforderung erfolgen. Wenn die Untersuchungsanforderung entsprechende Steuerbefehle umfasst oder das Verfahren Zugriff auf eine Datenbank mit Steuerbefehlen hat, die mit Informationen einer Untersuchungsanforderung datentechnisch verknüpft sind, kann diese Vorpositionierung durchaus automatisch erfolgen.

d) Erstellung einer Positionierungs-Aufnahme.

[0013] Es wird eine dreidimensionale Positionierungs-Aufnahme des Körperbereichs mit einem 3D-Kamerasystem erstellt. Dieses 3D-Kamerasystem kann eine 3D-Kamera umfassen oder aber 2 Kameras, deren Bildinformationen miteinander kombiniert werden. Die Positi-

onierungs-Aufnahme wird erstellt, während sich der Körperbereich in seiner in Schritt b) eingenommenen Position befindet. Sollte der Patient sich bewegt haben, kann auch dies als Vorpositionierung im Sinne der Erfindung verstanden werden, da Schritt b) durchaus auch vor Schritt a) oder nach Schritt c) erfolgen kann.

e) Erstellung eines Vorschau-Bildes

[0014] Zur Erstellung des Vorschau-Bildes wird zunächst aus der Positionierungs-Aufnahme ein Patientenmodell generiert, z.B. ein dreidimensionales Körper- bzw. Knochenmodell. Aus diesem Patientenmodell wird dann das Vorschau-Bild erstellt, z.B. als Projektion eines dreidimensionalen Patientenmodells auf eine zweidimensionale Ebene bzw. als Ausschnitt aus diesem Patientenmodell. Das Vorschau-Bild gibt dabei eine Darstellung wieder, wie sie bestimmungsgemäß mit der Aufnahmeeinheit des Radiographiesystems in der in Schritt c) eingenommenen Vorpositionierung erfolgt wäre.

[0015] Der letzte Punkt, der im Grunde eine Simulation der späteren Radiographieaufnahme darstellt, ist dadurch realisierbar, dass die relative Position des 3D-Kamerasystems relativ zu der Aufnahmeeinheit bekannt ist oder zumindest sehr leicht ermittelt bzw. kalibriert werden kann. Da diese Positionen bekannt sind, kann ein Zusammenhang zwischen der Positionierungs-Aufnahme und dem Blickwinkel und Aufnahmebereich der Aufnahmeeinheit hergestellt werden. Aus Vorpositionierungsdaten der Aufnahmeeinheit und der Positionierungs-Aufnahme kann diese durch Berechnungen im Raum transformiert werden, damit sie aus dem Blickwinkel der Aufnahmeeinheit dargestellt wird. Es muss dazu im Grunde nur die Transformationsmatrix der Blickrichtung des 3D-Kamerasystems zur Blickrichtung der Aufnahmeeinheit bekannt sein. Somit kann das Patientenmodell in Position und Einblendung automatisch auf den Körperbereich ausgerichtet werden.

[0016] Das Patientenmodell kann beispielsweise ein physikalisches Modell des Objektes sein, eine Art Voxel-Phantom mit definierten Eigenschaften. Entsprechend der Aufnahmegeometrie und -parameter können Röntgenquanten simuliert werden, die das Objekt durchlaufen, dort gestreut oder absorbiert werden und am Ende ein Projektionsbild auf dem Detektor erzeugen, z.B. mittels Ray-Tracing oder Monte-Carlo-Simulation. Während dieser Simulation sollten die Parameter der Röntgenquanten den realen Parametern (denen zur Aufnahme der geplanten Radiographieaufnahme) entsprechen, insbesondere bezüglich der Strahlenergie, des Strahlstroms und/oder der Größe kV/mAs. Damit kann insbesondere eine Über- oder Unterbelichtung im Voraus erkannt werden.

f) Ausgabe

[0017] In diesem Schritt wird das Vorschau-Bild und/oder eine auf dem Vorschau-Bild basierende Posi-

tionierungs-Information ausgegeben. Alternativ oder ergänzend kann eine automatische Untersuchung des Vorschau-Bildes dahingehend erfolgen, ob es den Körperbereich im Rahmen der Untersuchungsanforderung für die Radiographieaufnahme korrekt darstellt.

[0018] Ein Bediener kann mit Hilfe des Vorschaubildes entscheiden, ob die Einstellungen am System bzw. die Vorpositionierungen passen oder korrigiert werden müssen. Eine Radiographieaufnahme muss dazu nicht erfolgen und der Patient bis zur Entscheidung keiner Dosis ausgesetzt werden.

[0019] Alternativ oder ergänzend kann das Verfahren dem Bediener mittels der Positionierungs-Information auch automatisch mitteilen, ob das Vorschaubild akzeptabel ist oder nicht. Besonders bevorzugt dient eine automatische Untersuchung des Vorschau-Bildes zur Generierung der Positionierungs-Information.

[0020] Werden zur Erstellung des Patientenmodells leistungsfähige Rechner verwendet, wie sie heutzutage Standard sind, so ist ein Echtzeitabgleich von Live-Kamerabildern, die in Echtzeit zu simulierten Röntgenbildern konvertiert werden, als Positionierhilfe möglich.

Zu den Schritten e) und f) würde ich eine Alternative sehen: Es wird eine Datenbank im System aufgebaut mit Röntgenbildern bei verschiedenen System-Einstellungen (Projektionen)korreliert zu der Kamera-Sicht auf das Körperteil des Patienten. Dabei ist die Kamera-Sicht die Sicht auf ein 3D Avatar des Patienten; d.h. Spezifika des aktuellen Patientenbildes wie Kleidung, Behaarung, Belichtung,... im Raum sind rausgerechnet. Diese Datenbank besteht also aus den drei Parametern Röntgenbild, Geräte-Position und Kamera-Sicht auf Avatar. Die Datenbank wächst mit jeder Röntgenaufnahme (könnte auch von Röntgenbildern von anderen Systemen ergänzt werden). Wird nun das Gerät positioniert und das Avatar-Bild gemacht, kann man in der Datenbank das korrelierende Röntgenbild suchen und anzeigen als Vorschaubild. Verbessern kann man die Methode, indem man weitere Parameter berücksichtigt: geplante Aufnahme-Parameter (KV, mAs, Dosis,...), Bild-Prozessierung, Volumen des Avatars,...

[0021] Die erfindungsgemäße Vorrichtung zur Positionierung eines Körperbereichs eines Patienten für eine Radiographieaufnahme durch ein Radiographiesystem umfasst die folgenden Komponenten:

- Eine Schnittstelle zur Bereitstellung einer Untersuchungsanforderung des Körperbereichs. Diese Schnittstelle kann z.B. eine Datenschnittstelle zu einer Eingabeeinheit darstellen, über die ein Benutzer die Untersuchungsanforderung manuell eingeben kann, z.B. einen Computer oder einfach eine Tastatur.
- Eine Schnittstelle zur Vorpositionierung einer Aufnahmeeinheit des Radiographiesystems. Diese Schnittstelle kann beispielsweise eine Bewegungseinheit steuern (oder einer Steuereinheit diesbezüg-

liche Steuerdaten senden), welche die Aufnahmeeinheit bewegen kann.

[0022] Besonders bevorzugt umfasst die Vorrichtung auch eine Vorpositionierungs-Anzeigeeinheit, mittels der die gewünschte Positionierung des Körperbereichs angezeigt werden kann.

[0023] Des Weiteren ist bevorzugt, dass die Vorrichtung Sensoren aufweist, welche eine Positionierung eines Körperbereichs in einem Radiographiesystem messen können. Damit ließe sich überprüfen, ob ein Körperbereich entsprechend vorpositioniert worden ist.

- Ein 3D-Kamerasystem zur Erstellung einer dreidimensionalen Positionierungs-Aufnahme des Körperbereichs oder eine Datenschnittstelle zum Empfang einer solchen Positionierungs-Aufnahme. Da ein 3D-Kamerasystem nicht zwingend Teil der Vorrichtung sein muss, sondern lediglich dessen Bildaufnahme als Positionierungs-Aufnahme benötigt wird, kann theoretisch auf bereits am Radiographiesystem oder im Raum befindliche Kamerasysteme zurückgegriffen werden.
- Eine Erstellungseinheit zur Erstellung eines Vorschau-Bildes aus der Positionierungs-Aufnahme, wobei die Erstellungseinheit dazu ausgelegt ist, das Vorschau-Bild aus einem aus der Positionierungs-Aufnahme generierten Patientenmodell zu erstellen, wobei das Vorschau-Bild eine Darstellung wiedergibt, wie sie bestimmungsgemäß mit der Aufnahmeeinheit des Radiographiesystems in der in Schritt c) eingenommenen Vorpositionierung erfolgt wäre.

[0024] Bevorzugt umfasst die Vorrichtung eine separate Modellerstellungseinheit, in der das Patientenmodell erstellt wird. Im einfachsten Fall kann die Generierung des Patientenmodells auch dadurch erreicht werden, dass aus einer Datenbank entsprechend der Untersuchungsanforderung und der relativen Orientierung von 3D-Kamerasystem und Aufnahmeeinheit ein passendes Patientenmodell ausgewählt wird.

- Eine Ausgabeeinheit zur Ausgabe des Vorschau-Bildes bzw. einer auf dem Vorschau-Bild basierenden Positionierungs-Information. Eine bevorzugte Option ist, dass zur Erstellung der Positionierungs-Information, die anzeigbare Informationen umfasst bzw. Daten für eine weitere automatische Bearbeitung durch einen Computer, bevorzugt eine automatische Untersuchung des Vorschau-Bildes dahingehend stattfindet, ob es den Körperbereich für die Radiographieaufnahme korrekt darstellt. Eine erfindungsgemäße Steuereinrichtung zur Steuerung eines Radiographiesystems ist für die Durchführung eines erfindungsgemäßen Verfahrens ausgelegt und/oder umfasst eine erfindungsgemäße Vorrichtung.

[0025] Ein erfindungsgemäßes Radiographiesystem umfasst eine erfindungsgemäße Steuereinrichtung.

[0026] Ein Großteil der zuvor genannten Komponenten der Vorrichtung bzw. der Steuereinrichtung können ganz oder teilweise in Form von Softwaremodulen in einem Prozessor einer entsprechenden Vorrichtung bzw. Steuereinrichtung realisiert werden. Eine weitgehend softwaremäßige Realisierung hat den Vorteil, dass auch schon bisher verwendete Rechensysteme bzw. Steuereinrichtungen auf einfache Weise durch ein Software-Update nachgerüstet werden können, um auf die erfindungsgemäße Weise zu arbeiten. Insofern wird die Aufgabe auch durch ein entsprechendes Computerprogrammprodukt mit einem Computerprogramm gelöst, welches direkt in ein Rechensystem bzw. eine Speichereinrichtung einer Steuereinrichtung eines Radiographiesystems ladbar ist, mit Programmabschnitten, um alle Schritte des erfindungsgemäßen Verfahrens auszuführen, wenn das Programm in dem Rechensystem bzw. der Steuereinrichtung ausgeführt wird. Ein solches Computerprogrammprodukt kann neben dem Computerprogramm gegebenenfalls zusätzliche Bestandteile wie z. B. eine Dokumentation und/oder zusätzliche Komponenten auch Hardware-Komponenten, wie z.B. Hardware-Schlüssel (Dongles etc.) zur Nutzung der Software, umfassen

[0027] Zum Transport zum Rechensystem bzw. zur Steuereinrichtung und/oder zur Speicherung an oder in dem Rechensystem bzw. der Steuereinrichtung kann ein computerlesbares Medium, beispielsweise ein Memorystick, eine Festplatte oder ein sonstiger transportabler oder fest eingebauter Datenträger dienen, auf welchem die von einem Rechensystem bzw. einer Rechereinheit der Steuereinrichtung einlesbaren und ausführbaren Programmabschnitte des Computerprogramms gespeichert sind. Die Rechereinheit kann z.B. hierzu einen oder mehrere zusammenarbeitende Mikroprozessoren oder dergleichen aufweisen.

[0028] Weitere, besonders vorteilhafte Ausgestaltungen und Weiterbildungen der Erfindung ergeben sich aus den abhängigen Ansprüchen sowie der nachfolgenden Beschreibung, wobei die Ansprüche einer Anspruchskategorie auch analog zu den Ansprüchen und Beschreibungsteilen zu einer anderen Anspruchskategorie weitergebildet sein können und insbesondere auch einzelne Merkmale verschiedener Ausführungsbeispiele bzw. Varianten zu neuen Ausführungsbeispielen bzw. Varianten kombiniert werden können.

[0029] Normalerweise wird als Positionierungs-Aufnahme von dem 3D-Kamerasystem ein dreidimensionales Oberflächenbild von dem Körperbereich aufgenommen oder erstellt. Auch wenn das Patientenmodell theoretisch, z.B. wie oben beschrieben, aus einer Menge vieler potentieller Modelle aus einer Datenbank ausgewählt werden kann, ist bevorzugt, dass ein dreidimensionales Patientenmodell aus dem Oberflächenbild und dreidimensionalen Organ-Datenobjekten einer Organ-datenbank erzeugt wird. Die Organdatenbank enthält da-

bei bevorzugt dreidimensionale grafische Objekte insbesondere der Gruppe Organe, Knochen, Knorpel, Muskeln, Gefäße, Nerven und sonstiges Gewebe und zusätzlich Marker, mit denen ihre Positionierung in dem Oberflächenbild bzw. eine Registrierung mit dem Oberflächenbild möglich ist.

[0030] Aus der dreidimensionalen Oberflächeninformation kann daraus z.B. mittels des Prinzips des Machine-Learning ein Avatar berechnet werden.

[0031] Bevorzugt wird danach aus einer Kombination der Position der vorpositionierten Aufnahmeeinheit und des dreidimensionalen Patientenmodells das Vorschau-Bild erstellt. Das kann beispielsweise dadurch geschehen, dass das Patientenmodell dermaßen im Raum verschoben bzw. gedreht wird, dass es eine Ansicht wiedergibt, als wäre das 3D-Kamerasystem identisch zur Aufnahmeposition ausgerichtet. Dann wird bevorzugt eine Projektion des Patientenmodells in Blickrichtung der Aufnahmeeinheit angefertigt.

[0032] Bevorzugt umfasst eine diesbezügliche Vorrichtung eine Organdatenbank umfasst oder eine Datenschnittstelle zu einer solchen Organdatenbank, wobei die Erstellungseinheit zur Erstellung eines dreidimensionalen Patientenmodells aus der Positionierungs-Aufnahme und dreidimensionalen Organ-Datenobjekten der Organdatenbank ausgelegt ist.

[0033] Bevorzugt wird das Patientenmodell basierend auf dem Prinzip des maschinellen Lernens ("Machine Learning") und/oder aus statistischen Körpermodellen erstellt. Es hat bevorzugt die Form eines (personalisierten) Avatars. Für eine optimale Echtzeitanzeige eines simulierten Röntgenbildes ist die Ausnutzung des Prinzip des maschinellen Lernens von Vorteil, da die Rechenzeit für die Erstellung des Vorschau-Bildes reduziert wird. Dafür muss im Vorfeld ein neuronales Netzwerk mit einer großen Menge von Daten, z.B. Kamera und Röntgenbildern trainiert werden.

[0034] Bevorzugt werden durch die Untersuchungsanforderung neben der Positionierung zusätzliche Aufnahmeparameter für die Aufnahmeeinheit festgelegt, z.B. Energie, Belichtungszeit, Kollimatoreinstellung. Das Vorschaubild simuliert dabei eine Radiographieaufnahme, die mit diesen Aufnahmeparametern aufgenommen worden wäre.

[0035] Bevorzugt wird das Vorschaubild an einem Bildschirm, z.B. im Raum oder auch remote, oder als Projektion, z.B. auf einer Tischoberfläche, angezeigt wird. Mit Bildern, welche auf das Objekt/in die Umgebung projiziert werden, kann dem Bediener mitgeteilt werden, wie die Sollposition aussieht bzw. was zu tun ist (z.B. könnte ein Pfeil nach rechts bedeuten dass der Körperbereich nach rechts verschoben werden müsste, bis eine Anzeige z.B. grün wird). Die Sollposition ist dabei eine Position, in der das Vorschau-Bild akzeptabel ist und somit auch später die finale Radiologieaufnahme mit hoher Wahrscheinlichkeit akzeptabel wird. Akzeptabel bedeutet, dass ein Mediziner diese Aufnahme als akzeptabel im Hinblick auf eine Nutzbarkeit für die Diagnostik ansehen

würde. Rein technisch kann eine Aufnahme als akzeptabel angesehen werden, wenn z.B. der untersuchte Körperbereich vollständig abgebildet und richtig positioniert ist (z.B. der Gelenkspalt bei einer Knieaufnahme sichtbar ist), ausreichend Kontrast im Bild vorliegt, sich keine irrelevanten Bereiche im Strahlenfeld befinden oder ganz grundlegend der richtige Körperbereich abgebildet wird (z.B. keine links/rechts-Verwechslung vorliegt).

[0036] Theoretisch kann der Patient auch selbst der Bediener sein und die Positionierung ohne Hintergrundwissen anhand der Positionierungsinformationen durchführen.

[0037] Bevorzugt enthält die Positionierungs-Information Angaben darüber, ob das Vorschau-Bild gemäß der Untersuchungsanforderung akzeptabel ist oder nicht und bevorzugt auch, welche Einstellungen angepasst werden müssten, z.B. Kollimatoreinstellungen oder Position/Rotation der Anzeigeeinheit bzw. des Körperbereichs.

[0038] Bevorzugt wird die Ausgabe mit einer optischen und/oder akustischen Anzeige realisiert. Sie enthält bevorzugt Informationen, insbesondere bildliche Darstellungen oder Sprachbefehle, darüber, wie die Sollposition aussieht, ob die Sollposition erreicht ist und/oder Navigationsinformationen.

[0039] Bevorzugt umfasst die Ausgabe die Darstellung einer Änderung eines Lichtfeldes des Radiographiesystems, wobei sich bevorzugt die Helligkeit und/oder die Farbe des Lichtfeldes ändert, sobald eine korrekte Positionierung erreicht ist.

[0040] Bevorzugt erfolgt eine Steuerung des Radiographiesystems, wobei zumindest die Schritte des erfindungsgemäßen Verfahrens mit unterschiedlichen Vorpositionierungen der Aufnahmeeinheit und/oder des Körperbereichs zwei oder mehrfach durchgeführt werden. Dabei kann diese mehrfache Durchführung in einer bevorzugten Ausführung rein automatisch ablaufen, indem der Körperbereich nicht bewegt wird und lediglich die Vorpositionierung der Aufnahmeeinheit automatisch verändert wird. Selbstverständlich kann auch eine Änderung der Vorpositionierung des Detektors erfolgen. Dieser sollte stets so positioniert sein, dass der Strahl der Aufnahmeeinheit auf den Detektor fällt. Theoretisch kann auch die Vorpositionierung des Körperbereichs alleine wechseln. Diesbezüglich könnten dem Patienten beispielsweise automatisierte Navigationshilfen angegeben werden, z.B. durch eine Stimme, welche die Positionierung ansagt (z.B. "weiter nach links") oder entsprechende Zeichen, die angezeigt werden.

[0041] Die vorgenannten Verfahrensschritte werden so lange durchlaufen, bis die Positionierungs-Information eine korrekte Positionierung der Aufnahmeeinheit gemäß der Untersuchungsanforderung anzeigt und daraufhin bevorzugt automatisch eine Bildaufnahme mit der Aufnahmeeinheit angefertigt wird.

[0042] Bei unkorrekter Voreinstellung wird also erneut eine Voreinstellung vorgenommen, bzw. die bestehenden Voreinstellungen geändert und erneut eine Positio-

nierungs-Aufnahme gemacht und automatisch ein Vorschau-Bild erzeugt und ausgegeben. Wenn das Vorschau-Bild korrekt ist, kann die Radiographieaufnahme durchgeführt werden.

[0043] Die Datenbasis für ein trainiertes neuronales Netzwerk kann kontinuierlich durch neu aufgenommene Bilder (Röntgen- und Positionierungs-Aufnahmen, bzw. alle relevanten Parameter) ergänzt werden. Die Bewertung der immer neu aufgenommenen Bilder (diagnostizierbar, nicht diagnostizierbar, oder auch Abstufungen davon) kann vom Fachpersonal manuell durchgeführt werden oder automatisch erfolgen.

[0044] Die Erfindung wird im Folgenden unter Hinweis auf die beigefügten Figuren anhand von Ausführungsbeispielen noch einmal näher erläutert. Dabei sind in den verschiedenen Figuren gleiche Komponenten mit identischen Bezugsziffern versehen. Die Figuren sind in der Regel nicht maßstäblich. Es zeigen:

Figur 1 eine schematische Blockdarstellung eines bevorzugten Verfahrensablaufs,

Figur 2 eine schematische Darstellung der Bildung eines Patientenmodells,

Figur 3 eine grob schematische Darstellung eines bevorzugten Radiographiesystems mit einem Ausführungsbeispiel einer erfindungsgemäßen Vorrichtung zur Durchführung des Verfahrens.

[0045] Figur 1 zeigt eine schematische Blockdarstellung eines bevorzugten Verfahrensablaufs zur Positionierung eines Körperbereichs K eines Patienten P für eine Radiographieaufnahme R durch ein Radiographiesystem 1 (s. dazu auch Fig. 3).

[0046] In Schritt I erfolgt eine Bereitstellung einer Untersuchungsanforderung U des Körperbereichs K. Hier wird dem System z.B. mitgeteilt, um welches Organ es sich handelt und welche Aufnahme durchgeführt werden soll. Im Folgenden wird der Beispielfall angenommen, dass die Untersuchungsanforderung U eine Radiographieaufnahme R des Knies zum Ziel hat.

[0047] In Schritt II erfolgt eine Vorpositionierung sowohl des Körperbereichs K in dem Radiographiesystem 1 als auch einer Aufnahmeeinheit 3 des Radiographiesystems 1 für die Radiographieaufnahme (R). Der Patient wird in dem Beispielfall gebeten, sein Knie an eine bestimmte Position zu legen, die Aufnahmeeinheit 3 wird so über dem Knie vorpositioniert, dass der Kniespalt höchstwahrscheinlich korrekt in einer Radiographieaufnahme R abgebildet werden würde. Auch wenn die Vorpositionierung von außen korrekt aussehen mag, muss dies nicht zwangsläufig zutreffen und es erfolgt eine "dosisfreie" Überprüfung gemäß der Erfindung.

[0048] In Schritt III erfolgt die Erstellung einer dreidimensionalen Positionierungs-Aufnahme PA des Körperbereichs K mit einem 3D-Kamerasystem 6, während sich der Körperbereich K in seiner in Schritt II eingenomme-

nen Position befindet. Man erhält also im Beispielfall ein dreidimensionales Oberflächenbild OB des Knies. Bezüglich des Oberflächenbildes OB und der Erstellung eines Patientenmodells PM wird auf die Beschreibung zu Figur 2 verwiesen.

[0049] In Schritt IV folgt die Erstellung eines Vorschau-Bildes VB aus der Positionierungs-Aufnahme PA. Zunächst wird dazu aus der Positionierungs-Aufnahme PA und ggf. auch aus der Untersuchungsanforderung U ein Patientenmodell PM generiert (s. Fig. 2). In dem Beispielfall wird ein dreidimensionales Modell des Knies mit sichtbaren Knochen und einer transparent dargestellten Haut- und Muskelschicht aus einer Datenbank entnommen und mit dem Oberflächenbild OB registriert. Das resultierende Bild stellt dann das Patientenmodell PM dar.

[0050] Danach wird das Vorschau-Bild VB, ggf. durch Anpassung der räumlichen Orientierung bzw. Positionierung des Patientenmodells PM so erstellt, dass es eine Darstellung wiedergibt, wie sie bestimmungsgemäß mit der in Schritt II vorpositionierten Aufnahmeeinheit 3 des Radiographiesystems 1 erfolgt wäre. Im Beispielfall wird eine zweidimensionale Projektion des Patientenmodells PM erstellt, die so aussieht, als wäre sie mit der Aufnahmeeinheit 3 aufgenommen worden.

[0051] In Schritt V erfolgt die Ausgabe des Vorschau-Bildes VB und einer auf dem Vorschau-Bild VB basierenden Positionierungs-Information PI. Im Beispielfall wurde bei der Verarbeitung des Vorschau-Bildes VB durch eine automatische Bilderkennung festgestellt, dass sich das Knie in einer Radiographieaufnahme zu weit rechts befinden würde. Zusätzlich zu einer grafischen Darstellung des Vorschau-Bildes VB wird ein Pfeil als Positionierungs-Information PI ausgegeben, der andeutet, dass eine Verschiebung des Knies nach links erfolgen sollte.

[0052] In der vorliegenden Ausführungsform des Verfahrens kann dies jedoch automatisch kompensiert werden.

[0053] In Schritt VI findet eine Untersuchung statt, ob eine korrekte Positionierung vorliegt. Dies ist in dem Beispielfall nicht so. Daher wird ein Teil des Verfahrens erneut von Schritt II an durchlaufen. In dem Beispielfall wird nicht das Knie nach links verschoben, sondern die Aufnahmeeinheit nach rechts und die Schritte III bis VI werden erneut durchlaufen.

[0054] Sind Aufnahmeeinheit 3 und Körperbereich K korrekt zueinander positioniert, wird in Schritt VII eine Radiographieaufnahme erstellt.

[0055] Figur 2 zeigt eine schematische Darstellung der Bildung eines Patientenmodells PM. In dem dargestellten Fall wird das Patientenmodell PM eines ganzen Körpers dargestellt. Im Grunde ist jedoch ausreichend, lediglich ein Patientenmodell PM des betreffenden Körperbereichs K anzufertigen, was z.B. der Untersuchungsanforderung U entnommen werden kann. Es ist dabei jedoch von Vorteil, zumindest einen etwas größeren Bereich im Patientenmodell PM darzustellen, als letztend-

lich aufgenommen werden soll, um bei Verschiebungen möglicherweise ins Bild ragende Strukturen, z.B. Organe, darstellen zu können, die eigentlich nicht durchleuchtet werden sollten.

[0056] Im oberen Kasten ist die Positionierungs-Aufnahme PA mit dem Oberflächenbild OB gezeigt, wie es mittels des 3D-Kamerasystems 6 (s. Figur 3) aufgenommen worden sein könnte. Das Oberflächenbild OB zeigt lediglich die Oberfläche des Patienten P ohne innere Strukturen. Diese Strukturen, hier als Objekte O bezeichnet, können alle möglichen inneren Strukturen im Körper umfassen, z.B. Knochen, Organe, Gefäße, Bindegewebe oder Nerven. Die Objekte liegen hier als dreidimensionale grafische Datenobjekte in einer Objektdatenbank OD vor. Bevorzugt werden Organe und Knochen aus bereits vorliegenden Modellen, z.B. aus statistischen Körpermodellen, verwendet. Alternativ können auch dreidimensionale CT-Datensätze von vergleichbaren Patienten in das Patientenmodell PM (in den Avatar) einfügen.

[0057] Zur Erstellung des Patientenmodells PM werden die Objekte in das dreidimensionale Oberflächenbild eingepasst, z.B. mittels einer grafischen Registrierung.

[0058] Dieses Patientenmodell PM stellt die Basis zur Erstellung des Vorschau Bildes VB dar. Im einfachsten Fall kann das Vorschau-Bild VB die Abbildung des Patientenmodells PM sein, jedoch ist es vorteilhafter, wenn das Vorschau-Bild VB in seiner Art und Weise der Darstellung der geplanten Radiologieaufnahme R ähnelt oder gar entspricht. Das Vorschau-Bild VB wird bevorzugt aus dem Patientenmodell PM berechnet, indem man ein Röntgen-Projektionsbild simuliert, das sich aufgrund der Positionierung von Aufnahmeeinheit 3 und Detektor 4 zum Körperbereich K und der eingestellten Parameter wie z.B. Strahlenergie, Kollimator usw. ergeben würde. Es ist daher bevorzugt, dass das Vorschau-Bild VB eine zweidimensionale Projektion des dreidimensionalen Patientenmodells PM mit einem transparenten Oberflächenbild OB ist.

[0059] Bei den folgenden Erläuterungen wird davon ausgegangen, dass es sich bei dem Radiographiesystem 1 um ein digitales Röntgengerät handelt. Grundsätzlich ist das Verfahren aber auch an anderen Radiographiesystemen 1 einsetzbar.

[0060] Figur 3 zeigt grob schematisch ein Radiographiesystem 1 mit einer Steuereinrichtung 12 zur Durchführung des erfindungsgemäßen Verfahrens. Das Radiographiesystem 1 weist in üblicher Weise eine Aufnahmeeinheit 3 auf, welche hier eine Röntgenquelle darstellt, und während einer Radiographieaufnahme (R) einen Patienten (P) durchstrahlt, so dass die Strahlung auf einen der Aufnahmeeinheit 3 jeweils gegenüberliegenden Detektor 4 trifft. Die Aufnahmeeinheit 3 kann mittels eines Bewegungsmechanismus 2, hier einem Schwenkarm, bewegt werden, z.B. gehoben/gesenkt, verschwenkt oder verdreht werden. In der Regel erlaubt der Bewegungsmechanismus 2 mehrere unterschiedliche Bewegungen, so dass die Aufnahmeeinheit bezüglich ihrer Höhe, ihrer lateralen Position und ihres Neigungswinkels

optimal bewegt werden kann.

[0061] Bei der Steuereinrichtung 12 sind nur die Komponenten dargestellt, die für die Erläuterung der Erfindung wesentlich sind. Grundsätzlich sind herkömmliche Radiographiesysteme und zugehörige Steuereinrichtungen dem Fachmann bekannt und brauchen daher nicht im Detail erläutert zu werden.

[0062] Über eine Steuerschnittstelle 8 kann das Radiographiesystem 1 von der Steuereinrichtung 12 gesteuert werden, d.h. es wird z.B. der Bewegungsmechanismus 2 zur Bewegung der Aufnahmeeinheit 3 gesteuert oder eine Radiographieaufnahme gestartet. Die Aufnahmeeinheit 3 kann auch eine Einstellung über die Steuerschnittstelle 8 erfahren z.B. hinsichtlich der Belichtungszeit oder der Strahlenergie.

[0063] Eine Benutzerschnittstelle, eine Akquisitionsschnittstelle für die aufgenommenen Bilddaten oder eine Bilddatenrekonstruktionseinheit sind nicht eingezeichnet, jedoch kann die Steuereinrichtung 12 selbstverständlich auch solche Elemente umfassen.

[0064] Die Steuereinrichtung 12 umfasst eine Vorrichtung 5 zur Positionierung eines Körperbereichs K eines Patienten P für eine Radiographieaufnahme R. Diese Vorrichtung 5 wirkt in dem dargestellten Fall nicht direkt auf das Radiographiesystem 1, sondern über die Steuerschnittstelle 8 der Steuereinrichtung 12.

[0065] Die Vorrichtung 5 umfasst eine Schnittstelle 11 zur Bereitstellung einer Untersuchungsanforderung U des Körperbereichs K. In dem dargestellten Fall erhält sie eine Untersuchungsanforderung U von außen, die z.B. über eine Benutzerschnittstelle eingegeben werden kann. Hierzu kann durchaus auf eine Benutzerschnittstelle der Steuereinrichtung 12 zurückgegriffen werden.

[0066] Über eine weitere Schnittstelle 7 kann eine Positionierung einer Aufnahmeeinheit 3 des Radiographiesystems 1 erreicht werden. Hier sendet die Schnittstelle 7 die Daten zur Positionierung an die Steuerschnittstelle 8 der Steuereinrichtung 12 und diese steuert den Bewegungsmechanismus 2 und positioniert damit die Aufnahmeeinheit 3 gemäß den Vorgaben der Schnittstelle 7.

[0067] In dem dargestellten Fall ist ein 3D-Kamerasystem 6 nicht Teil der Vorrichtung 5, was jedoch in einer alternativen Ausführungsform durchaus der Fall sein kann. Hier jedoch greift die Vorrichtung 5 zur Erstellung einer Positionierungs-Aufnahme PA des Körperbereichs K über eine Kameraschnittstelle 6a auf ein 3D-Kamerasystem 6 zu, steuert dessen Funktion, startet eine Aufnahme und empfängt dessen dreidimensionale Positionierungs-Aufnahme PA.

[0068] Diese Positionierungs-Aufnahme PA wird dann für die Erstellungseinheit 9 bereitgestellt, wie auch die Untersuchungsanforderung U mittels der Schnittstelle 11 der Erstellungseinheit 9 bereitgestellt wird. Gemäß der Positionierungs-Aufnahme PA und ggf. auch der Untersuchungsanforderung U wird ein Patientenmodell PM generiert, indem es aus einer Datenbank 13 die hier optional Teil der Vorrichtung 5 ist, entsprechend ausge-

wählt wird.

[0069] Zudem wird mittels der Erstellungseinheit 9 und dem generierten Patientenmodell PM ein Vorschau-Bild VB erstellt, welches eine Darstellung wiedergibt, wie sie bestimmungsgemäß mit der Aufnahmeeinheit 3 des Radiographiesystems 1 erfolgt wäre. Dies kann beispielsweise dadurch erreicht werden, dass zunächst ein dreidimensionales Patientenmodell PM erstellt wird, dieses gemäß der Relativposition des 3D-Kamerasystem zur Aufnahmeeinheit 3 entsprechend im Raum verschoben bzw. gedreht wird und dann eine Projektion des Patientenmodells angefertigt wird. Alternativ kann natürlich auch die Projektionsrichtung entsprechend angepasst werden. In dem dargestellten Fall, bei dem das 3D-Kamerasystem gegenüber der Aufnahmeeinheit 3 sowohl verschoben als auch verkippt ist, könnte beispielsweise das Patientenmodell PM so im Raum orientiert werden, als wäre es von dem 3D-Kamerasystem am Ort der Aufnahmeeinheit 3 aufgenommen worden. Daraus kann aus einer entsprechenden vertikalen Projektion ein geeignetes Vorschaubild erstellt werden.

[0070] Über eine Ausgabereinheit 10 kann das Vorschau-Bild VB bzw. eine auf dem Vorschau-Bild VB basierende Positionierungs-Information PI ausgegeben werden. Die Ausgabereinheit 10 kann also ein Display sein oder eine Schnittstelle zum Datenaustausch mit einem Computer. In dem hier dargestellten Fall ist die Ausgabereinheit 10 (auch) dazu ausgelegt, Daten an die Steuerschnittstelle 8 zu senden und damit z.B. eine weitere Vorpositionierung der Aufnahmeeinheit 3 zu erreichen.

[0071] Es wird abschließend noch einmal darauf hingewiesen, dass es sich bei den vorhergehend detailliert beschriebenen Verfahren sowie bei den dargestellten Vorrichtungen bzw. Einrichtungen lediglich um Ausführungsbeispiele handelt, welche vom Fachmann in verschiedenster Weise modifiziert werden können, ohne den Bereich der Erfindung zu verlassen. Weiterhin schließt die Verwendung der unbestimmten Artikel "ein" bzw. "eine" nicht aus, dass die betreffenden Merkmale auch mehrfach vorhanden sein können. Ebenso schließen die Begriffe "Einheit" und "Modul" nicht aus, dass die betreffenden Komponenten aus mehreren zusammenwirkenden Teil-Komponenten bestehen, die gegebenenfalls auch räumlich verteilt sein können.

Bezugszeichenliste

[0072]

- 1 Radiographiesystem
- 2 Bewegungsmechanismus
- 3 Aufnahmeeinheit
- 4 Detektor
- 5 Vorrichtung
- 6 3D-Kamerasystem
- 6a Kameraschnittstelle
- 7 Schnittstelle

- 8 Steuerschnittstelle
- 9 Erstellungseinheit
- 10 Ausgabereinheit
- 11 Schnittstelle
- 12 Steuereinrichtung
- 13 Datenbank
- K Körperbereich
- OB Oberflächenbild
- OD Objektdatenbank
- P Patient
- PA Positionierungs-Aufnahme
- PI Positionierungs-Information
- PM Patientenmodell
- R Radiographieaufnahme
- U Untersuchungsanforderung
- VB Vorschau-Bild
- I - VII Verfahrensschritte

20 Patentansprüche

1. Verfahren zur Positionierung eines Körperbereichs (K) eines Patienten (P) für eine Radiographieaufnahme (R) durch ein Radiographiesystem (1), umfassend die Schritte:
 - a) Bereitstellung einer Untersuchungsanforderung (U) des Körperbereichs (K),
 - b) Vorpositionierung des Körperbereichs (K) in dem Radiographiesystem (1) für die Radiographieaufnahme (R),
 - c) Vorpositionierung einer Aufnahmeeinheit (3) des Radiographiesystems (1) für die Radiographieaufnahme (R),
 - d) Erstellung einer dreidimensionalen Positionierungs-Aufnahme (PA) des Körperbereichs (K) mit einem 3D-Kamerasystem (6),
 - e) Erstellung eines Vorschau-Bildes (VB) aus der Positionierungs-Aufnahme (PA), wobei zunächst aus der Positionierungs-Aufnahme ein Patientenmodell generiert wird und aus diesem Patientenmodell das Vorschau-Bild erstellt wird, und wobei das Vorschau-Bild (VB) eine Darstellung wiedergibt, wie sie bestimmungsgemäß mit der Aufnahmeeinheit (3) des Radiographiesystems (1) in der in Schritt c) eingenommenen Vorpositionierung erfolgt wäre,
 - f) Ausgabe des Vorschau-Bildes (VB) und/oder einer auf dem Vorschau-Bild (VB) basierenden Positionierungs-Information (PI).
2. Verfahren nach Anspruch 1, wobei als Positionierungs-Aufnahme (PA) von dem 3D-Kamerasystem ein dreidimensionales Oberflächenbild (OB) von dem Körperbereich aufgenommen oder erstellt wird, und ein dreidimensionales Patientenmodell (PM) aus dem Oberflächenbild (OB) und dreidimensionalen Organ-Datenobjekten (O) einer Organdaten-

- bank (OD) erzeugt wird, und bevorzugt aus einer Kombination der Position der vorpositionierten Aufnahmeeinheit (3) und des dreidimensionalen Patientenmodells (PM) das Vorschau-Bild (VB) erstellt wird.
3. Verfahren nach Anspruch 2, wobei das Patientenmodell (PM) basierend auf dem Prinzip des maschinellen Lernens und/oder auf statistischen Körpermodellen erstellt wird und bevorzugt die Form eines Avatars hat.
4. Verfahren nach einem der vorangehenden Ansprüche, wobei durch die Untersuchungsanforderung (U) neben der Positionierung zusätzliche Aufnahmeparameter für die Aufnahmeeinheit (3) festgelegt werden und das Vorschaubild (VB) eine Radiographieaufnahme (R) simuliert, die mit diesen Aufnahmeparametern aufgenommen worden wäre.
5. Verfahren nach einem der vorangehenden Ansprüche, wobei das Vorschaubild (VB) an einem Bildschirm oder als Projektion angezeigt wird.
6. Verfahren nach einem der vorangehenden Ansprüche, wobei die Positionierungs-Information (PI) Angaben darüber enthält, ob das Vorschau-Bild (VB) gemäß der Untersuchungsanforderung (U) akzeptabel ist oder nicht und bevorzugt auch, welche Einstellungen angepasst werden müssten.
7. Verfahren nach einem der vorangehenden Ansprüche, wobei die Ausgabe mit einer optischen und/oder akustischen Anzeige realisiert wird und bevorzugt Informationen darüber enthält, wie die Sollposition aussieht und/oder Navigationsinformationen enthält, und/oder ob die Sollposition erreicht ist.
8. Verfahren nach einem der vorangehenden Ansprüche, wobei die Ausgabe eine Darstellung einer Änderung eines Lichtfeldes des Radiographiesystems (1) umfasst, wobei sich bevorzugt die Helligkeit und/oder die Farbe des Lichtfeldes ändert, sobald eine korrekte Positionierung erreicht ist.
9. Verfahren nach einem der vorangehenden Ansprüche, wobei eine Steuerung des Radiographiesystems (1) erfolgt, wobei zumindest die Schritte d) - f) zusammen mit unterschiedlichen Vorpositionierungen der Aufnahmeeinheit (3) gemäß Schritt c) und/oder des Körperbereichs (K) gemäß Schritt b), so lange durchlaufen wird, bis die Positionierungs-Information (PI) eine korrekte Positionierung der Aufnahmeeinheit (3) gemäß der Untersuchungsanforderung (U) anzeigt und daraufhin bevorzugt automatisch eine Radiographieaufnahme (R) mit der Aufnahmeeinheit (3) angefertigt wird.
10. Vorrichtung (5) zur Positionierung eines Körperbereichs (K) eines Patienten (P) für eine Radiographieaufnahme (R) durch ein Radiographiesystem (1), umfassend
- eine Schnittstelle (11) zur Bereitstellung einer Untersuchungsanforderung (U) des Körperbereichs (K),
 - eine Schnittstelle (7) zur Vorpositionierung einer Aufnahmeeinheit (3) des Radiographiesystems (1),
 - ein 3D-Kamerasystem (6) zur Erstellung einer dreidimensionalen Positionierungs-Aufnahme (PA) des Körperbereichs (K) oder eine Datenschnittstelle (8) zum Empfang einer solchen Positionierungs-Aufnahme (PA),
 - eine Erstellungseinheit (9) zur Erstellung eines Vorschau-Bildes (VB) aus der Positionierungs-Aufnahme (PA), wobei die Erstellungseinheit (9) dazu ausgelegt ist, das Vorschau-Bild (VB) aus einem aus der Positionierungs-Aufnahme (PA) generierten Patientenmodell (PM) zu erstellen, wobei das Vorschau-Bild (VB) eine Darstellung wiedergibt, wie sie bestimmungsgemäß mit der Aufnahmeeinheit (3) des Radiographiesystems (1) in der in Schritt c) eingenommenen Vorpositionierung erfolgt wäre.
 - eine Ausgabeeinheit (10) zur Ausgabe des Vorschau-Bildes (VB) und/oder einer auf dem Vorschau-Bild (VB) basierenden Positionierungs-Information (PI) und/oder zur automatischen Untersuchung des Vorschau-Bildes (VB) dahingehend, ob es den Körperbereich (K) für die Radiographieaufnahme (R) korrekt darstellt.
11. Vorrichtung nach Anspruch 10, welche eine Organ-datenbank (OD) umfasst oder eine Datenschnittstelle zu einer solchen Organdatenbank (OD), wobei die Erstellungseinheit (9) zur Erstellung eines dreidimensionalen Patientenmodells (PM) aus der Positionierungs-Aufnahme (PA) und dreidimensionalen Organ-Datenobjekten (O) der Organdatenbank (OD) ausgelegt ist.
12. Steuereinrichtung (12) ausgelegt zur Durchführung eines Verfahrens nach einem der Ansprüche 1 bis 9 und/oder umfassend eine Vorrichtung (5) nach Anspruch 10 oder 11.
13. Radiographiesystem (1) umfassend eine Steuereinrichtung (12) nach Anspruch 12.
14. Computerprogrammprodukt mit einem Computerprogramm, welches direkt in eine Speichereinrichtung einer Steuereinrichtung (12) oder einer Rechenvorrichtung ladbar ist, mit Programmabschnitten, um alle Schritte des Verfahrens nach einem der

Ansprüche 1 bis 9 auszuführen, wenn das Computerprogramm in der Steuereinrichtung (12) oder der Rechenvorrichtung ausgeführt wird.

15. Computerlesbares Medium, auf welchem von einer Rechneinheit einlesbare und ausführbare Programmabschnitte gespeichert sind, um alle Schritte des Verfahrens nach einem der Ansprüche 1 bis 9 auszuführen, wenn die Programmabschnitte von der Rechneinheit ausgeführt werden.

Geänderte Patentansprüche gemäss Regel 137(2) EPÜ.

1. Verfahren zur Positionierung eines Körperbereichs (K) eines Patienten (P) für eine Radiographieaufnahme (R) durch ein Radiographiesystem (1), umfassend die Schritte:

- a) Bereitstellung einer Untersuchungsanforderung (U) des Körperbereichs (K),
- b) Vorpositionierung des Körperbereichs (K) in dem Radiographiesystem (1) für die Radiographieaufnahme (R),
- c) Vorpositionierung einer Aufnahmeeinheit (3) des Radiographiesystems (1) für die Radiographieaufnahme (R),
- d) Erstellung einer dreidimensionalen Positionierungs-Aufnahme (PA) des Körperbereichs (K) mit einem 3D-Kamerasystem (6),
- e) Erstellung eines Vorschau-Bildes (VB) aus der Positionierungs-Aufnahme (PA), wobei zunächst aus der Positionierungs-Aufnahme ein Patientenmodell generiert wird und aus diesem Patientenmodell das Vorschau-Bild erstellt wird, und wobei das Vorschau-Bild (VB) eine Darstellung wiedergibt, wie sie bestimmungsgemäss mit der Aufnahmeeinheit (3) des Radiographiesystems (1) in der in Schritt c) eingenommenen Vorpositionierung erfolgt wäre,
- f) Ausgabe des Vorschau-Bildes (VB) und/oder einer auf dem Vorschau-Bild (VB) basierenden Positionierungs-Information (PI),

wobei eine automatische Untersuchung des Vorschau-Bildes dahingehend durchgeführt wird, ob es den Körperbereich im Rahmen der Untersuchungsanforderung für die Radiographieaufnahme korrekt darstellt.

2. Verfahren nach Anspruch 1, wobei als Positionierungs-Aufnahme (PA) von dem 3D-Kamerasystem ein dreidimensionales Oberflächenbild (OB) von dem Körperbereich aufgenommen oder erstellt wird, und ein dreidimensionales Patientenmodell (PM) aus dem Oberflächenbild (OB) und dreidimensionalen Organ-Datenobjekten (O) einer Organdaten-

bank (OD) erzeugt wird, und bevorzugt aus einer Kombination der Position der vorpositionierten Aufnahmeeinheit (3) und des dreidimensionalen Patientenmodells (PM) das Vorschau-Bild (VB) erstellt wird.

3. Verfahren nach Anspruch 2, wobei das Patientenmodell (PM) basierend auf dem Prinzip des maschinellen Lernens und/oder auf statistischen Körpermodellen erstellt wird und bevorzugt die Form eines Avatars hat.
4. Verfahren nach einem der vorangehenden Ansprüche, wobei durch die Untersuchungsanforderung (U) neben der Positionierung zusätzliche Aufnahmeparameter für die Aufnahmeeinheit (3) festgelegt werden und das Vorschaubild (VB) eine Radiographieaufnahme (R) simuliert, die mit diesen Aufnahmeparametern aufgenommen worden wäre.
5. Verfahren nach einem der vorangehenden Ansprüche, wobei das Vorschaubild (VB) an einem Bildschirm oder als Projektion angezeigt wird.
6. Verfahren nach einem der vorangehenden Ansprüche, wobei die Positionierungs-Information (PI) Angaben darüber enthält, ob das Vorschau-Bild (VB) gemäss der Untersuchungsanforderung (U) akzeptabel ist oder nicht und bevorzugt auch, welche Einstellungen angepasst werden müssten.
7. Verfahren nach einem der vorangehenden Ansprüche, wobei die Ausgabe mit einer optischen und/oder akustischen Anzeige realisiert wird und bevorzugt Informationen darüber enthält, wie die Sollposition aussieht und/oder Navigationsinformationen enthält, und/oder ob die Sollposition erreicht ist.
8. Verfahren nach einem der vorangehenden Ansprüche, wobei die Ausgabe eine Darstellung einer Änderung eines Lichtfeldes des Radiographiesystems (1) umfasst, wobei sich bevorzugt die Helligkeit und/oder die Farbe des Lichtfeldes ändert, sobald eine korrekte Positionierung erreicht ist.
9. Verfahren nach einem der vorangehenden Ansprüche, wobei eine Steuerung des Radiographiesystems (1) erfolgt, wobei zumindest die Schritte d) - f) zusammen mit unterschiedlichen Vorpositionierungen der Aufnahmeeinheit (3) gemäss Schritt c) und/oder des Körperbereichs (K) gemäss Schritt b), so lange durchlaufen wird, bis die Positionierungs-Information (PI) eine korrekte Positionierung der Aufnahmeeinheit (3) gemäss der Untersuchungsanforderung (U) anzeigt und daraufhin bevorzugt automatisch eine Radiographieaufnahme (R) mit der Aufnahmeeinheit (3) angefertigt wird.

- 10.** Vorrichtung (5) zur Positionierung eines Körperbereichs (K) eines Patienten (P) für eine Radiographieaufnahme (R) durch ein Radiographiesystem (1), umfassend
- eine Schnittstelle (11) zur Bereitstellung einer Untersuchungsanforderung (U) des Körperbereichs (K),
 - eine Schnittstelle (7) zur Vorpositionierung einer Aufnahmeeinheit (3) des Radiographiesystems (1),
 - ein 3D-Kamerasystem (6) zur Erstellung einer dreidimensionalen Positionierungs-Aufnahme (PA) des Körperbereichs (K) oder eine Datenschnittstelle (8) zum Empfang einer solchen Positionierungs-Aufnahme (PA),
 - eine Erstellungseinheit (9) zur Erstellung eines Vorschau-Bildes (VB) aus der Positionierungs-Aufnahme (PA), wobei die Erstellungseinheit (9) dazu ausgelegt ist, das Vorschau-Bild (VB) aus einem aus der Positionierungs-Aufnahme (PA) generierten Patientenmodell (PM) zu erstellen, wobei das Vorschau-Bild (VB) eine Darstellung wiedergibt, wie sie bestimmungsgemäß mit der Aufnahmeeinheit (3) des Radiographiesystems (1) in der in Schritt c) eingenommenen Vorpositionierung erfolgt wäre.
 - eine Ausgabeeinheit (10) zur Ausgabe des Vorschau-Bildes (VB) und/oder einer auf dem Vorschau-Bild (VB) basierenden Positionierungs-Information (PI) und zur automatischen Untersuchung des Vorschau-Bildes (VB) dahingehend, ob es den Körperbereich (K) für die Radiographieaufnahme (R) korrekt darstellt.
- 11.** Vorrichtung nach Anspruch 10, welche eine Organdatenbank (OD) umfasst oder eine Datenschnittstelle zu einer solchen Organdatenbank (OD), wobei die Erstellungseinheit (9) zur Erstellung eines dreidimensionalen Patientenmodells (PM) aus der Positionierungs-Aufnahme (PA) und dreidimensionalen Organ-Datenobjekten (O) der Organdatenbank (OD) ausgelegt ist.
- 12.** Steuereinrichtung (12), zur Steuerung eines Radiographiesystems, ausgelegt zur Durchführung eines Verfahrens nach einem der Ansprüche 1 bis 9 und/oder umfassend eine Vorrichtung (5) nach Anspruch 10 oder 11.
- 13.** Radiographiesystem (1) umfassend eine Steuereinrichtung (12) nach Anspruch 12.
- 14.** Computerprogrammprodukt mit einem Computerprogramm, welches direkt in eine Speichereinrichtung einer Steuereinrichtung (12) oder einer Rechenvorrichtung ladbar ist, mit Programmabschnitten, um alle Schritte des Verfahrens nach einem der
- Ansprüche 1 bis 9 auszuführen, wenn das Computerprogramm in der Steuereinrichtung (12) oder der Rechenvorrichtung ausgeführt wird.
- 15.** Computerlesbares Medium, auf welchem von einer Rechereinheit einlesbare und ausführbare Programmabschnitte gespeichert sind, um alle Schritte des Verfahrens nach einem der Ansprüche 1 bis 9 auszuführen, wenn die Programmabschnitte von der Rechereinheit ausgeführt werden.

FIG 1

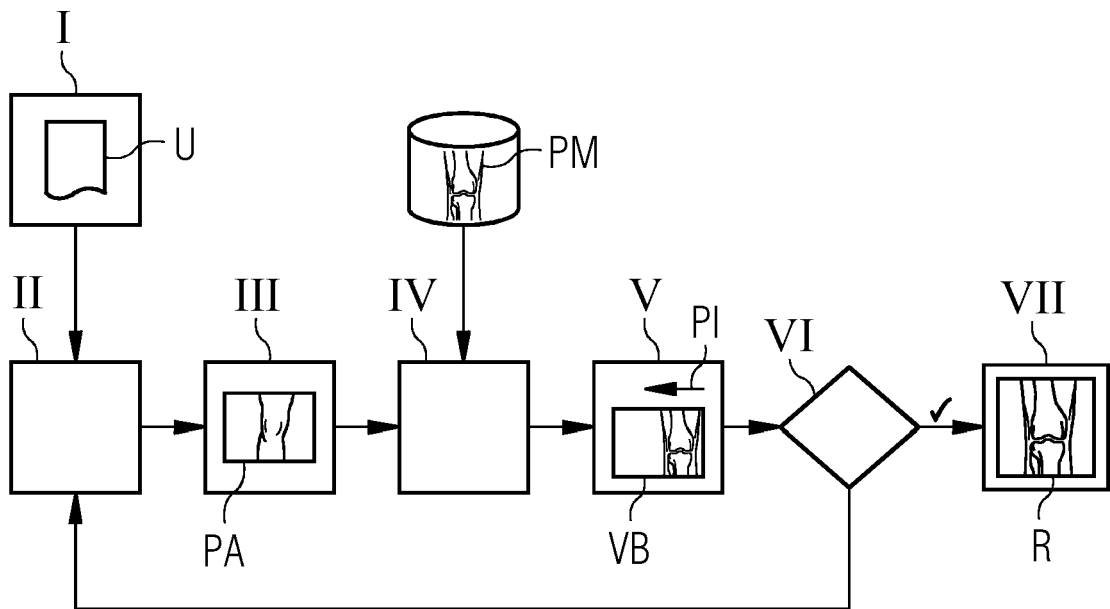

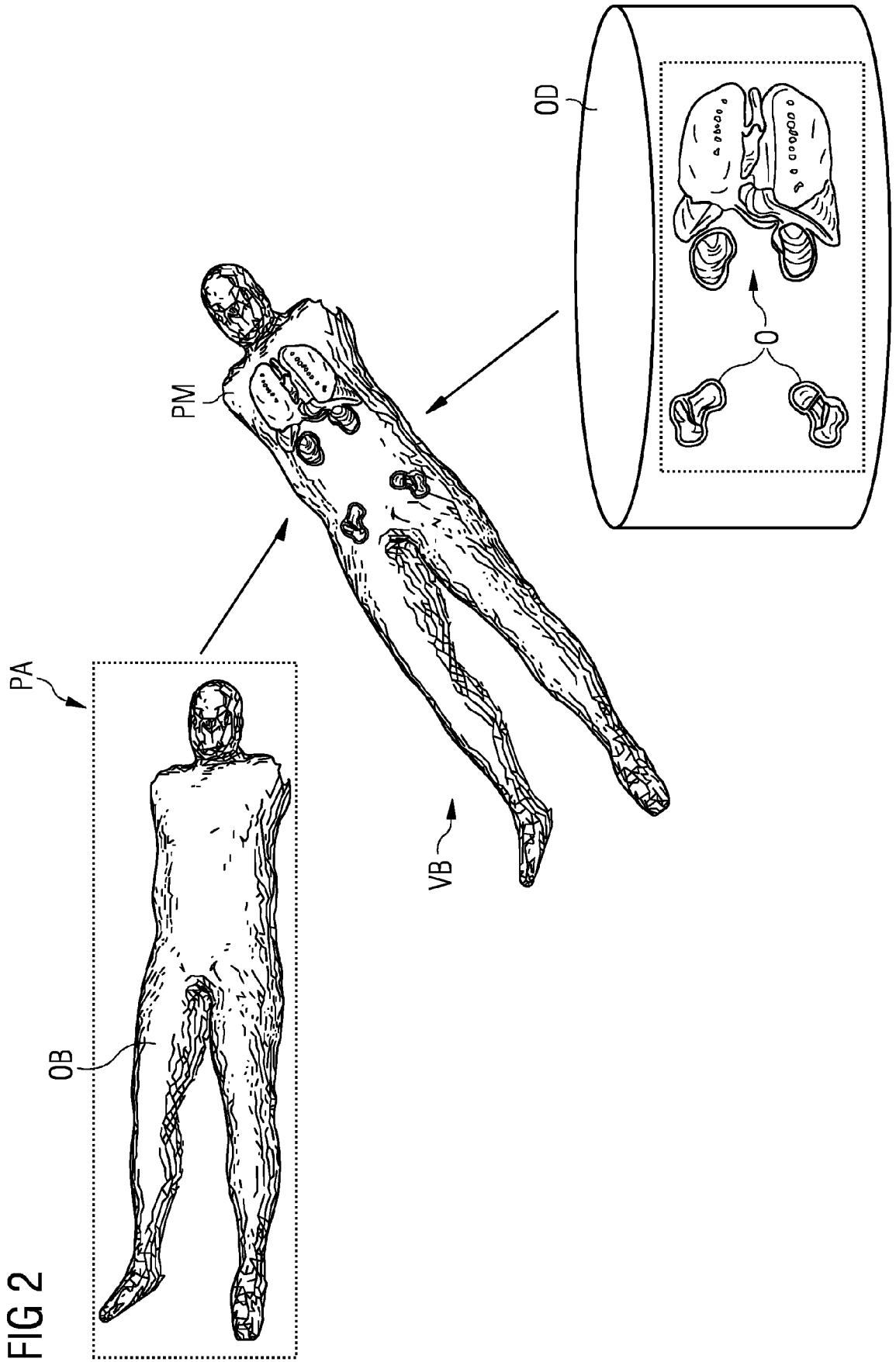
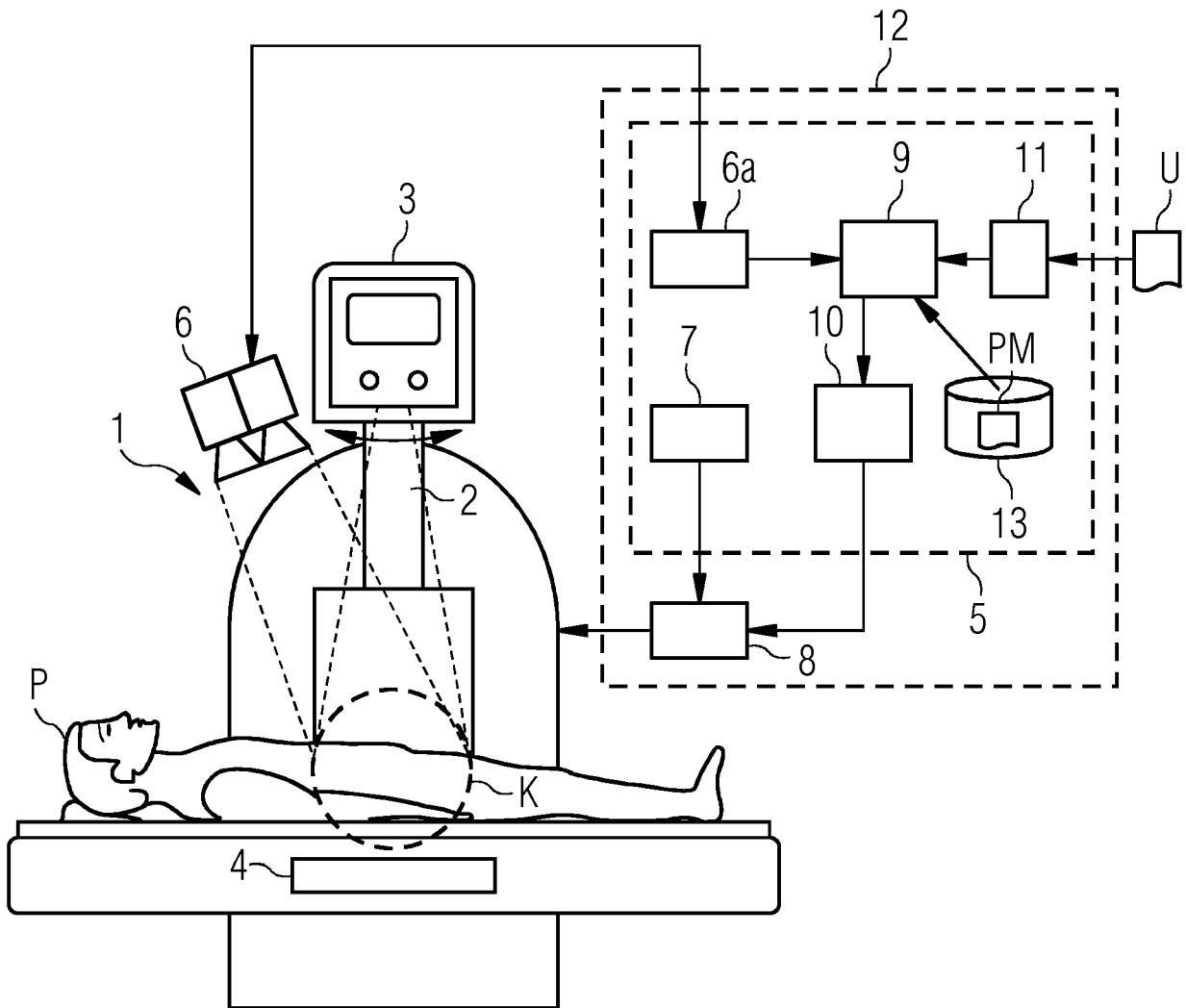

FIG 3





EUROPÄISCHER RECHERCHENBERICHT

Nummer der Anmeldung
EP 17 20 9022

5

10

15

20

25

30

35

40

45

50

55

EINSCHLÄGIGE DOKUMENTE			
Kategorie	Kennzeichnung des Dokuments mit Angabe, soweit erforderlich, der maßgeblichen Teile	Betrifft Anspruch	KLASSIFIKATION DER ANMELDUNG (IPC)
X	US 2017/119338 A1 (MERCCKX GERT [BE]) 4. Mai 2017 (2017-05-04)	1-7,9-15	INV. A61B6/04 A61B6/08 A61B6/00 A61B5/00
A	* Absatz [0010] - Absatz [0053] * * Absatz [0071] - Absatz [0107]; Abbildungen *	8	
X	DE 10 2015 201070 A1 (SIEMENS HEALTHCARE GMBH [DE]) 28. Juli 2016 (2016-07-28) * Absatz [0006] - Absatz [0018] * * Absatz [0029] - Absatz [0043]; Abbildungen *	1-3,5, 11-15	
X	DE 10 2012 201798 A1 (SIEMENS AG [DE]) 8. August 2013 (2013-08-08) * Absatz [0044] - Absatz [0052]; Abbildungen *	1-3,5, 10,15	
X	US 2017/322484 A1 (ERHARD KLAUS [DE]) 9. November 2017 (2017-11-09) * Absatz [0049] - Absatz [0081]; Abbildungen *	1-15	
A	US 2016/089094 A1 (KAWAMURA TAKAHIRO [JP] ET AL) 31. März 2016 (2016-03-31) * Absatz [0095] - Absatz [0138]; Abbildungen *	1,4,10	RECHERCHIERTE SACHGEBIETE (IPC) A61B
Der vorliegende Recherchenbericht wurde für alle Patentansprüche erstellt			
Recherchenort München		Abschlußdatum der Recherche 22. Juni 2018	Prüfer Strubel, Christine
KATEGORIE DER GENANNTEN DOKUMENTE X : von besonderer Bedeutung allein betrachtet Y : von besonderer Bedeutung in Verbindung mit einer anderen Veröffentlichung derselben Kategorie A : technologischer Hintergrund O : nichtschriftliche Offenbarung P : Zwischenliteratur		T : der Erfindung zugrunde liegende Theorien oder Grundsätze E : älteres Patentedokument, das jedoch erst am oder nach dem Anmeldedatum veröffentlicht worden ist D : in der Anmeldung angeführtes Dokument L : aus anderen Gründen angeführtes Dokument & : Mitglied der gleichen Patentfamilie, übereinstimmendes Dokument	

EPO FORM 1503 03.82 (P04C03)

**ANHANG ZUM EUROPÄISCHEN RECHERCHENBERICHT
 ÜBER DIE EUROPÄISCHE PATENTANMELDUNG NR.**

EP 17 20 9022

5 In diesem Anhang sind die Mitglieder der Patentfamilien der im obengenannten europäischen Recherchenbericht angeführten Patentdokumente angegeben.
 Die Angaben über die Familienmitglieder entsprechen dem Stand der Datei des Europäischen Patentamts am
 Diese Angaben dienen nur zur Unterrichtung und erfolgen ohne Gewähr.

22-06-2018

Im Recherchenbericht angeführtes Patentdokument	Datum der Veröffentlichung	Mitglied(er) der Patentfamilie	Datum der Veröffentlichung
US 2017119338 A1	04-05-2017	BR 112016029100 A2	22-08-2017
		CN 106456101 A	22-02-2017
		EP 2954843 A1	16-12-2015
		EP 3154430 A1	19-04-2017
		US 2017119338 A1	04-05-2017
		WO 2015189385 A1	17-12-2015

DE 102015201070 A1	28-07-2016	CN 105816190 A	03-08-2016
		DE 102015201070 A1	28-07-2016
		KR 20160090757 A	01-08-2016
		US 2016213329 A1	28-07-2016

DE 102012201798 A1	08-08-2013	KEINE	

US 2017322484 A1	09-11-2017	CN 106999127 A	01-08-2017
		EP 3220825 A1	27-09-2017
		JP 2017534401 A	24-11-2017
		US 2017322484 A1	09-11-2017
		WO 2016079047 A1	26-05-2016

US 2016089094 A1	31-03-2016	JP 6296553 B2	20-03-2018
		JP 2016067586 A	09-05-2016
		US 2016089094 A1	31-03-2016

EPO FORM P0461

Für nähere Einzelheiten zu diesem Anhang : siehe Amtsblatt des Europäischen Patentamts, Nr.12/82

专利名称(译)	用于确保射线照相接收器的正确定位的方法和设备		
公开(公告)号	EP3501400A1	公开(公告)日	2019-06-26
申请号	EP2017209022	申请日	2017-12-20
[标]申请(专利权)人(译)	西门子保健有限责任公司		
申请(专利权)人(译)	西门子医疗GMBH		
当前申请(专利权)人(译)	西门子医疗GMBH		
[标]发明人	JORGER CLEMENS NANKE RALF OEPPING SUSANNE		
发明人	JÖRGER, CLEMENS NANKE, RALF OEPPING, SUSANNE		
IPC分类号	A61B6/04 A61B6/08 A61B6/00 A61B5/00		
CPC分类号	A61B6/0457 A61B6/08 A61B6/469 A61B6/544 A61B6/545 A61B5/0064 A61B6/04 A61B6/467 A61B6/488 A61B6/54 G03B42/026 G06T7/292 G06T17/00 G06T2207/20081 G06T2210/41		
审查员(译)	STRUBEL , CHRISTINE		
外部链接	Espacenet		

摘要(译)

公开了一种用于通过放射线摄影系统定位患者的身体区域以进行放射线摄影获取的方法。该方法包括提供身体区域的检查要求;在射线照相系统中预先定位身体区域以进行射线照相采集;预先定位射线照相系统的采集单元以进行射线照相采集;使用3D相机系统产生身体区域的三维定位获取;从三维定位获取产生预览图像,其中从三维定位获取产生患者模型并且从患者模型产生预览图像,并且其中预览图像描绘如同使用获取进行的表示所采用的预定位中的射线照相系统单元;并且基于预览图像输出预览图像和定位信息中的至少一个。还公开了一种装置和计算机可读介质。

FIG 1

