



(12) **EUROPÄISCHE PATENTANMELDUNG**

(43) Veröffentlichungstag:  
**22.02.2006 Patentblatt 2006/08**

(51) Int Cl.:  
**B01L 3/00** <sup>(2006.01)</sup> **A61B 5/00** <sup>(2006.01)</sup>  
**A61B 5/15** <sup>(2006.01)</sup>

(21) Anmeldenummer: **04019759.2**

(22) Anmeldetag: **20.08.2004**

(84) Benannte Vertragsstaaten:  
**AT BE BG CH CY CZ DE DK EE ES FI FR GB GR HU IE IT LI LU MC NL PL PT RO SE SI SK TR**  
Benannte Erstreckungsstaaten:  
**AL HR LT LV MK**

(72) Erfinder:  
• **Sarofim, Emad**  
**6300 Zug (CH)**  
• **Calasso, Irio, Dr.**  
**6415 Arth (CH)**  
• **Griss, Patrick, Dr.**  
**8004 Zürich (CH)**

(71) Anmelder:  
• **F. HOFFMANN-LA ROCHE AG**  
**4070 Basel (CH)**  
Benannte Vertragsstaaten:  
**AT BE BG CH CY CZ DK EE ES FI FR GB GR HU IE IT LU MC NL PL PT RO SE SI SK TR**  
• **Roche Diagnostics GmbH**  
**68305 Mannheim (DE)**  
Benannte Vertragsstaaten:  
**DE**

(74) Vertreter: **Pfiz, Thomas et al**  
**Patentanwälte Wolf & Lutz**  
**Hauptmannsreute 93**  
**70193 Stuttgart (DE)**

(54) **Mikrofluidiksystem und Verfahren zu dessen Herstellung**

(57) Die Erfindung betrifft ein Mikrofluidiksystem mit einem mit einem Stechorgan (14) versehenen Trägerkörper (12) und einem darauf befindlichen halboffenen Mikrokanal (16) zum kapillaren Transport einer Probenflüssigkeit von einer Aufnahme- zu einer Zielstelle (22,24). Um ein höheres Aspektverhältnis zu erhalten, wird vorgeschlagen, dass der Trägerkörper (12) mit einer den Mikrokanal (16) zumindest im oberen Bereich seitlich begrenzenden Aufbauschiicht (18) für den Flüssigkeitstransport beschichtet ist (Fig. 1)

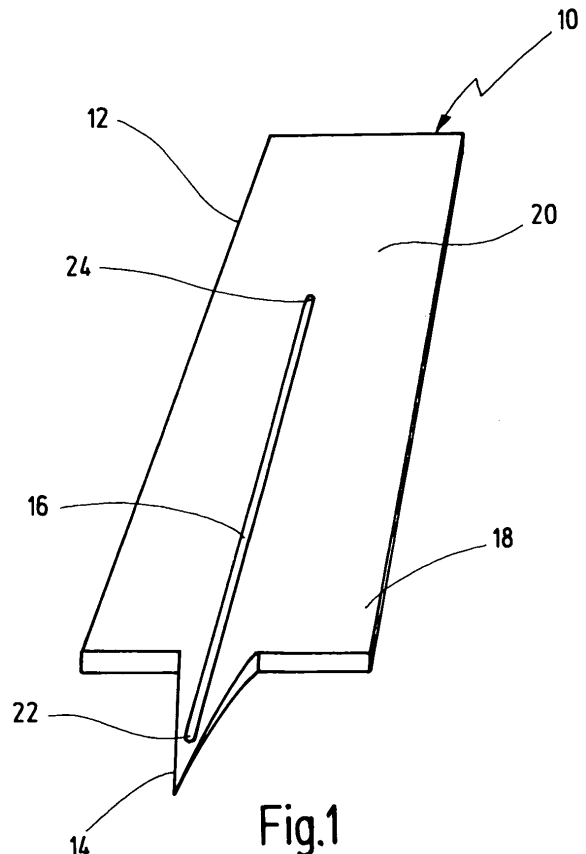

## Beschreibung

**[0001]** Die Erfindung betrifft ein Mikrofluidiksystem mit einem vorzugsweise mit einem Stechorgan versehenen Trägerkörper und einem darauf befindlichen halboffenen Mikrokanal zum kapillaren Transport einer Flüssigkeit von einer Aufnahme- zu einer Zielstelle. Die Erfindung betrifft weiter eine bevorzugte Verwendung eines solchen Systems sowie ein Verfahren zu dessen Herstellung.

**[0002]** Systeme dieser Art erlauben speziell in der Bioanalytik die Untersuchung geringster Fluidmengen, wie sie beispielsweise für Blutglucosebestimmungen in situ als Kapillarblut entnommen werden. Die Mikrofluidik zeichnet sich dabei neben den mikroskopischen Volumina (Mikroliter und weniger) auch durch immer kleiner dimensionierte Strukturelemente aus, die eine Ausnutzung von Kapillarkräften erlauben und in so genannten Disposables kostengünstig und für eine Massenfertigung geeignet realisiert werden müssen. Aus dem Bereich der Halbleitertechnologie sind zwar solche Verfahren speziell in Form des Maskenätzens ("photochemical etching") für hochintegrierte Systeme bekannt, die dort verwendeten Materialien lassen sich aber vor allem aufgrund ihrer Sprödigkeit für mechanisch beanspruchte Strukturen kaum einsetzen. Beim Ätzen von biokompatiblen Materialien wie Stahl tritt aufgrund des isotropen Materialabtrags das Problem auf, dass die Querschnitte der erzeugten Kanalstrukturen keinen besonders optimalen Flüssigkeitstransport erlauben. Die in diesem Zusammenhang in der US-A 2002/0168290 bereits vorgeschlagene Applikation von Netzmitteln ist aus folgenden Gründen problematisch:

- Es ist ein zusätzlicher Herstellungsschritt erforderlich.
- Typischerweise wird Kompatibilität zu einem Nachweisverfahren eines Analyten in der transportierten Probe gefordert (d. h. keine Beeinflussung bzw. inakzeptable Verfälschung des Messresultats).
- In der Regel muss sogar eine Bio-Kompatibilität (keinerlei toxische Effekte) gegeben sein, da bei der Probenentnahme nicht ausgeschlossen werden kann, dass mit dem Netzmittel beschichtet Teile kurzzeitig in den Organismus gelangen.
- Die Hydrophilisierung muss ausreichend lagerstabil sein.
- Es bestehen physikalische Beschränkungen bei der alleinigen Anwendung eines Netzmittels ohne geeignete Geometrie. Solche Limitierungen liegen einzeln oder in Kombination in der geforderten Transportweite, Lage/Gravitationsunabhängigkeit und/oder Fließgeschwindigkeit.

**[0003]** Ausgehend hiervon liegt der Erfindung die Aufgabe zugrunde, die im Stand der Technik aufgetretenen Nachteile zu vermeiden und ein System und ein Herstellungsverfahren dahingehend zu verbessern, dass Struk-

turen für einen effektiven Transport von geringen Flüssigkeitsmengen mit günstigen Maßnahmen geschaffen werden. Insbesondere sollen allfällige Limitierungen, die auf der alleinigen Anwendung von Netzmitteln beruhen, reduziert werden.

**[0004]** Zur Lösung dieser Aufgabe wird die in den unabhängigen Patentansprüchen angegebene Merkmalskombination vorgeschlagen. Vorteilhafte Ausgestaltungen und Weiterbildungen der Erfindung ergeben sich aus den abhängigen Ansprüchen.

**[0005]** Dementsprechend wird im Hinblick auf ein Mikrofluidiksystem vorgeschlagen, dass der Trägerkörper mit einer den Mikrokanal zumindest im oberen Bereich seitlich begrenzenden Aufbauschicht für den Flüssigkeitstransport beschichtet ist. Die Beschichtung erlaubt auf einfache Weise eine fest haftende Strukturbildung mit einer zuvor formlosen Substanz, wobei durch die Kanalbildung oder Kanalerhöhung in der Aufbauschicht eine Flüssigkeit führende fluidische Funktion realisiert wird, die auf einer Erhöhung der Kapillarität beruht. Speziell bedeutet dies, dass auch auf isotrop ätzbaren Substraten Kanalquerschnitte mit hohem Aspektverhältnis realisiert werden können, welche die Kapillarwirkung entscheidend verbessern.

**[0006]** In vorteilhafter Ausgestaltung weist der Mikrokanal einen in den Trägerkörper eingebrachten, vorzugsweise eingezätzten unteren Querschnittsbereich und einen darüber liegenden, in der Aufbauschicht ausgebildeten oberen Querschnittsbereich auf. Möglich ist es auch, dass die Aufbauschicht den Mikrokanal über seine gesamte Tiefe seitlich begrenzt und somit allein eine flüssigkeitsführende Funktion übernimmt.

**[0007]** Besonders bevorzugt ist es, wenn die Aufbauschicht aus einem Fotolack, vorzugsweise einem Dickfilm-Fotolack besteht. Damit lassen sich auf einfache Weise mikrofluidische Strukturen auf einem Träger, welcher die erforderliche Festigkeit und Inertheit für den Einsatzzweck besitzt, realisieren. Dies kann dadurch erfolgen, dass die Aufbauschicht zur Bildung oder Erhöhung des Mikrokanals fotostrukturiert ist, so dass auch komplexe Geometrien mit der erforderlichen Genauigkeit geschaffen werden.

**[0008]** Vorteilhafterweise besitzt die Aufbauschicht eine Schichtdicke von mehr als 50  $\mu\text{m}$ , vorzugsweise 200 bis 500  $\mu\text{m}$ .

**[0009]** Ein weiterer Erfindungsaspekt besteht darin, dass der Mikrokanal mehrere durch sukzessive Ätzschritte von einer Oberfläche des Trägerkörpers her in die Tiefe eingezätzte Teilquerschnitte aufweist. Auch auf diese Weise ist es in einem isotrop ätzbaren Trägermaterial möglich, ein großes Verhältnis aus Tiefe zu Breite des Mikrokanals zu erzielen. Besonders günstig ist es, wenn dieses Aspektverhältnis größer als 0,5, vorzugsweise größer als 0,8 ist.

**[0010]** Für einen selbständigen kapillaren Flüssigkeitstransport ist es vorteilhaft, wenn der Mikrokanal eine lichte Breite im Bereich von 50 bis 500  $\mu\text{m}$  aufweist.

**[0011]** Eine weitere vorteilhafte Ausgestaltung sieht

vor, dass die Teilquerschnitte in dem Trägerkörper durch fotochemisches Maskenätzen gebildet sind.

**[0012]** Die Kapillarität lässt sich gemäß einer weiteren Erfindungsvariante auch dadurch erhöhen, dass der Mikrokanal einen vorzugsweise durch Hinterätzen gebildeten Hinterschnitt im Bereich seiner Längsränder aufweist.

**[0013]** Eine weitere Ausführung sieht vor, dass der Trägerkörper aus einem isotrop ätzbaren Material besteht, wobei sich speziell mit einem Flachformteil vorzugsweise aus Metall, insbesondere Edelstahl die gewünschten Eigenschaften wie günstige Handhabung, Festigkeit, Inertheit und Biokompatibilität realisieren lassen.

**[0014]** Vorteilhafterweise besitzt der aus Flachmaterial gebildete Trägerkörper eine Dicke von 100 bis 450  $\mu\text{m}$ , vorzugsweise 150 bis 300  $\mu\text{m}$ .

**[0015]** Vorteilhaft ist es auch, wenn die Aufbauschicht eine die Hydrophilie erhöhende Zusatzsubstanz oder Zusammensetzung aufweist, oder wenn die Benetzbarkeit einer Wand des Mikrokanals durch eine chemische Oberflächenbehandlung erhöht ist.

**[0016]** Eine weitere Verbesserung sieht vor, dass zumindest eine Teilstruktur des Trägerkörpers außerhalb des Mikrokanalbereichs, vorzugsweise das Stechorgan durch Ätzen oder Stanzen gebildet ist, so dass die verschiedenen Strukturierungen durch einheitliche Abläufe geschaffen werden.

**[0017]** Eine bevorzugte Einsatzmöglichkeit betrifft ein disposibles Probenentnahmeelement umfassend ein erfindungsgemäßes Mikrofluidiksystem.

**[0018]** Eine weitere bevorzugte Verwendung eines erfindungsgemäßen Mikrofluidiksystems liegt im Transport einer Probenflüssigkeit von einer Aufnahme zu einer Zielstelle, insbesondere zur Entnahme einer Körperflüssigkeit und zum Transport in einen Detektionsbereich.

**[0019]** In verfahrensmäßiger Hinsicht wird die eingangs genannte Aufgabe dadurch gelöst, dass durch eine auf einen Trägerkörper aufgebraachte Fotolackschicht, insbesondere einen Dickfilm-Fotolack ein Flüssigkeit transportierender Mikrokanal erhöht oder gebildet wird.

**[0020]** In vorteilhafter Ausgestaltung wird der Fotolack als Dickfilm auf den Trägerkörper aufgesprüht oder aufgerakelt oder durch Tauchbeschichtung aufgebracht.

**[0021]** Eine weitere vorteilhafte Maßnahme besteht darin, dass durch Maskenätzen einer ersten Fotolackschicht ein Mikrokanal in den Trägerkörper eingätzt wird, und dass nach Entfernen der ersten Fotolackschicht eine zweite Fotolackschicht aufgebracht und zur Erhöhung des Mikrokanals fotostrukturiert wird.

**[0022]** Im Folgenden wird die Erfindung anhand der in der Zeichnung schematisch dargestellten Ausführungsbeispiele näher erläutert. Es zeigen

Fig. 1 ein Probenentnahmeelement als Mikrofluidiksystem zum Transport einer Probenflüssigkeit in perspektivischer Darstellung;

Fig. 2 bis 4 das System nach Fig. 1 mit unterschiedlicher Aufbauschicht eines Mikrokanals im Querschnitt;

5 Fig. 5a bis f aufeinander folgende Verfahrensschritte zur kanalerhöhenden Fotostrukturierung des Systems nach Fig. 1 im Querschnitt; und

10 Fig. 6a bis k aufeinander folgende Verfahrensschritte zur Kanalvertiefung in Fig. 5 entsprechender Darstellung.

**[0023]** Das in der Zeichnung dargestellte Mikrofluidiksystem ermöglicht als disposibles Probenentnahmeelement 10 die Entnahme und den Kapillartransport kleiner Körperflüssigkeitsmengen. Es umfasst hierzu einen flachen Trägerkörper 12, ein daran ausgebildetes Stechorgan 14 und einen kapillaren Mikrokanal 16, der durch eine Aufbauschicht 18 des Trägerkörpers 12 zumindest bereichsweise begrenzt sein kann.

**[0024]** Der Trägerkörper 12 besteht als streifenförmiges Flachformteil aus Stahl mit einer Dicke von etwa 150 bis 300  $\mu\text{m}$ . Sein proximaler Endabschnitt bildet einen Haltebreich 20 für die Handhabung beim Stechvorgang, während das am distalen Ende einstückig angeformte Stechorgan 14 in der Haut eines Benutzers eine kleine Wunde erzeugt, um mikroskopische Volumina an Blut oder Gewebeflüssigkeit entnehmen zu können.

**[0025]** Der Mikrokanal 16 ist über seine Länge rillenförmig bzw. halboffen ausgebildet, so dass wie nachstehend beschrieben eine fotolithografische Herstellung möglich ist. An der Aufnahme 22 im Bereich des Stechorgans (Lanzettenspitze 14) ist über den halboffenen Querschnitt eine effektive Flüssigkeitsaufnahme aus der Haut oder von der Hautoberfläche weg möglich, ohne dass Gewebeteile den Eintrittsquerschnitt wie bei herkömmlichen Hohlkanülen vollständig verschließen könnten.

**[0026]** Der Flüssigkeitstransport erfolgt über den Kapillarkanal 16 zu der im Abstand vom Stechorgan 14 liegenden Zielstelle 24, an der eine Analyse der Körperflüssigkeit stattfinden kann. Dies lässt sich beispielsweise durch reflexionsspektroskopische oder elektrochemische Nachweismethoden in an sich bekannter Weise realisieren.

**[0027]** Der Kanalquerschnitt kann über die Länge des Mikrokanals 16 konstant sein oder variieren. Bevorzugt liegt die Breite des Kanals im Bereich von 50 bis 500  $\mu\text{m}$ , während das so genannte Aspektverhältnis zwischen Tiefe und Breite im Sinne einer verbesserten Kapillarität größer als 0,5, vorzugsweise größer als 0,8 ist. Hierbei ist zu berücksichtigen, dass beim isotropen Einätzen des Kanals 16 in den Trägerkörper 12 ein ungefähr halbkreisförmiger Querschnitt erhalten wird, bei dem das Aspektverhältnis lediglich 0,5 beträgt.

**[0028]** Wie in Fig. 2 dargestellt, kann der durch isotropes Ätzen gebildete halbkreisförmige untere Kanalbe-

reich 26 in dem Trägerkörper bzw. Substrat 12 durch die Aufbauschicht 18 unter seitlicher Begrenzung eines oberen randoffenen Kanalbereichs 28 erhöht werden, so dass insgesamt ein höheres Aspektverhältnis und damit eine bessere Kapillarwirkung für den Flüssigkeitstransport erzielt wird. Die Aufbauschicht 18 sollte zu diesem Zweck eine Schichtdicke von mehr als 50 µm, vorzugsweise 200 bis 500 µm aufweisen.

**[0029]** Die Aufbauschicht 18 ist nicht als vorgefertigter Körper auf den Trägerkörper 12 auflaminiert, sondern aus einem zuvor formlosen Stoff als fest haftende Beschichtung aufgebracht. Hierfür ist ein flüssiger Beschichtungsmittel vorgesehen, speziell ein Fotolack 30 (engl. "Photoresist"). Besonders geeignet ist ein Dickfilm-Fotolack, beispielsweise auf Epoxybasis.

**[0030]** Bei der Ausführung nach Fig. 2 ist der Fotolack 30 nach dem Ätzen des unteren Bereichs 26 nachfolgend aufgebracht, so dass der komplementäre obere Kanalbereich 28 zusätzlich Flüssigkeit führen kann. Zu diesem Zweck kann es günstig sein, wenn die Hydrophilie der Schicht 18 durch geeignete Zusatzstoffe oder eine entsprechende Lackzusammensetzung erhöht wird. Möglich ist es auch, die Wasseraffinität der Kanalwandung durch eine chemische Oberflächenbehandlung nach der Strukturbildung zu verbessern.

**[0031]** In der Ausführung nach Fig. 3 wurde der für das Ätzen des unteren Bereichs 26 auf dem Trägerkörper 12 als Maske verwendete Photoresist 30 nicht entfernt, sondern für eine fluidische Zusatzfunktion beibehalten. Wie gezeigt, ist es neben der Erhöhung der Kanalwände auch möglich, die gegen Atmosphäre offene Fläche 32 zu reduzieren, wodurch die Kapillarität weiter erhöht wird. Grundsätzlich ist es auch denkbar, einen hinterschnittenen Randbereich des Kanals 16 als unterätzte Struktur des Trägerkörpers 12 durch geeignete Wahl der Ätzparameter herzustellen.

**[0032]** Fig. 4 zeigt ein Ausführungsbeispiel, bei dem die Aufbauschicht 18 den Mikrokanal 16 über seine gesamte Tiefe seitlich begrenzt, wobei auch hier durch eine entsprechende Schichtdicke des Fotolacks 30 ein hohes Aspektverhältnis erreichbar ist. Zusätzlich zu der Fotostrukturierung des Kanals 16 in der Schicht 18 kann durch vorgeschaltetes (isotropes) Ätzen der Trägerkörper 12 strukturiert werden, beispielsweise indem das Stechorgan 14 freigeätzt wird.

**[0033]** Fig. 5 veranschaulicht einen Verfahrensablauf zur Fotostrukturierung des Kanals 16 auf einer vorgängig geätzten Trägerstruktur. Zunächst wird der Trägerkörper 12 als Substrat mit einer ersten Fotolackschicht 30' versehen (Fig. 5a,b). Sodann erfolgt eine UV-Belichtung durch die Fotomaske 32 hindurch, wobei unter den lichtdurchlässigen Maskenbereichen der Fotolack 30' polymerisiert bzw. gehärtet wird, während die maskierten Bereiche 34 nach dem Belichten und Entwickeln freigespült werden (Fig. 5c,d). Über die so erzeugte Freisparung 36 in der Schicht 30' erfolgt anschließend eine Beaufschlagung des Trägerkörpers 12 mit einem Ätzmittel, wobei der Kanalbereich 26 isotrop freigeätzt wird. Nach dem

Entfernen der Fotolackschicht 30' (Fig. 5f) wird durch eine weitere Fotostrukturierung einer zweiten Dickfilm-Schicht 30" mittels Maske 38 entsprechend dem bereits vorgeätzten Kanalverlauf eine Kanalerhöhung 28 gebildet (Fig. 5i). Der gehärtete Fotolack verbleibt als Aufbauschicht 18 permanent auf dem Substrat 12 und erfüllt damit eine fluidische Funktion für einen verbesserten Flüssigkeitstransport.

**[0034]** Bei dem in Fig. 6 dargestellten Verfahrensablauf wird durch mehrere sukzessive Ätzschritte das Aspektverhältnis des Kanals 16 erhöht. Durch eine erste Ätzung wird entsprechend der vorstehenden Beschreibung zu Fig. 5a bis f ein oberer Teilquerschnitt 40 des Kanals 16 in dem Trägerkörper 12 gebildet (Fig. 6a bis f). Sodann wird durch mindestens einmaliges Wiederholen dieser Schritte in einer zweiten oder weiteren Ätzung ein vertiefter Teilquerschnitt 42 erzeugt, so dass der Kanal 16 nahezu den gesamten Trägerkörper 12 durchsetzt, ohne sich jedoch isotrop in die Breite zu erstrecken (Fig. 6g bis k). Grundsätzlich ist es möglich, die Ätzungen parallel von beiden Seiten des Trägerkörpers 12 her gegeneinander zu führen, bis der Kanal 16 komplett durchgeätzt ist, wobei dann zumindest die Bodenseite beispielsweise durch Auflaminieren einer Folie verschlossen werden muss.

#### Patentansprüche

1. Mikrofluidiksystem insbesondere zur Entnahme einer Körperflüssigkeit mit einem vorzugsweise mit einem Stechorgan (14) versehenen Trägerkörper (12) und einem darauf befindlichen halboffenen Mikrokanal (16) zum kapillaren Transport einer Flüssigkeit von einer Aufnahme- zu einer Zielstelle (22,24), **dadurch gekennzeichnet, dass** der Trägerkörper (12) mit einer den Mikrokanal (16) zumindest im oberen Bereich seitlich begrenzenden Aufbauschicht (18) für den Flüssigkeitstransport beschichtet ist.
2. Mikrofluidiksystem nach Anspruch 1, **dadurch gekennzeichnet, dass** der Mikrokanal (16) einen in den Trägerkörper (12) eingebrachten, vorzugsweise eingezätzten unteren Querschnittsbereich (26) und einen darüber liegenden, in der Aufbauschicht (18) ausgebildeten oberen Querschnittsbereich (28) aufweist.
3. Mikrofluidiksystem nach Anspruch 1 oder 2, **dadurch gekennzeichnet, dass** die Aufbauschicht (18) den Mikrokanal (16) über seine gesamte Tiefe seitlich begrenzt.
4. Mikrofluidiksystem nach einem der Ansprüche 1 bis 3, **dadurch gekennzeichnet, dass** die Aufbauschicht (18) aus einem Fotolack (30), vorzugsweise einem Dickfilm-Fotolack besteht.

5. Mikrofluidiksystem nach einem der Ansprüche 1 bis 4, **dadurch gekennzeichnet, dass** die Aufbau- schicht (18) zur Bildung oder Erhöhung des Mikro- kanals (16) fotostrukturiert ist.
6. Mikrofluidiksystem nach einem der Ansprüche 1 bis 5, **dadurch gekennzeichnet, dass** die Aufbau- schicht (18) eine Schichtdicke von mehr als 50  $\mu\text{m}$ , vorzugsweise 200 bis 500  $\mu\text{m}$  aufweist.
7. Mikrofluidiksystem insbesondere zur Entnahme ei- ner Körperflüssigkeit mit einem vorzugsweise mit ei- nem Stechorgan (14) versehenen Trägerkörper (12) und einem darauf befindlichen halboffenen Mikroka- nal (16) zum kapillaren Transport einer Flüssigkeit von einer Aufnahme- zu einer Zielstelle (22,24), **da- durch gekennzeichnet, dass** der Mikrokanal (16) mehrere durch sukzessive Ätzschritte von einer Oberfläche des Trägerkörpers (12) her in die Tiefe eingetätzte Teilquerschnitte (40,42) aufweist.
8. Mikrofluidiksystem nach einem der Ansprüche 1 bis 7, **dadurch gekennzeichnet, dass** das Aspektver- hältnis aus Tiefe zu Breite des Mikrokanals (16) grö- ßer als 0,5, vorzugsweise größer als 0,8 ist.
9. Mikrofluidiksystem nach einem der Ansprüche 1 bis 8, **dadurch gekennzeichnet, dass** der Mikrokanal (16) eine lichte Breite im Bereich von 50 bis 500  $\mu\text{m}$  aufweist.
10. Mikrofluidiksystem nach einem der Ansprüche 7 bis 9, **dadurch gekennzeichnet, dass** die Teilquer- schnitte (40,42) durch fotochemisches Maskenät- zen gebildet sind.
11. Mikrofluidiksystem nach einem der Ansprüche 1 bis 10, **dadurch gekennzeichnet, dass** der Mikrokanal (16) einen vorzugsweise durch Hinterätzen gebilde- ten Hinterschnitt im Bereich seiner Längsränder auf- weist.
12. Mikrofluidiksystem insbesondere zur Entnahme ei- ner Körperflüssigkeit mit einem vorzugsweise mit ei- nem Stechorgan (14) versehenen Trägerkörper (12) und einem darauf befindlichen halboffenen Mikroka- nal (16) zum kapillaren Transport einer Flüssigkeit von einer Aufnahme- zu einer Zielstelle (22,24), **da- durch gekennzeichnet, dass** der Mikrokanal (16) einen vorzugsweise durch Hinterätzen gebildeten Hinterschnitt im Bereich seiner Längsränder auf- weist.
13. Mikrofluidiksystem nach einem der Ansprüche 1 bis 12, **dadurch gekennzeichnet, dass** der Trägerkör- per (12) aus einem isotrop ätzbaren Material besteht.
14. Mikrofluidiksystem nach einem der Ansprüche 1 bis 13, **dadurch gekennzeichnet, dass** der Trägerkör- per (12) als Flachformteil vorzugsweise aus Metall, insbesondere Edelstahl besteht.
15. Mikrofluidiksystem nach einem der Ansprüche 1 bis 14, **dadurch gekennzeichnet, dass** der aus Flach- material gebildete Trägerkörper (12) eine Dicke von 100 bis 450  $\mu\text{m}$ , vorzugsweise 150 bis 300  $\mu\text{m}$  auf- weist.
16. Mikrofluidiksystem nach einem der Ansprüche 1 bis 15, **dadurch gekennzeichnet, dass** die Aufbau- schicht (18) eine die Hydrophilie erhöhende Zusatz- substanz oder Zusammensetzung aufweist.
17. Mikrofluidiksystem nach einem der Ansprüche 1 bis 16, **dadurch gekennzeichnet, dass** die Benetzbar- keit einer Wand des Mikrokanals (16) durch eine chemische Oberflächenbehandlung erhöht ist.
18. Mikrofluidiksystem nach einem der Ansprüche 1 bis 17, **dadurch gekennzeichnet, dass** zumindest ei- ne Teilstruktur des Trägerkörpers (12) außerhalb des Mikrokanalbereichs, vorzugsweise das Stech- organ (14) durch Ätzen oder Stanzen gebildet ist.
19. Disposibles Probenentnahmeelement umfassend ein Mikrofluidiksystem (10) nach einem der vorher- gehenden Ansprüche.
20. Verwendung eines Mikrofluidiksystems (10) nach ei- nem der vorhergehenden Ansprüche zum Transport einer Probenflüssigkeit von einer Aufnahme- zu ei- ner Zielstelle (22,24), insbesondere zur Entnahme einer Körperflüssigkeit und zum Transport in einen Detektionsbereich.
21. Verfahren zur Herstellung eines Mikrofluidiksystems bei welchem durch eine auf einen Trägerkörper (12) aufgebraute Fotolackschicht, insbesondere einen Dickfilm-Fotolack (30) ein Flüssigkeit transportieren- der Mikrokanal (16) erhöht oder gebildet wird.
22. Verfahren nach Anspruch 21, **dadurch gekenn- zeichnet, dass** der Fotolack (30) als Dickfilm auf den Trägerkörper (12) aufgesprüht oder aufgerakelt oder durch Tauchbeschichtung aufgebracht wird.
23. Verfahren nach Anspruch 21 oder 22, **dadurch ge- kennzeichnet, dass** durch Maskenätzen einer er- sten Fotolackschicht (30') ein Mikrokanal (16) in den Trägerkörper (12) eingetätzt wird, und dass nach Ent- fernen der ersten Fotolackschicht eine zweite Foto- lackschicht (30'') aufgebracht und zur Erhöhung des Mikrokanals (16) fotostrukturiert wird.

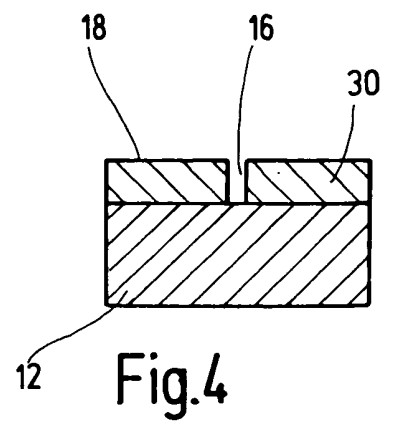
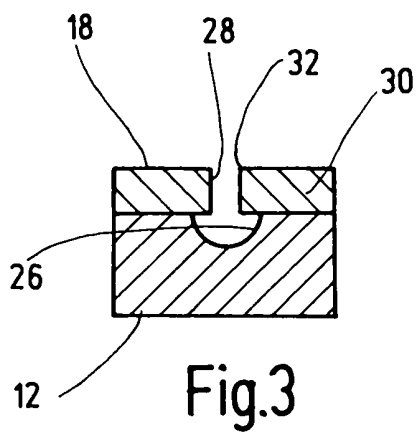
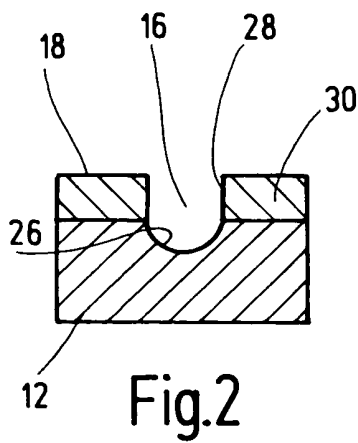
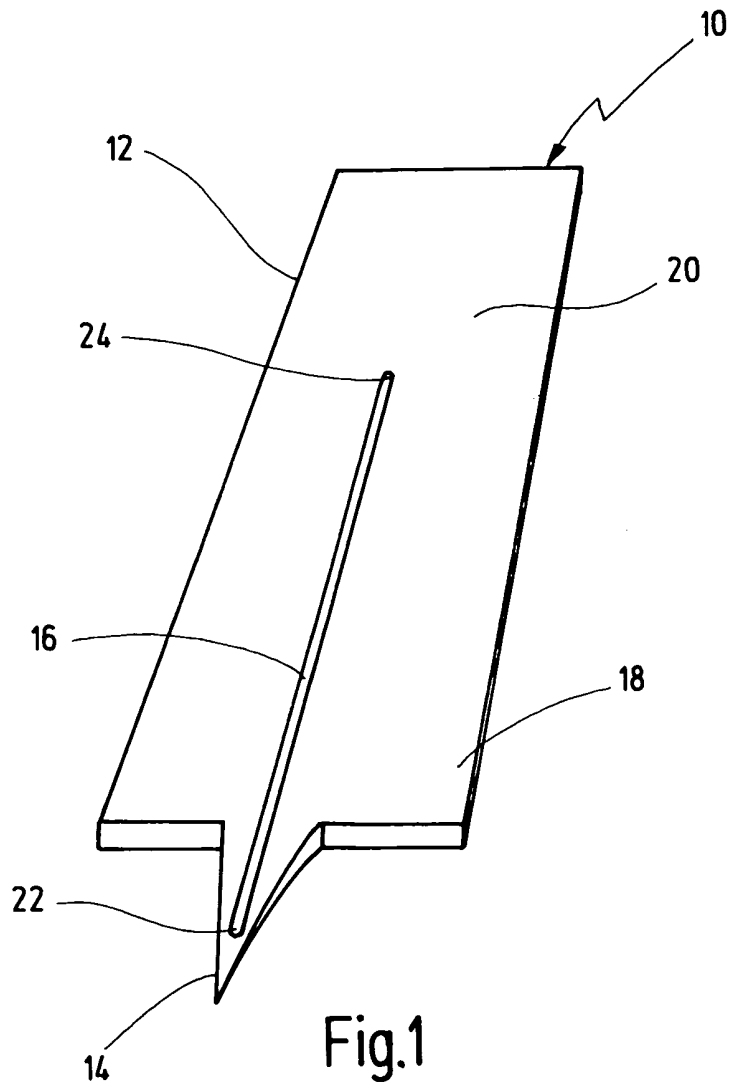

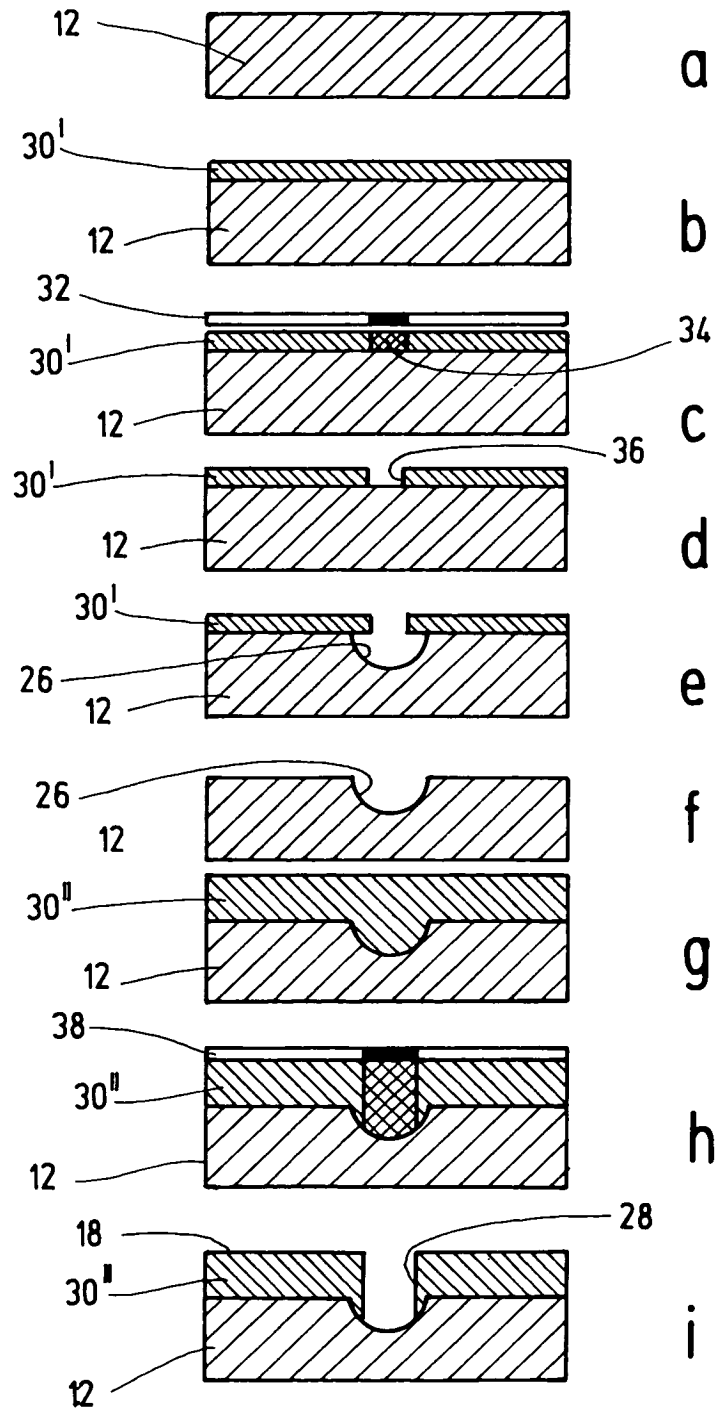

Fig.5

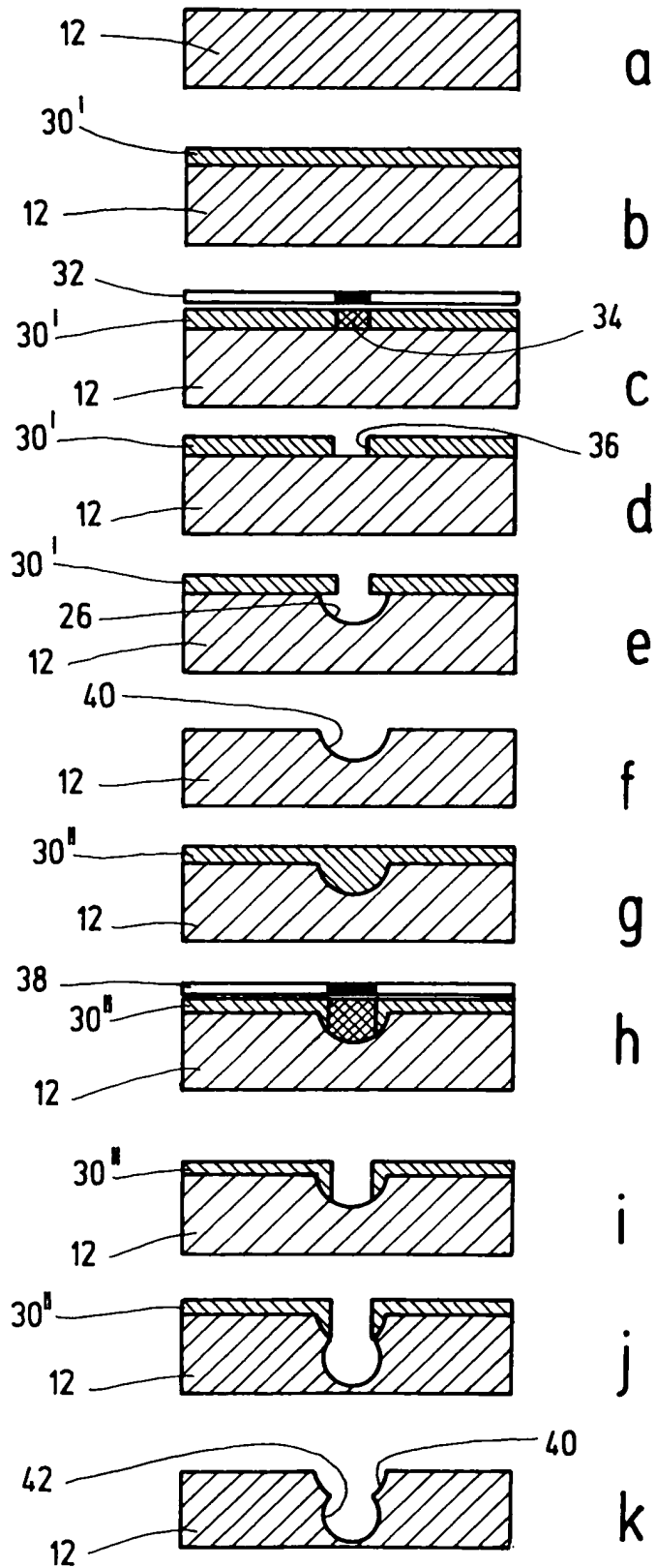

Fig.6



EINSCHLÄGIGE DOKUMENTE			
Kategorie	Kennzeichnung des Dokuments mit Angabe, soweit erforderlich, der maßgeblichen Teile	Betrifft Anspruch	KLASSIFIKATION DER ANMELDUNG (Int.Cl.7)
X	WO 03/071263 A (GENOME INSTITUTE OF SINGAPORE, NATIONAL UNIVERSITY OF SINGAPORE; SZE, S) 28. August 2003 (2003-08-28) * Seite 18, Zeile 1 - Seite 23, Zeile 27 * * Seite 33, Zeile 10 - Seite 34, Zeile 23; Abbildungen 1,2 * * Ansprüche 32,35 *	1,3,8	B01L3/00 A61B5/00 A61B5/15
X	WO 02/051549 A (AMERSHAM BIOSCIENCES CORP; AMERSHAM BIOSCIENCES (SV) CORP) 4. Juli 2002 (2002-07-04) * Seite 8, Zeile 7 - Seite 9, Zeile 19; Abbildungen 1,2 * * Seite 15, Zeilen 1-15; Abbildung 7 *	1-6,19	
A	US 5 700 695 A (YASSINZADEH ET AL) 23. Dezember 1997 (1997-12-23) * Spalte 1, Zeilen 41-44; Ansprüche; Abbildungen 1,2 *	1,19,20	
			RECHERCHIERTE SACHGEBIETE (Int.Cl.7)
			B01L
Der vorliegende Recherchenbericht wurde für alle Patentansprüche erstellt			
Recherchenort München		Abschlußdatum der Recherche 25. Februar 2005	Prüfer Semino, D
KATEGORIE DER GENANNTEN DOKUMENTE X : von besonderer Bedeutung allein betrachtet Y : von besonderer Bedeutung in Verbindung mit einer anderen Veröffentlichung derselben Kategorie A : technologischer Hintergrund O : mündliche Offenbarung P : Zwischenliteratur		T : der Erfindung zugrunde liegende Theorien oder Grundsätze E : älteres Patentdokument, das jedoch erst am oder nach dem Anmeldedatum veröffentlicht worden ist D : in der Anmeldung angeführtes Dokument L : aus anderen Gründen angeführtes Dokument & : Mitglied der gleichen Patentfamilie, übereinstimmendes Dokument	

EPO FORM 1503 03.82 (P04C03) 2

**GEBÜHRENPFLICHTIGE PATENTANSPRÜCHE**

Die vorliegende europäische Patentanmeldung enthielt bei ihrer Einreichung mehr als zehn Patentansprüche.

- Nur ein Teil der Anspruchsgebühren wurde innerhalb der vorgeschriebenen Frist entrichtet. Der vorliegende europäische Recherchenbericht wurde für die ersten zehn sowie für jene Patentansprüche erstellt, für die Anspruchsgebühren entrichtet wurden, nämlich Patentansprüche:
- Keine der Anspruchsgebühren wurde innerhalb der vorgeschriebenen Frist entrichtet. Der vorliegende europäische Recherchenbericht wurde für die ersten zehn Patentansprüche erstellt.

**MANGELNDE EINHEITLICHKEIT DER ERFINDUNG**

Nach Auffassung der Recherchenabteilung entspricht die vorliegende europäische Patentanmeldung nicht den Anforderungen an die Einheitlichkeit der Erfindung und enthält mehrere Erfindungen oder Gruppen von Erfindungen, nämlich:

Siehe Ergänzungsblatt B

- Alle weiteren Recherchegebühren wurden innerhalb der gesetzten Frist entrichtet. Der vorliegende europäische Recherchenbericht wurde für alle Patentansprüche erstellt.
- Da für alle recherchierbaren Ansprüche die Recherche ohne einen Arbeitsaufwand durchgeführt werden konnte, der eine zusätzliche Recherchegebühr gerechtfertigt hätte, hat die Recherchenabteilung nicht zur Zahlung einer solchen Gebühr aufgefordert.
- Nur ein Teil der weiteren Recherchegebühren wurde innerhalb der gesetzten Frist entrichtet. Der vorliegende europäische Recherchenbericht wurde für die Teile der Anmeldung erstellt, die sich auf Erfindungen beziehen, für die Recherchegebühren entrichtet worden sind, nämlich Patentansprüche:
- Keine der weiteren Recherchegebühren wurde innerhalb der gesetzten Frist entrichtet. Der vorliegende europäische Recherchenbericht wurde für die Teile der Anmeldung erstellt, die sich auf die zuerst in den Patentansprüchen erwähnte Erfindung beziehen, nämlich Patentansprüche:

1-6 und 8, 9, 11

13-20 (wenn sie sich auf den Anspruch 1 oder dessen Unteransprüche beziehen)



Nach Auffassung der Recherchenabteilung entspricht die vorliegende europäische Patentanmeldung nicht den Anforderungen an die Einheitlichkeit der Erfindung und enthält mehrere Erfindungen oder Gruppen von Erfindungen, nämlich:

1. Ansprüche: 1-6 und 8, 9, 11, 13-20 (wenn sie sich auf den Anspruch 1 oder dessen Unteransprüche beziehen)

Mikrofluidiksystem mit einem Trägerkörper und einem darauf befindlichen halboffenen Mikrokanal zum kapillaren Transport einer Flüssigkeit von einer Aufnahme- zu einer Zielstelle wobei der Trägerkörper mit einer den Mikrokanal zumindest im oberen Bereich seitlich begrenzenden Aufbauschicht für den Flüssigkeitstransport beschichtet ist und wobei der Mikrokanal einen in den Trägerkörper eingebrachten unteren Querschnittsbereich und einen darüber liegenden, in der Aufbauschicht ausgebildeten oberen Querschnittsbereich aufweist.

---

2. Ansprüche: 7 und 8-11, 13-20 (wenn sie sich auf den Anspruch 7 oder dessen Unteransprüche beziehen)

Mikrofluidiksystem mit einem Trägerkörper und einem darauf befindlichen halboffenen Mikrokanal zum kapillaren Transport einer Flüssigkeit von einer Aufnahme- zu einer Zielstelle wobei der Mikrokanal mehrere durch sukzessive Ätzschnitte von einer Oberfläche des Trägerkörpers her in die Tiefe eingetätzte Teilquerschnitte aufweist.

---

3. Ansprüche: 12 und 13-20 (wobei sie sich auf den Anspruch 12 oder dessen Unteransprüche beziehen)

Mikrofluidiksystem mit einem Trägerkörper und einem darauf befindlichen halboffenen Mikrokanal zum kapillaren Transport einer Flüssigkeit von einer Aufnahme- zu einer Zielstelle wobei der Mikrokanal einen gebildeten Hinterschnitt im Bereich seiner Längsränder aufweist.

---

4. Ansprüche: 21-23

Verfahren zur Herstellung eines Mikrofluidiksystems bei welchem durch eine auf einen Trägerkörper aufgebrachte Fotolackschicht ein Flüssigkeit transportierender Mikrokanal erhöht oder gebildet wird.

---

**ANHANG ZUM EUROPÄISCHEN RECHERCHENBERICHT  
 ÜBER DIE EUROPÄISCHE PATENTANMELDUNG NR.**

EP 04 01 9759

In diesem Anhang sind die Mitglieder der Patentfamilien der im obengenannten europäischen Recherchenbericht angeführten Patentdokumente angegeben.

Die Angaben über die Familienmitglieder entsprechen dem Stand der Datei des Europäischen Patentamts am  
 Diese Angaben dienen nur zur Unterrichtung und erfolgen ohne Gewähr.

25-02-2005

Im Recherchenbericht angeführtes Patentdokument	Datum der Veröffentlichung	Mitglied(er) der Patentfamilie	Datum der Veröffentlichung
WO 03071263      A	28-08-2003	AU 2002367690 A1	09-09-2003
		CA 2476493 A1	28-08-2003
		EP 1476744 A1	17-11-2004
		WO 03071263 A1	28-08-2003
-----			
WO 02051549      A	04-07-2002	WO 02051549 A2	04-07-2002
		US 2002094304 A1	18-07-2002
-----			
US 5700695      A	23-12-1997	AU 2955395 A	25-01-1996
		EP 0767705 A1	16-04-1997
		WO 9600614 A1	11-01-1996
-----			

EPO FORM P0461

Für nähere Einzelheiten zu diesem Anhang : siehe Amtsblatt des Europäischen Patentamts, Nr.12/82

专利名称(译)	微流体系统及其制造方法		
公开(公告)号	<a href="#">EP1627684A1</a>	公开(公告)日	2006-02-22
申请号	EP2004019759	申请日	2004-08-20
[标]申请(专利权)人(译)	罗氏诊断公司		
申请(专利权)人(译)	F.霍夫曼罗氏公司 罗氏诊断有限公司		
当前申请(专利权)人(译)	F.霍夫曼罗氏公司 罗氏诊断有限公司		
[标]发明人	SAROFIM EMAD GRISS PATRICK DR		
发明人	SAROFIM, EMAD CALASSO, IRIO, DR. GRISS, PATRICK, DR.		
IPC分类号	B01L3/00 A61B5/00 A61B5/15		
CPC分类号	B01L3/502707 A61B5/14532 A61B5/150022 A61B5/150282 A61B5/150358 A61B5/15045 A61B5/15105 A61B5/15142 A61B2562/0295 B01L3/502746 B01L2200/12 B01L2300/0825 B01L2400/0406		
外部链接	<a href="#">Espacenet</a>		

摘要(译)

用于去除体液并输送到检测区域的微流体系统包括涂覆有用于液体输送的组合物层 ( 18 ) 的支撑体 ( 12 )，其限定上部区域中的微通道 ( 16 )。对于具有上述微流体系统的一次性样品去除元件，还包括独立权利要求。

