



(12) **EUROPÄISCHE PATENTANMELDUNG**

(43) Veröffentlichungstag:
24.12.2014 Patentblatt 2014/52

(51) Int Cl.:
A61B 5/00 (2006.01) A61B 18/14 (2006.01)

(21) Anmeldenummer: **13173012.9**

(22) Anmeldetag: **20.06.2013**

(84) Benannte Vertragsstaaten:
AL AT BE BG CH CY CZ DE DK EE ES FI FR GB GR HR HU IE IS IT LI LT LU LV MC MK MT NL NO PL PT RO RS SE SI SK SM TR
Benannte Erstreckungsstaaten:
BA ME

(71) Anmelder: **ERBE Elektromedizin GmbH**
72072 Tübingen (DE)

(72) Erfinder:
• **Spether, Dominik**
79102 Freiburg (DE)

• **Fischer, Klaus**
72202 Nagold (DE)
• **Neugebauer, Alexander**
72116 Mössingen (DE)

(74) Vertreter: **Rüger, Barthelt & Abel**
Patentanwälte
Webergasse 3
73728 Esslingen (DE)

Bemerkungen:
Geänderte Patentansprüche gemäss Regel 137(2) EPÜ.

(54) **Chirurgisches Instrument mit Gewebeerkennung**

(57) Bei einer elektrochirurgischen Einrichtung (10) zur Anwendung an biologischem Gewebe wird durch spektrale Analyse des an der Elektrode (13) entstehenden Lichts zuvor typisiertes Gewebe erkannt. Eine akustische oder optische Indikatoreinrichtung (23) zeigt dauernd oder bei Erfassung bestimmter Gewebe den Gewebetyp an. Indikatoren, insbesondere optische Indikatoren (24 bis 27), sind im Anwendungssichtfeld angeordnet, um den Anwender bei der Schnittführung zu unterstützen.

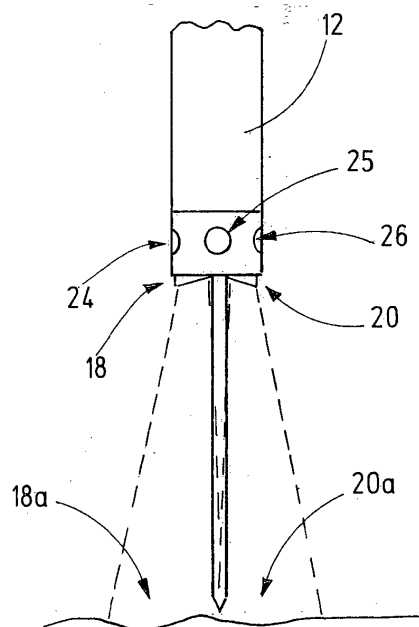

Fig.3

Beschreibung

[0001] Die Erfindung betrifft eine elektrochirurgische Einrichtung zur Einwirkung auf ein biologisches Gewebe mittels elektrischer Entladung. Insbesondere betrifft die Erfindung eine elektrochirurgische Einrichtung mit HF-Skalpell für die offenchirurgische oder laparoskopische Chirurgie.

[0002] Aus der WO 2011/055369 ist die Plasmaablation mittels zu einer Elektrode geleiteter HF-Leistung zur Plauebeseitigung in Blutgefäßen bekannt. Das entsprechende Instrument wird in das Blutgefäß eingeführt und erzeugt an seinem distalen Ende einen HF-Funken, der auf Plaques oder auch auf anderes biologisches Material wie Blut einwirkt. Das entstehende Licht wird einem optischen Spektrometer zugeleitet, das anhand des Vorhandenseins oder nicht Vorhandenseins der typischen Phosphor-Spektrallinie Information darüber liefert, ob lebende Zellen oder Plaque von dem Funken aufgelöst werden.

[0003] Prinzipiell ist es somit für den Anwender möglich, durch entsprechende maschinelle Unterstützung die chirurgische Aktion auf bestimmte biologische Strukturen, hier die Plaques, zu konzentrieren und anderes Gewebe zu schonen.

[0004] Es ist Aufgabe der Erfindung, dem Anwender bei der Benutzung HF-chirurgische Instrumente eine verbesserte Orientierung zu ermöglichen.

[0005] Diese Aufgabe wird mit der elektrochirurgischen Einrichtung nach Anspruch 1 gelöst:

[0006] Die erfindungsgemäße elektrochirurgische Einrichtung umfasst ein Instrument mit einer Elektrode, die mit einer elektrischen Quelle verbindbar ist. Das Instrument kann als offenchirurgisches monopolarer oder bipolares Instrument ausgebildet sein. Ebenso kann es als laparoskopisches monopolarer oder bipolares Instrument ausgebildet sein. Es weist somit zumindest eine Elektrode auf, die mit HF-Leistung speisbar ist. Eine den Stromkreis schließende zweite Elektrode kann eine am Patienten zu befestigenden Neutralelektrode oder eben eine zweite Elektrode am Instrument sein.

[0007] Zu der Einrichtung gehört eine Lichtaufnahmeeinrichtung, die vorzugsweise in Bezug auf die Elektrode ortsfest angeordnet, d.h. mit dieser an einem Instrument vorgesehen ist. Die zumindest eine (erste) Lichtaufnahmeeinrichtung legt ein erstes Lichtaufnahmefeld fest, das zumindest einen Teil des von der Elektrode erzeugten Funkens erfasst. Die Lichtaufnahmeeinrichtung ist zum Beispiel über eine Glasfaser oder ein Glasfaserbündel mit einer Lichtanalyseeinrichtung zur Ermittlung von Gewebemerkmale durch Spektralanalyse verbunden. Die Lichtanalyseeinrichtung ist darauf eingerichtet, Merkmale des aufgenommenen Spektrums mit Referenzdaten zu vergleichen und daraus eine Aussage abzuleiten, ob die elektrische Entladung, d.h. zum Beispiel der HF-Funken, mit einem bestimmten Gewebetyp in Berührung steht oder nicht in Berührung steht. Diese Information wird an eine Indikatoreinrichtung gegeben. Die

Indikatoreinrichtung kann als akustische Indikatoreinrichtung ausgebildet sein. Dazu kann sie einen ein- oder mehrtönigen Signalgeber aufweisen. Dieser kann an dem Instrument, z.B. an seinem Handgriff, oder auch an dem speisenden Gerät (HF-Generator), an der Lichtanalyseeinrichtung angeordnet oder als gesonderter Signalgeber ausgebildet sein. Ein solcher kann über Kabel oder eine kabellose Übertragungsstrecke mit der Lichtanalyseeinrichtung verbunden sein.

[0008] Vorzugsweise ist die Indikatoreinrichtung als optische Indikatoreinrichtung mit optischen Indikatoren ausgebildet. Vorzugsweise ist diese Indikatoreinrichtung so angeordnet, dass das vom Anwender wahrzunehmende optische Signal im Anwendungssichtfeld, d.h. in einem während der Anwendung vom Anwender sichtbaren Bereich liegt.

[0009] Bei einem offenchirurgischen Instrument kann die Indikatoreinrichtung durch eine oder mehrere Indikatoren in Gestalt von Leuchten am Handgriff des Instruments, beispielsweise an seinem distalen Ende gebildet sein. Alternativ kann sowohl bei einem offenchirurgischen Instrument wie auch bei einem laparoskopischen Instrument die Indikatoreinrichtung Lichtaustrittsfenster aufweisen, die Licht auf das von der Elektrode berührte Gewebe projizieren. Bei einem laparoskopischen Instrument kann die Indikatoreinrichtung außerdem oder alternativ darauf eingerichtet sein, entsprechende Informationen in ein von dem Anwender wahrgenommenes Bild, beispielsweise auf einer Videobrille oder einem Bildschirm einzublenden. Die Anzeige kann durch verschiedene Lichtfarben, durch verschiedene Symbole oder die Position von Farben oder Symbolen auf einer Projektionsfläche gegeben sein. Die Projektionsfläche kann das biologische Gewebe oder ein Videobildschirm sein. Beispielsweise kann die Indikatoreinrichtung zur Anzeige der Gewebemerkmale verschiedene Lichtfarben anzeigen, beispielsweise grünes Licht bei Normalgewebe, rotes Licht bei Tumorgewebe oder blaues Licht bei unbekanntem Gewebe. Das Licht kann durch Lichtleitfasern auf das Anwendungsfeld geleitet werden und so dem Anwender eine leichte Orientierung ermöglichen.

[0010] Die insoweit beschriebenen Grundprinzipien können mit einem Instrument verwirklicht werden, das lediglich eine Lichtaufnahmeeinrichtung und somit nur ein (erstes) Lichtaufnahmefeld aufweist. Vorzugsweise ist die Einrichtung jedoch mit einer zweiten Lichtaufnahmeeinrichtung versehen, die ein zweites Lichtaufnahmefeld festlegt, das sich von dem ersten Lichtaufnahmefeld unterscheidet. Damit kann an dem Instrument nicht nur Information über die Beschaffenheit des von der elektrischen Entladung betroffenen Gewebes gewonnen werden, sondern zusätzlich Information über die Richtung der Lage einer Gewebegrenze relativ zu der Elektrode. Beispielsweise können die Lichtaufnahmefelder so festgelegt sein, dass sie ihren Mittelpunkt von der Elektrode aus gesehen, in unterschiedlichen Richtungen aufweisen. Die Lichtaufnahmefelder können dabei einander überschneidend oder, wie es bevorzugt wird, einander

nicht überschneidend ausgebildet sein. Es können damit in verschiedenen Zonen des HF-Funkens auftretende unterschiedliche Leuchterscheinungen, die auf die Berührung des räumlich ausgedehnten HF-Funkens mit zwei verschiedenen Gewebetypen zurückgehen, zugleich oder nacheinander erfasst und daraus eine Richtungsinformation abgeleitet werden. Diese kann dazu dienen, verschiedene im Sichtfeld des Anwenders liegende Indikatoren zu aktivieren oder zu deaktivieren. Die Aktivierung oder Deaktivierung kann im Aufleuchten oder Verlöschen der Indikatoren oder in einem Farbumschlag derselben bestehen oder durch Anzeige bzw. Nichtanzeige von Symbolen erfolgen.

[0011] Zur Ermittlung von Gewebemerkmale durch Spektralanalyse vergleicht die Lichtanalyseeinrichtung das von dem Gewebe gelieferte Spektrum mit einem Referenzspektraldatensatz. Vorzugsweise wird der Referenzspektraldatensatz in einem oder mehreren Kalibrierschritten gewonnen. Ein Kalibrierschritt wird vorzugsweise mit reduziertem Strom an bekanntem Gewebe durchgeführt. Zum Beispiel kann zu Beginn der Anwendung ein HF-Funke mit einem interessierenden Gewebetyp, beispielsweise gesundem Gewebe und/oder auch krankhaft verändertem Gewebe, mit so geringem Strom erzeugt werden, dass zwar eine Leuchterscheinung entsteht, ein chirurgischer Effekt jedoch unterbleibt. Damit wird sichergestellt, dass die Kalibrierung, d.h. die Aufnahme mindestens eines Referenzspektraldatensatzes ohne Schädigung von Gewebe vorgenommen wird.

[0012] Das erfindungsgemäße Instrument kann Lichtaustrittsfenster und Lichteintrittsfenster aufweisen. Beispielsweise können die Lichtaustrittsfenster durch distale Enden (Stirnflächen) von zur Signalabgabe dienenden Lichtleitfasern gebildet sein, während die Lichteintrittsfenster durch die distalen Enden (Stirnflächen) von zur Lichtaufnahme dienenden Lichtleitfasern gebildet sind. Die lichtaufnehmenden und lichtabgebenden Fasern können in einem oder mehreren Strängen oder Bündeln angeordnet sein. Den Lichteintrittsfenstern (und/oder Lichtaustrittsfenstern) kann eine Reinigungseinrichtung zugeordnet sein. Diese kann durch Düsen zum Austritt von Reinigungsfluiden, d.h. Flüssigkeiten oder Gasen, gebildet sein. Der aus diesen Düsen z.B. parallel zur Schneidelektrode austretende Gas oder Flüssigkeitsstrom kann zur Temperierung der Lichtaus- und/oder -eintrittsfenster dienen, um einen Kondenswasserneiderschlag ebenso zu verhindern wie das Ankleben von Gewebe. Vorzugsweise ist in räumlicher Nähe zu der oder den Gasaustrittsdüsen, z.B. im Handgriff des Instruments, ein Ventil zur gesteuerten Freigabe des Gas- oder Fluidstroms untergebracht. Das Ventil kann elektrisch oder mechanisch mit einem Aktivierungsschalter verbunden sein, der der elektrischen Aktivierung der Elektrode dient. Für die Freigabe des Fluids kann eine Vorlaufzeit und ein Nachlaufzeit vorgesehen sein, um sicher zu stellen, dass der Fluidstrom in gewünschter Stärke vorhanden ist, sobald und solange die Elektrode aktiviert ist.

[0013] Das Instrument kann an seinem distalen Ende einen abnehmbaren Teil aufweisen, der zum lediglich einmaligem Gebrauch vorgesehen ist, während das übrige Instrument sterilisierbar und zum mehrmaligen Gebrauch vorgesehen ist. Die Elektrode ist dazu an einem Kupplungsstück gehalten, das mit dem Instrument lösbar verbunden ist. Außerdem weist das Kupplungsstück mindestens ein Sichtfenster auf, das zum Beispiel ringförmig um die Elektrode herum angeordnet sein kann. Dies gilt sowohl für laparoskopische als auch für offenchirurgische Instrumente.

[0014] Bevorzugterweise weist die Lichtanalyseeinrichtung eine Betriebssteuereinrichtung auf, die dazu eingerichtet ist, die spektrale Gewebeanalyse nur dann zu starten, wenn die Lichtanalyseeinrichtung eine festgelegte Spektraleigenschaft erfasst. Die festgelegte Spektraleigenschaft kann beispielsweise darin bestehen, dass das erfasste Spektrum innerhalb eines vorgegebenen Toleranzbands liegt. Damit kann die Betriebssteuereinrichtung erkennen, ob das aufgenommene Licht überhaupt von biologischem Gewebe bzw. einer mit diesem in Berührung stehenden elektrischen Entladung herrührt. Ein nicht mit biologischem Gewebe in Berührung stehender Funke oder auch Umgebungslicht erkennt die Betriebssteuereinrichtung hingegen als irrelevant und löst somit keine Gewebeanzeige aus. Auf diese Weise kann die erfindungsgemäße Einrichtung als Nachrüstereinrichtung für bestehende elektrochirurgische Geräte angeboten werden. Eine elektrische Verbindung zwischen dem speisenden Gerät ist nicht erforderlich.

[0015] Weitere Einzelheiten vorteilhafter Ausführungsformen der Erfindung sind Gegenstand der Beschreibung, der Ansprüche oder der Zeichnung. Es zeigen:

Figur 1 die erfindungsgemäße Einrichtung, in schematischer Darstellung,

Figur 2 das Instrument aus Figur 1, in schematisierter ausschnittsweiser Perspektivdarstellung.

Figur 3 das Instrument nach Figur 2, in schematisierter Seitenansicht.

Figur 4 Lichterfassungsfelder des Instruments nach Figur 2, in schematisierter Darstellung.

Figur 5 eine Ausführungsform des erfindungsgemäßen Instruments, in schematisierter ausschnittsweiser Längsschnittdarstellung.

Figur 6 eine abgewandelte Ausführungsform des Instruments nach Figur 2, in einer schematisierten ausschnittsweisen Längsschnittdarstellung.

Figur 7 das Instrument nach Figur 5, in einer schematisierten Stirnansicht.

Figur 8 das Instrument nach Figur 6, in einer schematisierten Stirnansicht.

Figur 9 eine abgewandelte Ausführungsform eines erfindungsgemäßen Instruments, in schematisierter Stirnansicht.

Figur 10 eine Faseranordnung für sendende und empfangende Fasern für das Instrument nach Figur 8 oder 9.

Figur 11 einen Faserkoppler zur Zusammenführung bzw. Trennung von sendender und empfangender Lichtleitfaser für ein Instrument nach Figur 7.

Figur 12 ein Instrument mit besonders reduziertem zur einmaligen Verwendung vorgesehenen Kuppelungsstück, in schematisierter längs geschnittener Darstellung.

Figur 13 eine besondere einfache Version eines Instruments, in schematisierter längs geschnittener ausschnittsweiser Darstellung.

Figur 14 eine abgewandelte Ausführungsform eines erfindungsgemäßen Instruments mit Lichtaufnahmeeinrichtung, in schematisierter ausschnittsweiser Längsschnittdarstellung.

Figur 15 und 16 verschiedene Prismenanordnungen an der Lichtaufnahmeeinrichtung zur Festlegung des Lichtaufnahmefelds.

Figur 17 bis 20 verschiedene Ausführungsformen von Lichtaufnahmeeinrichtungen an erfindungsgemäßen Instrumenten zur Festlegung unterschiedlicher Lichtfelder.

Figur 21 Lichtaufnahmefelder an einem Instrument mit drei Lichtaufnahmeeinrichtungen.

Figur 22 das Instrument in drei verschiedenen Positionen bezüglich einer Gewebegrenze, unter schematischer Veranschaulichung der entsprechenden Anzeige bzw. Indikation.

Figur 23 die Grundstruktur der Lichtanalyseeinrichtung als Blockschaltbild.

Figur 24 die Grundstruktur einer abgewandelten Ausführungsform einer Lichtanalyseeinrichtung.

Figur 25 die Grundstruktur einer Verarbeitungseinrichtung zur Lichtanalyse mit Betriebssteuereinrichtung zum Start und Stopp der Gewebeanalyse und

Figur 26 Zeitdiagramme zur Veranschaulichung einer Kalibrierung mit reduziertem chirurgischen Ef-

fekt.

[0016] In Figur 1 ist eine Einrichtung 10 für die Elektrochirurgie schematisch veranschaulicht. Zu der Einrichtung 10 gehören ein Instrument 11 mit einem Handgriff 12 und einer Elektrode 13 zur Einwirkung auf Gewebe 14. Das Instrument 11 ist über ein Kabel 15 mit einem speisenden Gerät 16, zum Beispiel in Gestalt eines HF-Generators verbunden. Außerdem führt das Kabel 15 oder ein Teil desselben zu einer Lichtanalyseeinrichtung 17, mittels dessen an der Elektrode 13 durch elektrische Entladung entstehendes Licht analysiert wird, um den berührten Gewebetyp zu bestimmen. Die Lichtanalyseeinrichtung 17 führt dazu eine Spektralanalyse des im HF-Funken der Elektrode 13 erzeugten Lichts durch. Dieses wird über eine Lichtaufnahmeeinrichtung 56 aufgenommen, die mindestens ein, vorzugsweise aber mehrere Lichteintrittsfenster 18, 19, 20, 21 umfasst, die in der Nähe der Elektrode 13, beispielsweise um diese herum angeordnet sind. Das über die Lichteintrittsfenster 18 bis 21 aufgenommene Licht wird der Lichtanalyseeinrichtung 17 beispielsweise durch in dem Kabel 15 angeordnete Lichtleitfasern zugeleitet und spektral analysiert. Es dient zur Erkennung des Gewebetyps und zur Erzeugung entsprechender Signale, die vorzugsweise über eine im Anwendungssichtfeld 22 angeordnete Indikatoreinrichtung 23 abgegeben werden. Das Anwendungssichtfeld ist dabei derjenige Bereich in der Nähe des Handgriffs 12 und der Elektrode 13, der bei der Anwendung vom Anwender einsehbar ist und bei der Anwendung im Blickfeld des Anwenders liegt.

[0017] Die Indikatoreinrichtung 23 schafft die Möglichkeit, beispielsweise während eines elektrochirurgischen Eingriffs direkt am Patienten eine durchgeführte Gewebeanalyse schnell und mit hoher Aussagekraft anzuzeigen. Dadurch ist die Möglichkeit der Differenzierung von Geweben während einer laufenden Anwendung gegeben.

[0018] Die Indikatoreinrichtung 23 kann, wie Figur 1 und 2 veranschaulichen, mehrere Indikatoren 24 bis 27 (siehe auch Figur 8) umfassen, über die zum Beispiel ein Lichtsignal abgegeben wird, um dem Anwender eine Orientierung zu geben. Dies kann schon bei einem Instrument 11 mit lediglich einem einzigen Lichteintrittsfenster 18 und einer angeschlossenen Lichtanalyseeinrichtung 17 dadurch erfolgen, dass die Indikatoren 24 bis 27 (deren Anzahl spielt hier keine Rolle) zum Beispiel dann ein Signal abgeben, wenn ein von dem Gewebe, in dem ein Schnitt zu führen ist, abweichendes Gewebe angetroffen wird. Dies kann durch Aufleuchten, Farbumschlag oder dergleichen signalisiert werden. Bei Ausführungsformen, die zwei oder mehrere Lichteintrittsfenster 18 bis 21 aufweisen, kann zusätzlich eine Richtungsinformation erzeugt werden. Figur 3 veranschaulicht dazu die Gewinnung von Richtungsinformation durch Festlegung verschiedener Lichtaufnahmefelder 18a, 20a der Lichteintrittsfenster 18 und 20. In Figur 4 sind in Draufsicht die verschiedenen Lichtaufnahmefelder 18a, 19a, 20a,

21a der vier Lichteintrittsfenster 18, 19, 20, 21 veranschaulicht. Sie gruppieren sich um die Elektrode 13 und überschneiden einander möglichst wenig oder nicht. Jedes Lichtaufnahmefenster 18 bis 21 ist über entsprechende Lichtleitmittel mit der Lichtanalyseeinrichtung 17 verbunden, die parallel oder über einen Multiplexer zyklisch nacheinander die einzelnen von den Lichteintrittsfenstern 18 bis 21 aufgenommenen Lichtspektren analysiert und mit einem vorab aufgenommenen oder aus einer Datenbank bezogenen Gewebespektrum (oder mehreren gewonnenen oder vorab gespeicherten Gewebespektren) vergleicht.

[0019] In einem besonders komfortablem Fall werden auf diese Weise für die vier Lichtaufnahmefelder 18 bis 21a vier Gewebespektren aufgenommen und fortwährend mit einem oder mehreren Referenzspektren verglichen. Entsprechend kann derjenige der Indikatoren 24 bis 27 aufleuchten oder einen Farbumschlag zeigen, der mit einem Gewebe in Berührung kommt, das nicht dem für die Schnittführung vorgesehenen Gewebe entspricht. Damit wird dem Anwender auf besonders komfortable Weise Richtungsinformation und somit eine Orientierungshilfe bei der Anwendung gegeben.

[0020] In Figur 5 ist eine zweiteilige Ausbildung des Instruments 11 veranschaulicht, bei der an dem Handgriff 12 ein auswechselbares Kupplungsstück 28 angeordnet ist. Dieses trägt die Elektrode 13, die über eine entsprechende Steckkontakteinrichtung mit einer Leitung 29 in Verbindung steht. Das Kupplungsstück 28 kann ein oder mehrere Lichtleiter 31a, 33a aufweisen, die mit den Lichtleitfasern 31, 33 koppeln. Die distalen Enden der Lichtleiter 31a, 33a bilden die Lichteintrittsfenster 18, 20 und sind Teil der Lichtaufnahmeeinrichtung 56. Figur 7 veranschaulicht die Anordnung mit vier Lichtleitern 31a bis 34a.

[0021] Wie Figur 6 und 8 veranschaulichen, kann anstelle einer monofilen Lichtleitfaser 31 bis 34 auch jeweils ein Faserbündel 31b bis 34b vorgesehen sein. In dieses können Indikatorfasern 24a eingebettet sein, die die Indikatoren 24, 25, 26, 27 bilden. Die distalen Enden der Indikatorfasern der Faserbündel 31b bis 34b, die in Lichtaustrittsfenstern enden, sind Teil der Lichtaufnahmeeinrichtung 56. Die Indikatoren 24, 25, 26, 27 dienen dazu, die Gewebeindikation in das Sichtfeld des Anwenders zu projizieren und bilden somit Projektionsmittel. Die Detailansicht von Figur 8 veranschaulicht dies. Es wird deutlich, dass das Lichteintrittsfenster 18 hier von einem Kranz einzelner Fasern gebildet wird, die um eine als Indikator 24 dienende Faser herum angeordnet sind. Der Indikator 24 soll dazu dienen, zum Beispiel farbiges Licht auf das entsprechende Lichtaufnahmefeld 18a zu projizieren, um den Gewebetyp kenntlich zu machen. Über die Lichteintrittsfenster wird das aus diesem Lichtaufnahmefeld 18a stammende, von dem HF-Funken generierte Licht, aufgenommen und der Analyse zugeführt. Die in Figur 6 dargestellten Lichtleiter 31a, 33a des Kupplungsstücks 28 können entsprechend ausgebildet sein. Es ist jedoch auch hier möglich, ein Kupplungsstück 28

gemäß Figur 5 vorzusehen. Außerdem können die einzelnen Fasern eines Faserbündels 31b nach Vorbild der Figur 9 zum Beispiel teilkreisförmig angeordnet sein. Andere Anordnungen sind möglich, um symmetrische oder unsymmetrische Lichtaufnahmefelder zu erhalten.

[0022] Es ist auch möglich, das zur Gewebeindikation dienende in das Lichtaufnahmefeld geleitete Licht und das aus dem HF-Funken stammende Licht in einer einzigen Lichtleitfaser 31 zu führen, wie es Figur 11 zeigt. An einer von dem in Figur 11 rechts zu denkenden Lichteintrittsfenster 18 entfernten Stelle kann ein Faserkupppler 43 vorgesehen sein, der durch eine Y-Verzweigung der Lichtleitfaser 31 gebildet wird. Während ein erster Teil 31c der Lichtleiterfaser 31 zu dem Lichtanalysator 17 führt, führt ein zweiter Teil 31d der Lichtleiterfaser 31 zu einer Quelle 57 die den Indikator 24 mit einem Signal vorzugsweise einem Lichtsignal versorgt. Der Lichtanalysator 17 ist in Figur 11 schematisch durch ein Prisma zur Lichtzerlegung und eine Zeilenkammer schematisch angedeutet.

[0023] Der Aufbau des Instruments 11 kann auf vielfältige Weise variiert werden. Beispielsweise kann das Instrument 11, wie Figur 12 zeigt, an seinem distalen Ende ein Kupplungsstück 28 aufweisen, das die Elektrode 13 trägt und für den einmaligen Gebrauch vorgesehen ist. Es kann als Kappe auf das distale Ende des Instruments 11 aufgesteckt und mit diesem verbunden werden. Dabei gerät die Elektrode 13 in elektrischen Kontakt mit der Leitung 29 für elektrische Leistung, insbesondere HF-Spannung. Um die Elektrode 13 herum kann ein Sichtfenster 30 vorgesehen sein, um Licht des an der Elektrode 13 entstandenen Funkens zu einer oder mehreren Lichtleitfasern 31 bis 34 gelangen zu lassen. Zum Beispiel können die Lichtleitfasern 31 bis 34 an die Lichteintrittsfenster 18 bis 21 angeschlossen sein.

[0024] Das Kupplungsstück 28 mit der Elektrode 13 und dem Fenster 30 stellt ein Einmalprodukt dar. Der Handgriff 12 hingegen ist wieder verwendbar und entsprechend sterilisierbar.

[0025] Figur 13 veranschaulicht eine abgewandelte Ausführungsform des Instruments 11 mit einer Lichtaufnahmeeinrichtung 56 mit einem oder mehreren Lichteintrittsfenstern 18. An dem distalen Ende steht mit der Lichtleitfaser 31 ein Silikonkissen 35 in Berührung, das zur Verringerung der Reflektionsverluste durch Anpassung der Brechungsindize an der Kontaktstelle der optischen Fasern dient. Außerdem kann bei dieser, wie bei allen anderen, Ausführungsformen eine Reinigungseinrichtung beispielsweise in Form eines Fluidkanal 36 vorgesehen sein. Dieser dient der Zuführung von (flüssigem oder gasförmigem) Fluid zum distalen Ende des Instruments 11 und somit zur Verhinderung von Verschmutzung des Silikonkissens 35 oder jedes sonstigen Lichteintrittsfenster 18 bis 21 durch Rauchpartikel, Aerosol und Gewebestücke. Diese entstehen während der elektrophysikalischen Anwendung und könnten sich sonst auf der Stirnfläche der optischen Faser 31 oder sonstiger Elemente absetzen, die ein wie immer geartetes Objektiv

37 bilden. Als solches ist in der Ausführungsform nach Figur 13 lediglich das Silikonkissen 35 vorgesehen. Das Objektiv 37 kann jedoch, wie Figur 14 veranschaulicht, auch ein Prisma 38 enthalten, das an dem distalen Ende der Lichtleitfaser 31 angeordnet ist, um das Lichtaufnahmefeld auf einen bestimmten Bereich der

[0026] Elektrode 13 zu richten. Zu dem Objektiv 37 können optional ein oder mehrere weitere Elemente gehören, wie beispielsweise ein seitlich in radialem Abstand zu der Elektrode 13 und dem Prisma 38 angeordneter Spiegel 39. Dieser kann, wie Figur 19 zeigt, dazu dienen, das Lichtaufnahmefeld 18a auf einen engen, der Elektrode 13 benachbarten Bereich, zu konzentrieren. Eine solche Objektivanordnung kann bei Ausführungsformen mit lediglich einem Lichteintrittsfenster 18, wie auch bei Ausführungsformen mit mehreren solchen Lichteintrittsfenstern, vorgesehen werden. Wie Figur 14 weiter veranschaulicht, können um die Lichtleitfaser 31 herum in ringförmiger Anordnung ein oder mehrere Fluidkanäle 40, 41 vorgesehen sein, um einen das Objektiv 37 sauber haltenden Fluidstrahl, beispielsweise einen Gasstrahl, zu erzeugen. Die Fluidkanäle 40, 41 können unabhängig von dem Fluidkanal 36 angeordnet sein. Dem Fluidkanal 36 kann eine Ablenkdüse 42 zugeordnet sein, um den aus dem Kanal 36 austretenden Strahl radial nach innen zu leiten. Das distale Ende des Fluidkanals 36, 40, 41, das Silikonkissen 35 und das Objektiv 37 sind auch Teil der Lichtaufnahmeeinrichtung 56.

[0027] Die Fluidkanäle 36, 40 und/oder 41 sind mit einer nicht weiter veranschaulichten Quelle (z.B. Pumpe oder Druckgasbehälter) für unter Druck stehendes Fluid verbunden. Zur Regulierung oder zumindest Sperrung und Freigabe des Fluidstroms sind ein oder mehrere Ventile vorgesehen. Diese sind vorzugsweise in dem Handgriff 12 angeordnet, um den Fluidstrom möglichst unverzögert ein und aus zu schalten. Das Ventil (bzw. die Ventile) können mechanisch oder elektrisch mit einem Aktivierungsschalter für die HF-Aktivierung verbunden sein, der z.B. ebenfalls an dem Handgriff angeordnet sein kann. Zwischen dem Aktivierungsschalter, dem HF-Generator und den Ventilen kann ein Verzögerungsblock vorgesehen sein, der sicher stellt dass die HF-Aktivierung erst dann erfolgt, wenn der Fluidstrom wie gewünscht aufgebaut ist.

[0028] Bei dieser Ausführungsform kann ein Keilprisma 38 nach Figur 15 zur Anwendung kommen oder ein Ringsprisma 38', das konzentrisch um die Elektrode 13 herum angeordnet und in Figur 16 gesondert im Querschnitt und in Draufsicht veranschaulicht ist. Die Spiegelfläche 39 dient der Umleitung des aufgenommenen Lichts zu dem Lichteintrittsfenster hin, das hier durch die Stirnfläche der Lichtleitfaser 31 gebildet ist. Dadurch wird eine hohe Lichtausbeute erhalten. Die Ablenkdüse 42 dient der Reinigung des Objektivs 37. Sie leitet den Fluidstrom radial nach innen um, so dass das Objektiv 37 gut vor Schmutz geschützt ist, wobei der Fluidstrom aber nicht direkt auf die Gewebeoberfläche geleitet wird. Dadurch können Irritationen des erzeugten Funkens sowie

Gefahren, wie beispielsweise Gasembolien, vermieden werden. Der zusätzliche Fluidkanal 40, 41, der als koaxialer Spaltkanal ausgebildet sein kann, schützt das Keilprisma 38 sowie die Spiegelfläche 39 zusätzlich vor Verschmutzung.

[0029] Während die Ausführungsform des Instruments 11 nach Figur 14 schematisch in Figur 19 wiedergegeben ist, zeigen die Figuren 17, 18 und 20 andere Ausführungsformen, bei denen optional ebenfalls Kanäle 36, 40, 41 gemäß voriger Beschreibung vorgesehen sein können.

[0030] Bei der Ausführungsform nach Figur 17 wird das Sichtfenster 18 durch das Ende der Lichtleitfaser 31 gebildet. Das Lichtaufnahmefeld 18a erfasst den gesamten Umfang der Elektrode 13. Damit wird das von dem Funken der Elektrode 13 ausgehende Licht, unabhängig davon erfasst, in welcher radialer Richtung der Elektrode 13 das Gewebe liegt. Das Objektiv 37 wird hier nur durch die nahezu punktförmige Apertur der Lichtleitfaser 31 gebildet.

[0031] Bei der Ausführungsform nach Figur 18 gehört zu dem Objektiv 37 das Prisma 38, so dass ein Lichtaufnahmefeld 18a mit veränderter, beispielsweise reduzierter Größe entsteht. Das Lichtaufnahmefeld 18a liegt bezüglich der Elektrode 13 an lediglich einer Seite derselben. Dadurch wird eine merkliche Asymmetrie geschaffen, so dass vor allem das in Figur 18 rechts von der Elektrode 13 entstehende Licht aufgenommen wird. Diese Ausführungsform kann die Grundlage für Instrumente bilden, die mehrere Lichtaufnahmefelder 18a bis 21a festlegen, wie es in Figur 4 dargestellt ist.

[0032] Wie Figur 20 zeigt, kann das Objektiv 37 eine Kollimatorlinse 54 aufweisen, die vor dem distalen Ende der Lichtleitfaser 31 angeordnet ist. Die Kollimatorlinse oder ein anderes geeignetes Linsensystem kann in einem nicht weiter veranschaulichten Linsenhalter sitzen, der zum Beispiel auswechselbar ausgebildet sein kann. Außerdem kann die im Zusammenhang mit Figur 14 bereits erläuterte Ablenkdüse vorgesehen sein. Die Kollimatorlinse 54 kann zur Erzeugung eines nahezu parallelen Lichtstrahlenverlaufs genutzt werden, um gezielt ein kleines Lichtaufnahmefeld 18a und somit gezielt die Lichtaufnahme aus bestimmten Bereichen des HF-Funkens oder einer sonstigen elektrischen Entladung zu beziehen. Wiederum kann die Ablenkdüse dazu benutzt werden, die Lichtleitfaser 31 und/oder die Kollimatorlinse 54 vor Verschmutzung zu schützen, ohne den Fluidstrom auf die Gewebeoberfläche zu leiten.

[0033] Figur 23 veranschaulicht die Systemarchitektur des Lichtanalysators 17. Der zu dem Lichtanalysator 17 führende Teil der Leitung 15 umfasst mehrere Lichtleitfasern 31, 32, 33, die jeweils zu unterschiedlichen Lichteintrittsfenstern gehören und somit Licht von unterschiedlichen Seiten der Elektrode 13 an die Lichtanalyseeinrichtung 17 heran führen. Diese umfasst ein, zwei oder mehrere Lichtanalysatoren 17a, 17b, 17c, die jeweils eine Spektralanalyse des aufgenommenen Lichts bewerkstelligen. Dazu können sie Gitterspektrometer

oder Fotodiodenarrays aufweisen. Die Lichtanalyseeinrichtung 17 kann, wie in Figur 1 dargestellt, als externes Gerät oder auch integral im Handgriff 12 des Instruments 11 angeordnet sein. Ein Fotodiodenarray besteht aus mindestens zwei, vorzugsweise mehreren Fotodioden, die jeweils für einen geeigneten Wellenlängenbereich empfindlich sind. Damit kann entsprechend ein mehr oder weniger fein gerastertes Spektalsignal für das empfangende Licht erzeugt werden. Dieses wird einer nachgeschalteten Verarbeitungseinrichtung 44 zugeführt, die die Indikatoreinrichtung 23 ansteuert.

[0034] Anstelle dieser Anordnung mit drei Lichtanalyatoren kann die Anordnung gemäß Figur 24 auch einen einzigen Lichtanalysator 17a aufweisen, dem ein Multiplexer 45 und gegebenenfalls eine Intensitätserhöhungsvorrichtung 46 vorgeschaltet sind. Der Multiplexer 45 kann von der Verarbeitungseinrichtung 44 gesteuert sein, um nacheinander gezielt das Licht der einzelnen Lichtleitfasen 31, 32, 33 zu analysieren. Diese Anordnung ist besonders dann empfehlenswert, wenn eine große Zahl von Lichteintrittsfenstern vorgesehen ist, die auf verschiedene Bereiche eines Funkens blicken. Die Intensitätserhöhungsvorrichtung 46 ist beispielsweise eine Koppeleinrichtung, die auf eine Minimierung von Lichtverlust ausgerichtet ist, beispielsweise indem Licht optimal auf den Eingangspalt eines Spektrometers verteilt wird. Dies kann durch eine geometrische Anpassung der herankommenden Lichtleitfaser vom Rundquerschnitt auf einen, Flachquerschnitt erfolgen. Wird anstelle einer monofilen Lichtleitfaser 31 ein Faserbündel verwendet, kann dies durch ein Aufspalten des Faserbündels bewerkstelligt werden. Alternativ kann eine geeignete Fokussieroptik Anwendung finden, die beispielsweise Zylinderlinsen umfasst.

[0035] Figur 25 veranschaulicht die Betriebsweise der Verarbeitungseinrichtung 44 und somit deren Programmierung. An ihrem Eingang nimmt die Verarbeitungseinrichtung 44 das Spektrum 47 auf. Dieses liegt in Form geeigneter elektrischer Signale, d.h. Daten vor. Dieses Spektrum wurde an einem Lichteintrittsfenster 18 aufgenommen. Ein Komparatorblock 48 bildet eine Betriebssteuereinrichtung. Er vergleicht das Spektrum 47 mit vorgegebenen Spektraleigenschaften 49, die in einem Speicherblock 50 zum Abruf bereitgehalten werden. Bei den Spektraleigenschaften 49 kann es sich um die vorgegebenen Größen oder Größenbereiche von Spektrallinien oder Spektralbereichen handeln. Sie sind so festgelegt, dass sie nur dann auftreten, wenn der HF-Funke über der Elektrode 13 mit biologischem Gewebe in Berührung steht. Die Spektraleigenschaften sind so festgelegt, dass sie beispielsweise in HF-Funken, die in der Luft oder gegen Metallteile brennen, oder im Umgebungslicht nicht vorkommen. Beispielsweise kann dazu die gelbe Natriumlinie oder deren Verhältnis zur sonstigen Lichtintensität dienen.

[0036] Stellt der Komparatorblock 48 fest, dass das aufgenommene Licht in bestimmten erforderlichen Eigenschaften mit den Spektraleigenschaften 49 überein-

stimmt, gibt er das aufgenommene Spektrum 49 zur weiteren Analyse an den Analyseblock 51. Dieser vergleicht das Spektrum 47 nun mit einem oder mehreren Referenzspektren 52, die in Gestalt entsprechender Referenzdatensätze vorliegen. Diese können beispielsweise aus einer Datenbank stammen oder zu Anwendungsbeginn oder auch zuvor ermittelt worden sein. Figur 26 veranschaulicht die Aufnahme derselben. Beispielsweise wird in einem ersten Zeitbereich t_1 ein Testfunke gesetzt. Dabei kann mit einer hohen Spannung t aber einem niedrigem Strom I_T gearbeitet werden, beispielsweise, um unerwünschte chirurgische Effekte zu vermeiden. Beispielsweise kann zu dem Zeitpunkt t_1 ein Referenzspektrum von gesundem Gewebe aufgenommen werden. Alternativ oder ergänzend kann zu einem weiteren Zeitpunkt ebenfalls mit erhöhter Spannung U_T und vermindertem Strom I_T an einem anderen Gewebe ein Testfunke erzeugt und ein weiteres Referenzspektrum aufgenommen werden. Beispielsweise kann dies an malignem Gewebe geschehen.

[0037] Zu einem späteren Zeitpunkt t_0 kann eine Anwendung mit niedrigerer Spannung U_S aber höherem Strom I_S und somit dem gewünschten chirurgischen Effekt durchgeführt werden. Der Betrieb kann dabei wie in den Figuren 25 und 26 veranschaulicht erfolgen.

[0038] In Figur 21 ist ein Instrument 11 mit drei Lichteintrittsfenstern 18, 19, 20 veranschaulicht, die drei um die Elektrode 13 herum angeordnete Lichtaufnahmefelder 18a, 19a, 20a festlegen. Das dort aufgenommene Licht wird in der Lichtanalyseeinrichtung 17 nach Figur 23 bis 25 analysiert.

[0039] In einer Position I in Figur 21 befindet sich die Elektrode 13 in gesundem Gewebe. Die Lichtaufnahmefenster 18, 19, 20 erfassen Licht, das der an der Elektrode 13 entstandene HF-Funke in gesundem Gewebe erzeugt, dessen Referenzspektrum als Referenzdatensatz 53 vorhanden ist. Zunächst erkennt der Komparatorblock 48, dass in biologischem Gewebe gearbeitet wird und gibt somit die Spektralanalyse frei. Der Analyseblock 51 erkennt den Schnitt im gesunden Gewebe, so dass die Indikatoreinrichtung 23 nicht angesteuert wird.

[0040] In der nächsten Position II erreicht die Elektrode 13 eine Gewebegrenze 55 zwischen der bekannten Gewebearart und einer anderen Gewebearart, beispielsweise malignem Gewebe, für das kein Referenzdatensatz vorliegt. Während über das Lichteintrittsfenster 19 noch Licht aufgenommen wird, das von einem Funke beziehungsweise Funkenanteil stammt, der ausschließlich in gesundem biologischem Gewebe erzeugt wurde, nehmen die Lichteintrittsfenster 18 und 20 Licht auf, das von Funken beziehungsweise Funkenanteilen stammt, die in andersartigen, zum Beispiel malignem Gewebe, erzeugt worden sind. Entsprechend erkennt der Analyseblock 51 die Nichtübereinstimmung mit dem Referenzdatensatz und aktiviert die Indikatoren 24, 26. Wird der Schnitt weiter in Richtung malignen Gewebes (oder sonstigem fremden oder unbekanntem Gewebes) geführt, ist die Elektrode 13 schließlich vollständig in diesem Gewebe an-

gekommen. Über alle drei Lichteintrittsfenster 18, 19, 20 wird nun Licht aufgenommen, das nicht mit dem Referenzspektrum übereinstimmt. Entsprechend signalisieren alle Indikatoren 24, 25, 26 die Abweichung von dem im Kalibrierschritt typisierten Gewebe.

[0041] Es ist auch möglich, mit mehreren Referenzdatensätzen zu arbeiten, beispielsweise indem ein erster Referenzdatensatz für gesundes Gewebe und ein zweiter Referenzdatensatz für malignes Gewebe aufgenommen wird. In diesem Fall kann jeder der Indikatoren zum Beispiel durch Aufleuchten und/ oder Farbumschlag Information liefern, beispielsweise grün für gesundes Gewebe, rot für malignes Gewebe und eine weitere Farbe, zum Beispiel blau für unbekanntes Gewebe.

[0042] Diese Signale könne, wie in Figur 2 und 3 angedeutet, durch Indikatoren am Handgriff 12 oder in oder an dem Kupplungsstück 28 sowie auch durch Abstrahlung in die jeweiligen Lichtaufnahmefelder 18a bis 20a vorgenommen werden und liegen somit im Blickfeld des Anwenders.

[0043] Bei einer elektrochirurgischen Einrichtung 10 zur Anwendung an biologischem Gewebe wird durch spektrale Analyse des an der Elektrode 13 entstehenden Lichts zuvor typisiertes Gewebe erkannt. Eine akustische oder optische Indikatoreinrichtung 23 zeigt dauernd oder bei Erfassung bestimmter Gewebe den Gewebetyp an. Indikatoren, insbesondere optische Indikatoren 24 bis 27, sind im Anwendungssichtfeld angeordnet, um den Anwender bei der Schnittführung zu unterstützen.

Bezugszeichenliste:

[0044]

10	Einrichtung
11	Instrument
12	Handgriff
13	Elektrode
14	Gewebe
15	Kabel
16	Gerät
17	Lichtanalyseeinrichtung
17a-17c	Lichtanalyatoren
18 - 21	Lichteintrittsfenster, sie gehören zu einer Licht-aufnahmeeinrichtung 56
18a-21a	Lichtaufnahmefelder
22	Anwendungssichtfeld
23	Indikatoreinrichtung
24 - 27	Indikatoren, Projektionsmittel
28	Kupplungsstück
29	Leitung
30	Fenster
31 - 34	Lichtleitfasern
31a-34a	Lichtleiter
31b-34b	Faserbündel
31c	erster Teil der Lichtleitfaser 31 zum Lichtanalyator 17
31d	zweiter Teil der Lichtleitfaser 31 zur Quelle

35	57	Silikonkissen
36		Reinigungseinrichtung, Fluidkanal
37		Objektiv
5	38, 38'	Prisma
39		Spiegel
40, 41		Gaskanal
42		Ablenkdüse
43		Faserkoppler
10		
44		Verarbeitungseinrichtung
45		Multiplexer
46		Intensitätserhöhungsvorrichtung
47		Spektrum
15	48	Komparatorblock, Betriebsteuereinrichtung
49		Spektraleigenschaften
50		Speicherblock
51		Analyseblock
52		Referenzspektraleigenschaften
20	53	Referenzspektraldatensatz
54		Kolimatorlinse
55		Gewebegrenze
56		Lichtaufnahmeeinrichtung
57		Quelle, Lichtquelle
25	24a	Indikatorfaser

Patentansprüche

- 30 1. Elektrochirurgische Einrichtung (10) zur Einwirkung auf ein biologisches Gewebe mittels elektrischer Entladung:
- 35 mit einem Instrument, das eine Elektrode (13) aufweist, die mit einer elektrischen Quelle (16) verbindbar ist,
- 40 mit einer ersten Lichtaufnahmeeinrichtung (18), die ein erstes Lichtaufnahmefeld (18a) festlegt, mit einer Lichtanalyseeinrichtung (17) zur Ermittlung von Gewebemerkmalen durch Spektralanalyse des von den Lichtaufnahmeeinrichtungen (18) aufgenommenen Lichts, mit einer Indikatoreinrichtung (23) zur Anzeige der Gewebemerkmale.
- 45 2. Einrichtung nach Anspruch 1, **dadurch gekennzeichnet, dass** die Indikatoreinrichtung (23) einen akustischen Signalgeber umfasst.
- 50 3. Einrichtung nach Anspruch 1, **dadurch gekennzeichnet, dass** die Indikatoreinrichtung (23) im Anwendungssichtfeld (22) angeordnet ist.
- 55 4. Einrichtung nach einem der vorherigen Ansprüche, **dadurch gekennzeichnet, dass** sie eine zweite Lichtaufnahmeeinrichtung (19) aufweist, die ein zweites Lichtaufnahmefeld (19a) festlegt, das sich von dem ersten Lichtaufnahmefeld (18a) unterscheidet.

- det.
5. Einrichtung nach einem der vorigen Ansprüche, **dadurch gekennzeichnet, dass** die Lichtanalyseeinrichtung (17) dazu eingerichtet ist, das aufgenommene Licht mit mindestens einem Referenzspektraldatensatz (53) zu vergleichen.
 6. Einrichtung nach Anspruch 5, **dadurch gekennzeichnet, dass** der Referenzspektraldatensatz (53) ein in einem oder mehreren Kalibrierschritten gewonnener Datensatz ist.
 7. Einrichtung nach einem der vorigen Ansprüche, **dadurch gekennzeichnet, dass** die Indikatoreinrichtung (23) farbcodiert und/oder bezogen auf die Lage relativ zu der Elektrode (13) ortskodiert anzeigend ausgebildet ist.
 8. Einrichtung nach einem der vorigen Ansprüche, **dadurch gekennzeichnet, dass** die Indikatoreinrichtung (23) Projektionsmittel (24, 25, 26, 27) aufweist, um der Gewebeindikation dienendes Licht in die Lichtaufnahmefelder (18a, 19a) zu projizieren.
 9. Einrichtung nach Anspruch 8, **dadurch gekennzeichnet, dass** zu dem Projektionsmittel (24, 25, 26, 27) Indikatorfasern (24a) oder ein zweiter Teil (31d) einer Lichtleitfaser 31 gehören, die mit einem Lichtaustrittsfenster verbunden sind.
 10. Einrichtung nach Anspruch 9, **dadurch gekennzeichnet, dass** die Lichtaustrittsfenster in oder an Lichteintrittsfenstern (18) der Lichtaufnahmeeinrichtung (56) angeordnet sind.
 11. Einrichtung nach einem der vorigen Ansprüche, **dadurch gekennzeichnet, dass** die Lichtaufnahmeeinrichtung (56) die distalen Endbereiche wenigstens eines Faserbündels (31b) enthält, das sich von einem Lichteintrittsfenster (18) zu der Lichtanalyseeinrichtung (17) erstreckt.
 12. Einrichtung nach einem der vorigen Ansprüche, **dadurch gekennzeichnet, dass** die Lichtaufnahmeeinrichtung (56) ein Lichteintrittsfenster (18) aufweist, dem eine Reinigungseinrichtung (36) zugeordnet ist.
 13. Einrichtung nach einem der vorigen Ansprüche, **dadurch gekennzeichnet, dass** die Lichtaufnahmeeinrichtung (56) eine Objektivanzordnung (37) enthält.
 14. Einrichtung nach einem der vorigen Ansprüche, **dadurch gekennzeichnet, dass** die Elektrode (13) an einem Kupplungsstück (28) gehalten ist, das mit dem Instrument (11) lösbar verbunden ist wobei das Kupplungsstück (28) vorzugsweise ein oder mehre-

re Sichtfenster (30) aufweist, das vorzugsweise ringförmig um die Elektrode (13) herum angeordnet ist.

15. Einrichtung nach einem der vorigen Ansprüche, **dadurch gekennzeichnet, dass** die Lichtanalyseeinrichtung (17) eine Betriebssteuereinrichtung (48) aufweist, die dazu eingerichtet ist, die spektrale Gewebeanalyse zu starten, sobald die Lichtanalyseeinrichtung (17) eine festgelegte Spektraleigenschaft erfasst.

Geänderte Patentansprüche gemäss Regel 137(2) EPÜ.

1. Elektrochirurgische Einrichtung (10), insbesondere HF-Skalpell, zur Einwirkung auf ein biologisches Gewebe mittels elektrischer Entladung:
 - mit einem Instrument, das eine Elektrode (13) zur Erzeugung eines Funkens aufweist, die mit einer elektrischen Quelle (16) zur Speisung mit HF-Leistung verbindbar ist,
 - mit einer ersten Lichtaufnahmeeinrichtung (18), die ein erstes Lichtaufnahmefeld (18a) festlegt, das zumindest einen Teil des von der Elektrode (13) erzeugten Funkens erfasst,
 - mit einer Lichtanalyseeinrichtung (17) zur Ermittlung von Gewebemerkmale durch Spektralanalyse des von den Lichtaufnahmeeinrichtungen (18) aufgenommenen Lichts,
 - mit einer Indikatoreinrichtung (23) zur Anzeige der Gewebemerkmale.
2. Einrichtung nach Anspruch 1, **dadurch gekennzeichnet, dass** die Indikatoreinrichtung (23) einen akustischen Signalgeber umfasst.
3. Einrichtung nach Anspruch 1, **dadurch gekennzeichnet, dass** die Indikatoreinrichtung (23) im Anwendungssichtfeld (22) angeordnet ist.
4. Einrichtung nach einem der vorherigen Ansprüche, **dadurch gekennzeichnet, dass** sie eine zweite Lichtaufnahmeeinrichtung (19) aufweist, die ein zweites Lichtaufnahmefeld (19a) festlegt, das sich von dem ersten Lichtaufnahmefeld (18a) unterscheidet.
5. Einrichtung nach einem der vorigen Ansprüche, **dadurch gekennzeichnet, dass** die Lichtanalyseeinrichtung (17) dazu eingerichtet ist, das aufgenommene Licht mit mindestens einem Referenzspektraldatensatz (53) zu vergleichen.
6. Einrichtung nach Anspruch 5, **dadurch gekennzeichnet, dass** der Referenzspektraldatensatz (53) ein in einem oder mehreren Kalibrierschritten ge-

wonnener Datensatz ist.

7. Einrichtung nach einem der vorigen Ansprüche, **dadurch gekennzeichnet, dass** die Indikatoreinrichtung (23) farbcodiert und/oder bezogen auf die Lage relativ zu der Elektrode (13) ortskodiert anzeigend ausgebildet ist. 5
8. Einrichtung nach einem der vorigen Ansprüche, **dadurch gekennzeichnet, dass** die Indikatoreinrichtung (23) Projektionsmittel (24, 25, 26, 27) aufweist, um der Gewebeindikation dienendes Licht in die Lichtaufnahmefelder (18a, 19a) zu projizieren. 10
9. Einrichtung nach Anspruch 8, **dadurch gekennzeichnet, dass** zu dem Projektionsmittel (24, 25, 26, 27) Indikatorfasern (24a) oder ein zweiter Teil (31d) einer Lichtleitfaser 31 gehören, die mit einem Lichtaustrittsfenster verbunden sind. 15
20
10. Einrichtung nach Anspruch 9, **dadurch gekennzeichnet, dass** die Lichtaustrittsfenster in oder an Lichteintrittsfenstern (18) der Lichtaufnahmeeinrichtung (56) angeordnet sind. 25
11. Einrichtung nach einem der vorigen Ansprüche, **dadurch gekennzeichnet, dass** die Lichtaufnahmeeinrichtung (56) die distalen Endbereiche wenigstens eines Faserbündels (31b) enthält, das sich von einem Lichteintrittsfenster (18) zu der Lichtanalyseeinrichtung (17) erstreckt. 30
12. Einrichtung nach einem der vorigen Ansprüche, **dadurch gekennzeichnet, dass** die Lichtaufnahmeeinrichtung (56) ein Lichteintrittsfenster (18) aufweist, dem eine Reinigungseinrichtung (36) zugeordnet ist. 35
13. Einrichtung nach einem der vorigen Ansprüche, **dadurch gekennzeichnet, dass** die Lichtaufnahmeeinrichtung (56) eine Objektivanordnung (37) enthält. 40
14. Einrichtung nach einem der vorigen Ansprüche, **dadurch gekennzeichnet, dass** die Elektrode (13) an einem Kupplungsstück (28) gehalten ist, das mit dem Instrument (11) lösbar verbunden ist wobei das Kupplungsstück (28) vorzugsweise ein oder mehrere Sichtfenster (30) aufweist, das vorzugsweise ringförmig um die Elektrode (13) herum angeordnet ist. 45
50
15. Einrichtung nach einem der vorigen Ansprüche, **dadurch gekennzeichnet, dass** die Lichtanalyseeinrichtung (17) eine Betriebssteuereinrichtung (48) aufweist, die dazu eingerichtet ist, die spektrale Gewebeanalyse zu starten, sobald die Lichtanalyseeinrichtung (17) eine festgelegte Spektraleigenschaft erfasst. 55

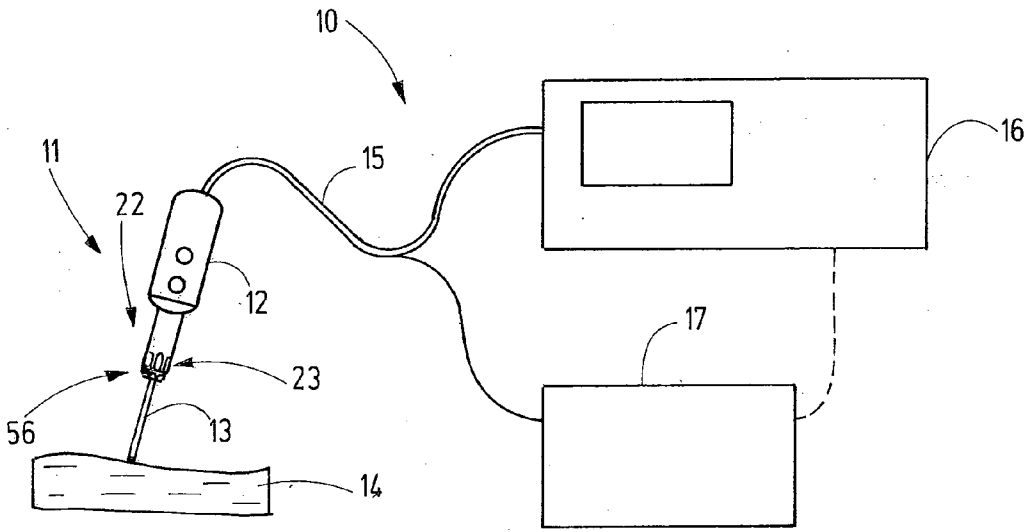

Fig.1

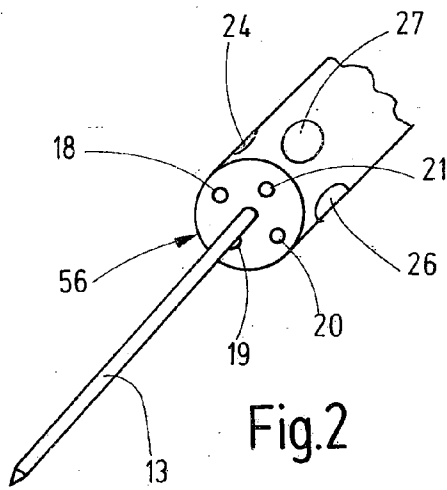

Fig.2

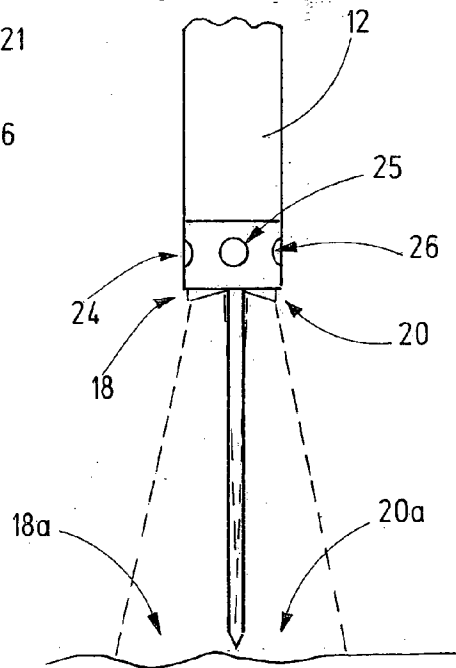

Fig.3

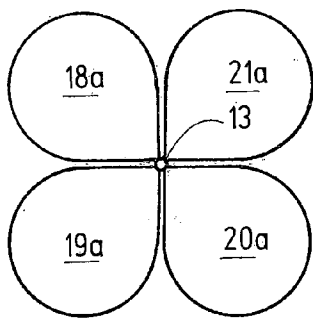

Fig.4

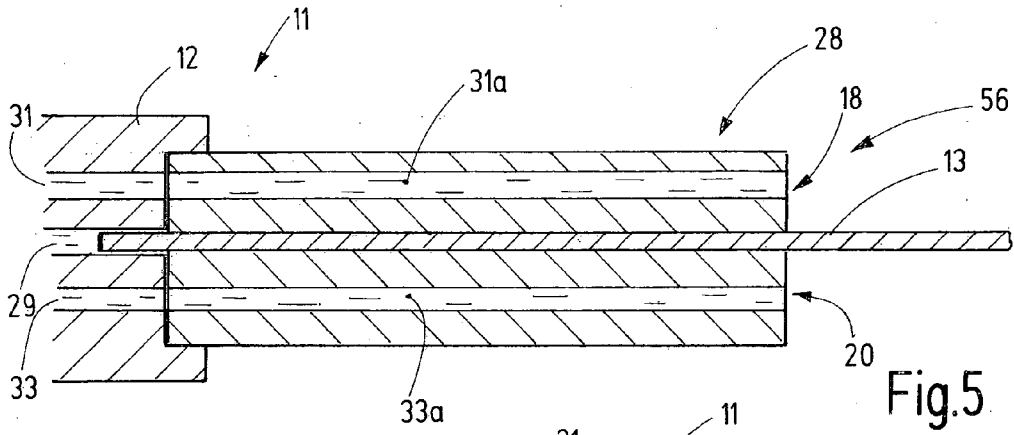

Fig.5

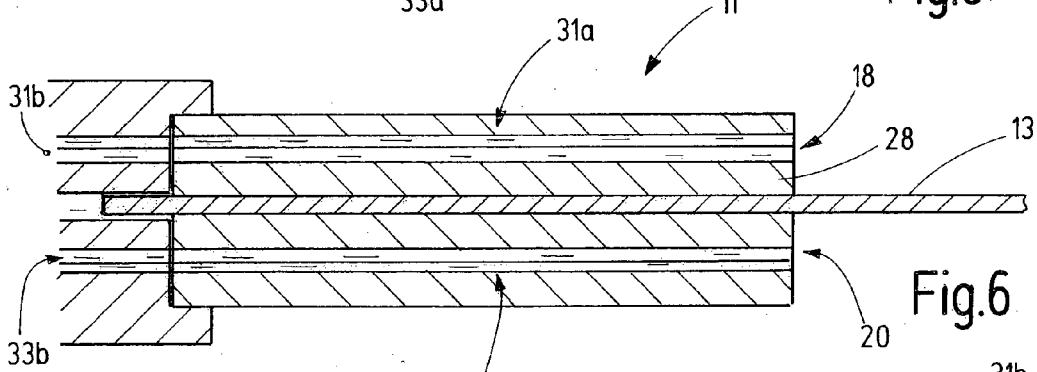

Fig.6

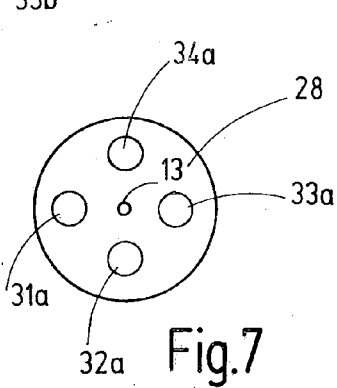

Fig.7

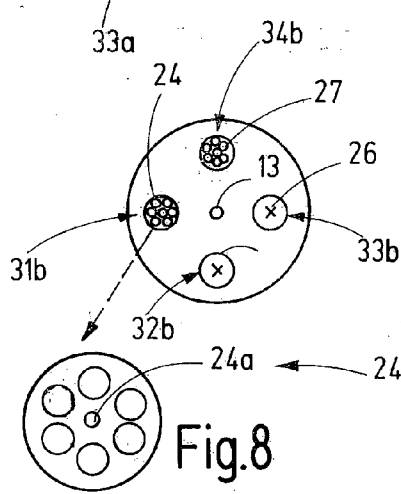

Fig.8

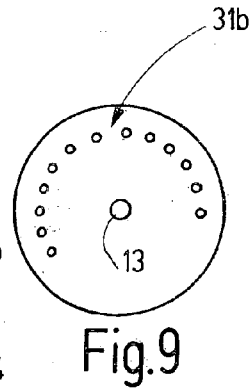

Fig.9

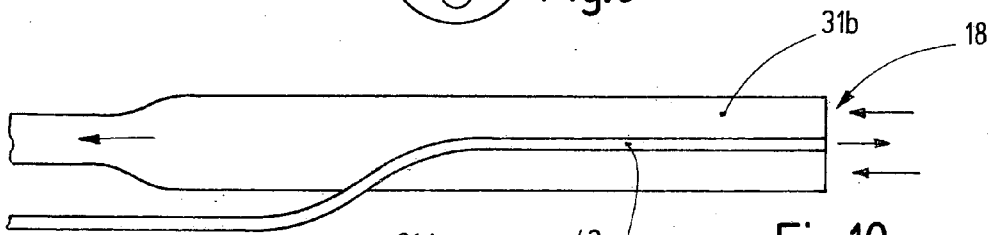

Fig.10

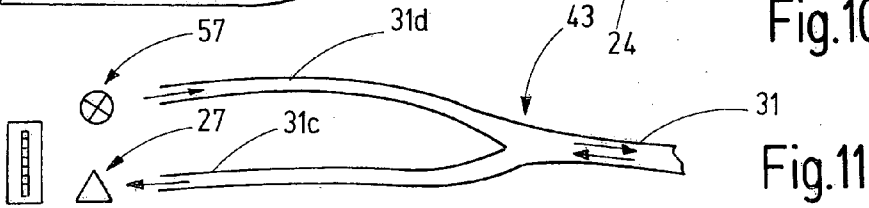
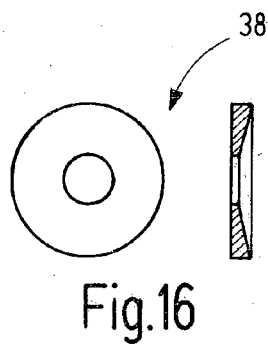
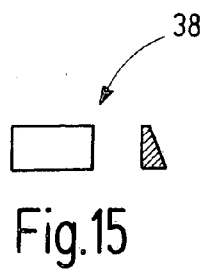
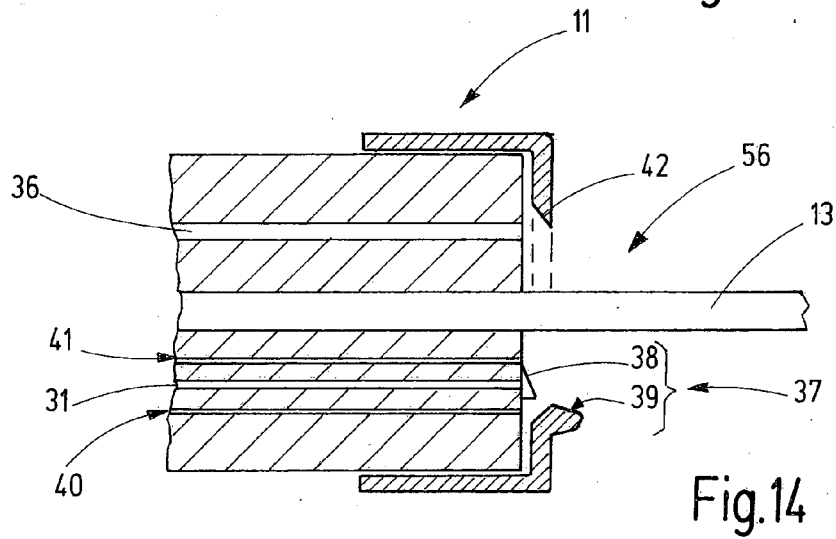
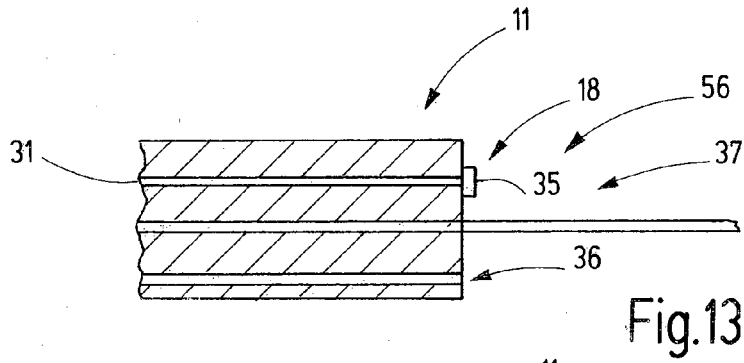
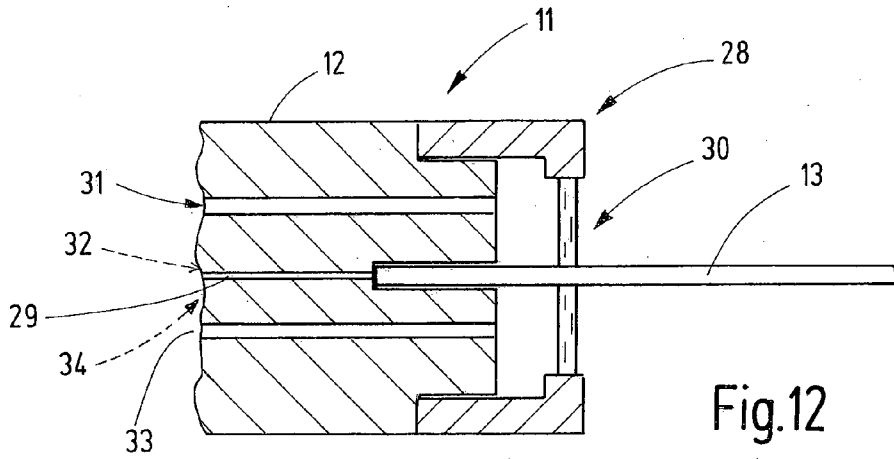

Fig.11



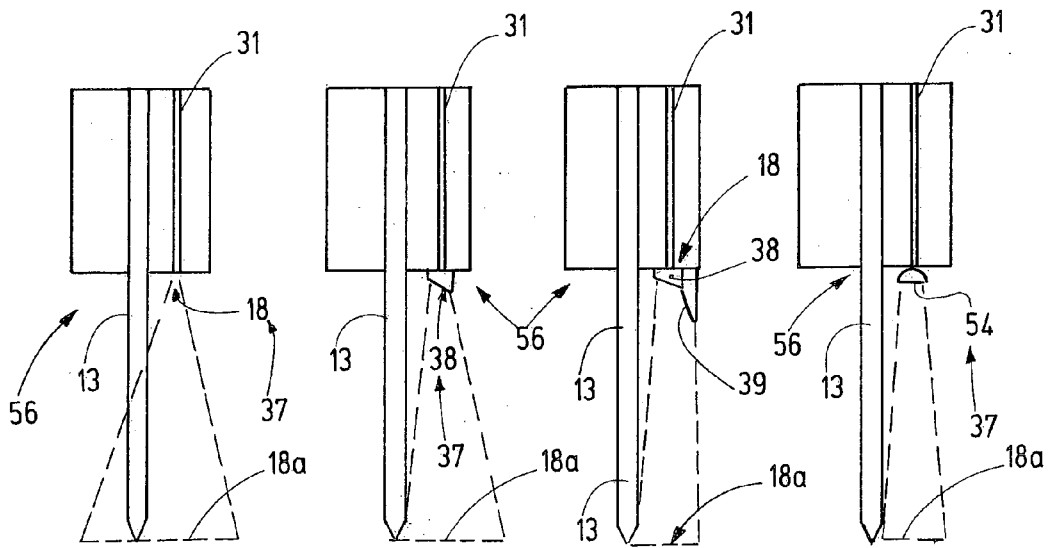

Fig.17

Fig.18

Fig.19

Fig.20

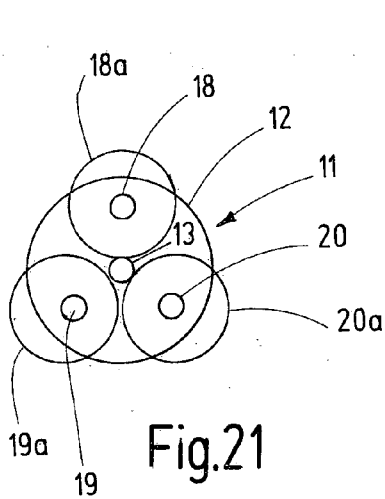

Fig.21

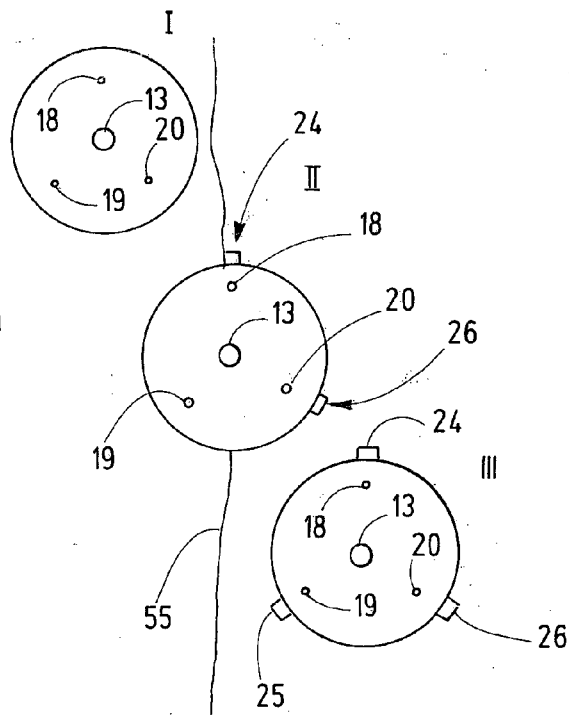

Fig.22

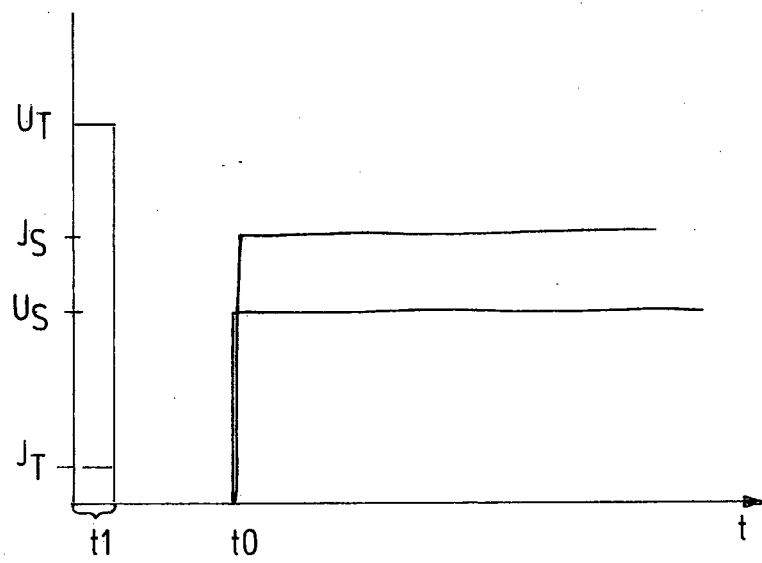

Fig.26



EUROPÄISCHER RECHERCHENBERICHT

Nummer der Anmeldung
EP 13 17 3012

5

10

15

20

25

30

35

40

45

50

55

EINSCHLÄGIGE DOKUMENTE			
Kategorie	Kennzeichnung des Dokuments mit Angabe, soweit erforderlich, der maßgeblichen Teile	Betrifft Anspruch	KLASSIFIKATION DER ANMELDUNG (IPC)
X	US 2008/221409 A1 (HOARAU CARINE [US]) 11. September 2008 (2008-09-11) * Absätze [0014], [0082] - [0090]; Abbildungen 1,2,6 *	1-15	INV. A61B5/00 ADD. A61B18/14
A	EP 2 514 380 A1 (ERBE ELEKTROMEDIZIN [DE]) 24. Oktober 2012 (2012-10-24) * das ganze Dokument *	1-15	
A	WO 2011/055369 A2 (IONMED LTD [IL]; LAM AMNON [IL]) 12. Mai 2011 (2011-05-12) * das ganze Dokument *	1-15	
			RECHERCHIERTER SACHGEBIETE (IPC)
			A61B
Der vorliegende Recherchenbericht wurde für alle Patentansprüche erstellt			
Recherchenort München		Abschlussdatum der Recherche 30. Oktober 2013	Prüfer Edward, Vinod
KATEGORIE DER GENANNTEN DOKUMENTE X : von besonderer Bedeutung allein betrachtet Y : von besonderer Bedeutung in Verbindung mit einer anderen Veröffentlichung derselben Kategorie A : technologischer Hintergrund O : nichtschriftliche Offenbarung P : Zwischenliteratur		T : der Erfindung zugrunde liegende Theorien oder Grundsätze E : älteres Patentdokument, das jedoch erst am oder nach dem Anmeldedatum veröffentlicht worden ist D : in der Anmeldung angeführtes Dokument L : aus anderen Gründen angeführtes Dokument & : Mitglied der gleichen Patentfamilie, übereinstimmendes Dokument	

1
EPO FORM 1503 03/82 (P04C03)

**ANHANG ZUM EUROPÄISCHEN RECHERCHENBERICHT
ÜBER DIE EUROPÄISCHE PATENTANMELDUNG NR.**

EP 13 17 3012

5

In diesem Anhang sind die Mitglieder der Patentfamilien der im obengenannten europäischen Recherchenbericht angeführten Patentdokumente angegeben.
Die Angaben über die Familienmitglieder entsprechen dem Stand der Datei des Europäischen Patentamts am
Diese Angaben dienen nur zur Unterrichtung und erfolgen ohne Gewähr.

10

30-10-2013

15

20

25

30

35

40

45

50

55

Im Recherchenbericht angeführtes Patentdokument	Datum der Veröffentlichung	Mitglied(er) der Patentfamilie	Datum der Veröffentlichung
US 2008221409 A1	11-09-2008	US 2008221409 A1	11-09-2008
		WO 2008112147 A1	18-09-2008

EP 2514380 A1	24-10-2012	CN 102772247 A	14-11-2012
		EP 2514380 A1	24-10-2012
		JP 2012223585 A	15-11-2012
		US 2012271304 A1	25-10-2012

WO 2011055369 A2	12-05-2011	US 2012289954 A1	15-11-2012
		WO 2011055369 A2	12-05-2011

EPO FORM P0461

Für nähere Einzelheiten zu diesem Anhang : siehe Amtsblatt des Europäischen Patentamts, Nr.12/82

IN DER BESCHREIBUNG AUFGEFÜHRTE DOKUMENTE

Diese Liste der vom Anmelder aufgeführten Dokumente wurde ausschließlich zur Information des Lesers aufgenommen und ist nicht Bestandteil des europäischen Patentdokumentes. Sie wurde mit größter Sorgfalt zusammengestellt; das EPA übernimmt jedoch keinerlei Haftung für etwaige Fehler oder Auslassungen.

In der Beschreibung aufgeführte Patentdokumente

- WO 2011055369 A [0002]

专利名称(译)	具有组织检测的手术器械		
公开(公告)号	EP2815695A1	公开(公告)日	2014-12-24
申请号	EP2013173012	申请日	2013-06-20
[标]申请(专利权)人(译)	厄比电子医学有限责任公司		
申请(专利权)人(译)	ERBE ELEKTROMEDIZIN GMBH		
当前申请(专利权)人(译)	ERBE ELEKTROMEDIZIN GMBH		
[标]发明人	SPETHER DOMINIK FISCHER KLAUS NEUGEBAUER ALEXANDER		
发明人	SPETHER, DOMINIK FISCHER, KLAUS NEUGEBAUER, ALEXANDER		
IPC分类号	A61B5/00 A61B18/14		
CPC分类号	A61B5/0075 A61B18/1233 A61B18/1477 A61B18/1485 A61B2017/00061 A61B2017/00128 A61B2018/00577 A61B2018/00601 A61B2018/00642 A61B2018/0072 A61B2018/00904 A61B2018/1213 A61B2218/005		
其他公开文献	EP2815695B1		
外部链接	Espacenet		

摘要(译)

一种电外科装置，用于通过对在电极处产生的光的光谱分析来识别组织。声学或光学指示器装置永久地或在检测某些组织时显示组织类型。指示器，特别是光学指示器，布置在应用视野中，以便响应于切口而支持用户。

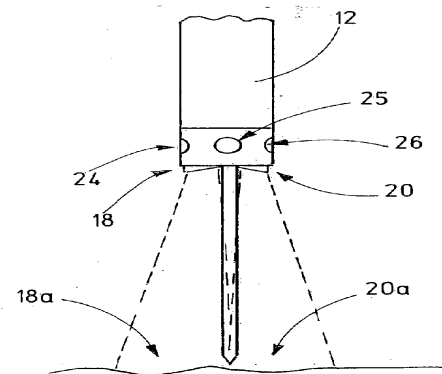

Fig.3