



(12) **EUROPÄISCHE PATENTANMELDUNG**

(43) Veröffentlichungstag:
03.12.2003 Patentblatt 2003/49

(51) Int Cl.⁷: **G01N 33/49, A61B 5/00**

(21) Anmeldenummer: **03450130.4**

(22) Anmeldetag: **22.05.2003**

(84) Benannte Vertragsstaaten:
AT BE BG CH CY CZ DE DK EE ES FI FR GB GR
HU IE IT LI LU MC NL PT RO SE SI SK TR
 Benannte Erstreckungsstaaten:
AL LT LV MK

(72) Erfinder:
 • **Rüther, Horst, Dr. Dipl.-Ing.**
8047 Hart/Graz (AT)
 • **Huemer, Herfried, Dipl.-Ing.**
8330 Feldbach (AT)

(30) Priorität: **31.05.2002 AT 8392002**

(74) Vertreter: **Babeluk, Michael, Dipl.-Ing. Mag.**
Patentanwalt
Mariahilfer Gürtel 39/17
1150 Wien (AT)

(71) Anmelder: **F.HOFFMANN-LA ROCHE AG**
4070 Basel (CH)

(54) **Verfahren und Vorrichtung zur Messung von Blutgasparametern**

(57) Die Erfindung betrifft ein Verfahren zur Messung von Blutgasparametern, vorzugsweise pH, pCO₂ und pO₂ in einer Blutprobe, wobei die Blutprobe eines Patienten zumindest einer Messzelle (2) eines Analysengerätes (1) zugeführt wird. Um präzise Werte für die Blutgasparameter auch in jenen Fällen zu erhalten, wo die Patiententemperatur von der Normaltemperatur ab-

weicht, wird die Temperatur des Patienten oder der Blutprobe bei der Entnahme gemessen, die gemessene Temperatur an das Analysengerät (1) übermittelt oder durch das Analysengerät (1) erfasst, sowie die Messzelle (2) des Analysengerätes (1) zur Messung der Blutgasparameter durch Kühlen oder Heizen auf die gemessene Temperatur geregelt.

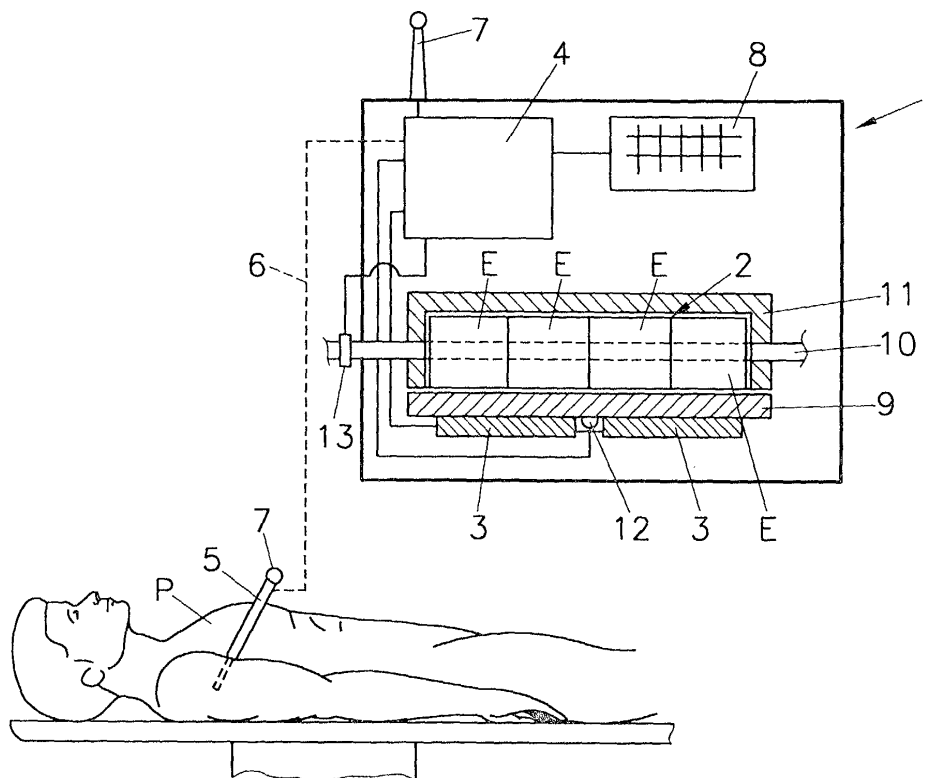

Beschreibung

[0001] Die Erfindung betrifft ein Verfahren und eine Vorrichtung zur Messung von Blutgasparametern, vorzugsweise pH, pCO₂ und PO₂ in einer Blutprobe, wobei die Blutprobe eines Patienten zumindest einer Messzelle eines Analysengerätes zugeführt wird.

[0002] Bei den in der Literatur beschriebenen und am Markt erhältlichen Blutgas-Multianalysatoren werden die Messzellen durch Heizen auf Körpertemperatur, das heißt auf 37,0°C, thermostatisiert. Mit den genannten Analysatoren werden neben den Blutgasparametern pH, pCO₂ und pO₂ meist auch Elektrolyte, metabolische Parameter und Hb-Derivate gemessen. Die maximale Betriebstemperatur derartiger Analysatoren muss deshalb immer unterhalb der Messzellentemperatur liegen und beträgt bei den am Markt erhältlichen Geräten 31°C bis 33°C.

[0003] In der US 4,548,259 A wird in Zusammenhang mit einem chemischen Analysator zur fotometrischen Vermessung einer flüssigen Probe eine Messzelle beschrieben, welche zu deren Thermostatisierung auf gegenüberliegenden Seiten Thermolemente, beispielsweise Peltier-Elemente aufweist, wobei an den Seitenwänden der Messzelle weiters Temperatursonden angeordnet sind, mit welchen die Zellentemperatur gemessen werden kann. Nach Eingabe einer Probe in die Messzelle kann diese - in Abhängigkeit vom Ausgangssignal der Temperatursonden - mit Hilfe der Peltier-Elemente entweder erwärmt oder gekühlt werden bis eine vorgegebene Arbeitstemperatur im Bereich von 37°C ± 0,2°C erreicht wird. Die beschriebene Vorrichtung eignet sich somit beispielsweise für die photometrische Vermessung von Blutproben, bei welchen eine konstante Messtemperatur eingehalten werden muss.

[0004] Weiters ist aus der DE 26 51 356 A1 eine Messvorrichtung für die Fotometrie flüssiger Messproben bekannt, bei welcher für die Thermostatisierung kleiner Messgefäße (und somit kleiner Messproben) ein Peltier-Element als Wärmequelle und Wärmesenke vorgeschlagen wird. Damit lässt sich rasch und mit hoher Präzision die Arbeitstemperatur (bevorzugt 30°C) der Messvorrichtung einstellen.

[0005] Schließlich ist aus der US 4, 717, 548 ein Blutgasanalysator bekannt, welcher in einem extrakorporalen Blutkreislauf, beispielsweise während chirurgischer Eingriffe am Herzen, Blutgasparameter wie pH, pCO₂ und pO₂ sowie die Temperatur bestimmt, und die einzelnen Signale in Echtzeit aufzeichnet. Die Signale dienen zur Parameterüberwachung, wobei beim Überschreiten eingestellter Werte Schalt- und Alarmfunktionen ausgelöst werden.

[0006] Wenn mit herkömmlichen Blutgas-Multianalysatoren Blutgasuntersuchungen bei Patienten durchgeführt werden, deren Körpertemperatur von der Normaltemperatur (37°C) abweicht, beispielsweise während spezieller medizinischer Eingriffe, bei welchen die Körpertemperatur künstlich abgesenkt wird, ist es üblich,

die vom Messgerät erhaltenen Werte für pH, pCO₂ und pO₂ nach mathematischen Modellen zu korrigieren, um die medizinisch relevanten Werte bei der aktuellen Körpertemperatur des Patienten zu erhalten. Derartige Korrekturen sind jedoch sehr unpräzise, so dass Fehlkalulationen bis in den Bereich von 50% auftreten können.

[0007] Aufgabe der Erfindung ist es, ein Verfahren zur Messung der Blutgasparameter, vorzugsweise pH, pCO₂ und pO₂, einer Blutprobe, sowie ein Analysengerät zur Durchführung des Verfahrens vorzuschlagen, mit welchem es möglich ist, präzise Werte für die Blutgasparameter auch in jenen Fällen zu erhalten, wo die Patiententemperatur von der Normaltemperatur abweicht.

[0008] Diese Aufgabe wird erfindungsgemäß dadurch gelöst, dass die Temperatur des Patienten oder der Blutprobe bei der Entnahme gemessen wird, dass die gemessene Temperatur an das Analysengerät übermittelt oder durch das Analysengerät erfasst wird, sowie dass die Messzelle des Analysengerätes zur Messung der Blutgasparameter durch Kühlen oder Heizen auf die gemessene Temperatur geregelt wird.

[0009] Der Vorteil des erfindungsgemäßen Verfahrens besteht damit darin, die Partialdrücke (pO₂, pCO₂) und den pH-Wert bei der aktuellen Temperatur des Patienten zu messen, wodurch unmittelbar die physiologische relevanten Werte erfasst werden und jede nachträgliche, fehlerbehaftete mathematische Korrektur der Messwerte entfallen kann. Auf der Basis dieser Messwerte kann von medizinischer Seite rasch reagiert und beispielsweise Notfallmaßnahmen eingeleitet werden.

[0010] Ein Analysengerät zur Durchführung des erfindungsgemäßen Verfahrens zeichnet sich durch eine Regel- und Steuereinrichtung aus, mit welcher die Temperatur der Messzelle in Abhängigkeit von einer bei der Entnahme der Blutprobe gemessenen Blut- oder Patiententemperatur im Bereich von 22°C bis 40°C regelbar ist.

[0011] Mit dem erfindungsgemäßen Verfahren ist eine stabile Temperierung der Messzelle auch bei Betriebs- bzw. Umgebungstemperaturen möglich, welche über der Messzellentemperatur liegen.

[0012] Von besonderem Vorteil ist es, wenn die Messzelle bereits vor der Eingabe der Blutprobe in das Analysengerät auf die gemessene Temperatur abgekühlt oder erwärmt wird und die Probeneingabe erst bei Erreichen dieser Temperatur freigegeben wird. Durch diese Maßnahme kann der Internist bzw. Anästhesist beim medizinischen Eingriff entlastet werden, da der Analysator automatisch signalisiert, wann eine Probeneingabe aus messtechnischer Sicht zulässig.

[0013] Im einfachsten Fall der Erfindung kann die Blut- oder Patiententemperatur auf herkömmliche Art mittels Thermometer oder Messsonde gemessen und händisch in das Analysengerät über eine Eingabeeinrichtung (Tastatur oder Touch-Screen) eingegeben werden. Die Temperaturmessung, deren Eingabe in den Analysator, die Probennahme und die Probeneingabe in den Analysator sollten dabei bevorzugt innerhalb we-

niger Minuten erfolgen.

[0014] Von besonderem Vorteil ist allerdings eine Automatisierung dahingehend, dass die Blut- oder Patiententemperatur von einer im oder am Patienten angebrachten Temperaturmesssonde gemessen und automatisch an das Analysengerät übertragen wird. In diesem Fall ist es besonders vorteilhaft, wenn die Temperatur der Messzelle synchron der aktuell gemessenen Temperatur nachgeführt wird. Zu diesem Zweck kann die Patiententemperatur an verschiedenen Körperstellen mittels Thermometer, Temperatursensor oder Infrarotmesszelle gemessen werden. Für eine präzise Temperaturmessung empfiehlt sich beispielsweise die Platzierung einer Messsonde im Analbereich zur Ermittlung der Basaltemperatur.

[0015] Von Vorteil ist es, dass Messsignal direkt in der Messsonde zu verstärken, eine A/D-Wandlung durchzuführen und über eine Distanz von wenigen Metern zur Schnittstelle des Analysators per IF- oder per RF-Signal störungsfrei zu übertragen. Weiters ist es möglich, eine Signalübertragung per Kabel vorzusehen.

[0016] Die Erfindung wird im Folgenden anhand einer schematischen Darstellung in Fig. 1 näher erläutert.

[0017] Mit 1 ist ein Analysengerät zur Messung von Blutgasparametern, vorzugsweise pH, pCO₂ und PO₂, in einer Blutprobe bezeichnet, wobei das Analysengerät 1 zumindest eine thermostatisierbare Messzelle 2 mit elektrochemischen Messelektroden E, beispielsweise Durchflusssensoren, aufweist. Die Messzelle 2 bzw. die Messelektroden E können beispielsweise mit Hilfe von Peltier-Elementen 3 über ein thermisch gut leitendes Verteilerelement 9 gekühlt bzw. erhitzt werden - je nach Ausgangssignal einer Regel- und Steuereinrichtung 4, welche mit einer im oder am Patienten P anbringbaren Temperaturmesssonde 5 in Kontakt steht. Die jeweilige Ist-Temperatur, der von einer Probenkapillare 10 durchsetzten und mit einer thermischen Isolation 11 versehenen Messzelle 2, wird von einem Temperatursensor 12 erfasst und dessen Messsignal an die Regeleinrichtung 4 weitergeleitet.

[0018] Für die Datenübertragung zur Regel- und Steuereinrichtung 4 ist eine Kabelverbindung 6 (strichliert) oder eine Funkverbindung 7 vorgesehen. In Abhängigkeit der von der Temperaturmesssonde 5 gemessenen Patiententemperatur kann die Messzelle 2 im Bereich von 22°C bis 40°C geregelt werden, wobei die Temperatur der Messzelle 2 bevorzugt synchron der aktuell gemessenen Temperatur des Patienten P nachgeführt wird.

[0019] Die von der Messsonde 5 ermittelte Patiententemperatur kann auch abgelesen und mit Hilfe einer Eingabeeinrichtung 8, beispielsweise einer Tastatur, in das Analysengerät 1 eingegeben werden.

[0020] Weiters kann das Analysengerät 1 am Probeneingabeelement eine Sperreinrichtung 13 aufweisen, welche von der Regel- und Steuereinrichtung 4 ansteuerbar ist und das Probeneingabeelement erst bei Erreichen der gemessenen Blut- oder Patiententemperatur

frei gibt.

Patentansprüche

1. Verfahren zur Messung von Blutgasparametern, vorzugsweise pH, pCO₂ und pO₂ in einer Blutprobe, wobei die Blutprobe eines Patienten zumindest einer Messzelle eines Analysengerätes zugeführt wird, **dadurch gekennzeichnet, dass** die Temperatur des Patienten oder der Blutprobe bei der Entnahme gemessen wird, dass die gemessene Temperatur an das Analysengerät übermittelt oder durch das Analysengerät erfasst wird, sowie dass die Messzelle des Analysengerätes zur Messung der Blutgasparameter durch Kühlen oder Heizen auf die gemessene Temperatur geregelt wird.
2. Verfahren nach Anspruch 1, **dadurch gekennzeichnet, dass** die Messzelle bereits vor der Eingabe der Blutprobe in das Analysengerät auf die gemessene Temperatur abgekühlt oder erwärmt wird und die Probeneingabe erst bei Erreichen dieser Temperatur freigegeben wird.
3. Verfahren nach Anspruch 1 oder 2, **dadurch gekennzeichnet, dass** die Blut- oder Patiententemperatur von einer im oder am Patienten angebrachten Temperaturmesssonde gemessen und automatisch an das Analysengerät übertragen wird.
4. Verfahren nach einem der Ansprüche 1 bis 3, **dadurch gekennzeichnet, dass** die Temperatur der Messzelle synchron der aktuell gemessenen Temperatur nachgeführt wird.
5. Verfahren nach einem der Ansprüche 1 bis 4, **dadurch gekennzeichnet, dass** die Messzelle des Analysengerätes in Abhängigkeit der gemessenen Temperatur auf eine Temperatur im Bereich von 22°C bis 40°C geregelt wird.
6. Verfahren nach Anspruch 5, **dadurch gekennzeichnet, dass** die Übertragung der gemessenen Temperatur an das Analysengerät per Kabel, per IFoder per RF-Signal erfolgt.
7. Analysengerät (1) zur Messung von Blutgasparametern, vorzugsweise pH, pCO₂ und pO₂ in einer Blutprobe mit zumindest einer thermostatisierbaren Messzelle (2), **dadurch gekennzeichnet dass** eine Regel- und Steuereinrichtung (4) vorgesehen ist, mit welcher die Temperatur der Messzelle (2) in Abhängigkeit von einer bei der Entnahme der Blutprobe gemessenen Blutoder Patiententemperatur im Bereich von 22°C bis 40°C regelbar ist.
8. Analysengerät nach Anspruch 7, **dadurch gekenn-**

zeichnet, dass das Analysengerät (1) am Probeneingabeelement eine Sperreinrichtung (13) aufweist, welche von der Regel- und Steuereinrichtung (4) ansteuerbar ist und das Probeneingabeelement erst bei Erreichen der gemessenen Blut- oder Patiententemperatur frei gibt.

9. Analysengerät nach Anspruch 7 oder 8, **dadurch gekennzeichnet, dass** die Regel- und Steuereinrichtung (4) mit einer im oder am Patienten anbringbaren Temperaturmesssonde (5) in Kontakt steht und für die Datenübertragung zur Regeleinrichtung (4) eine Kabel- oder Funkverbindung (6; 7) vorgesehen ist.

15

20

25

30

35

40

45

50

55

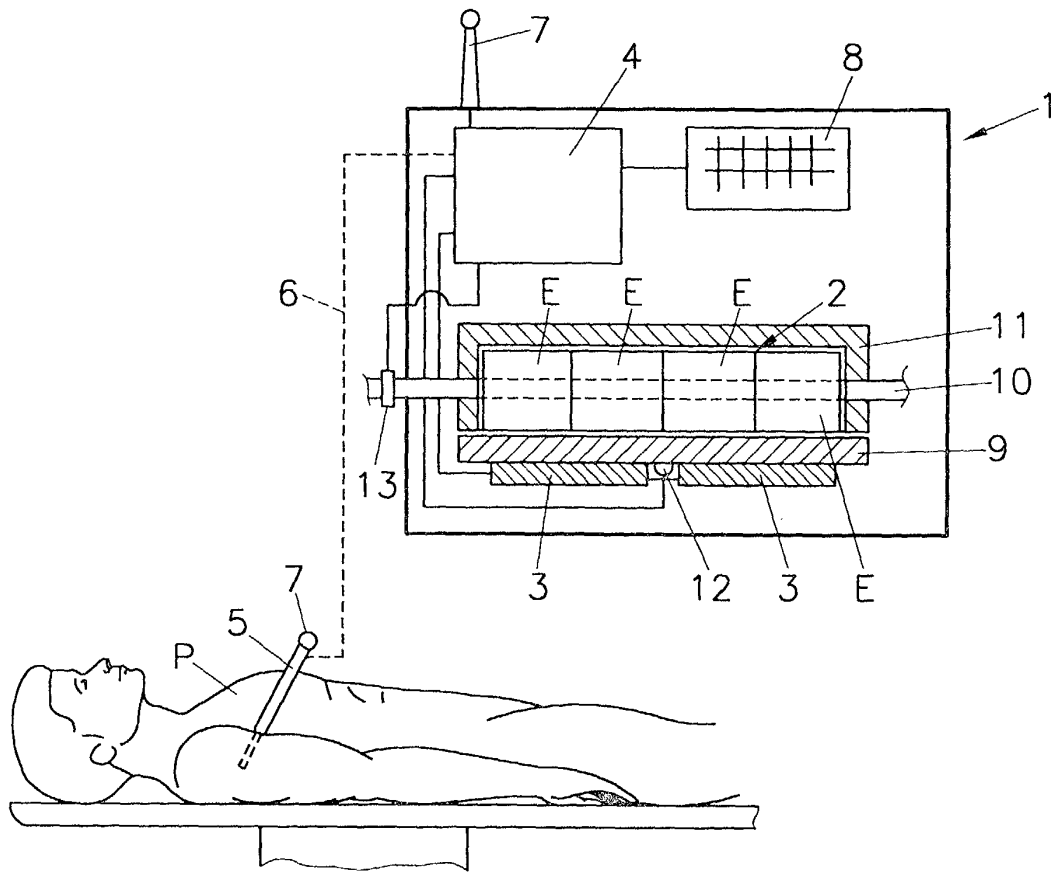



Europäisches
Patentamt

EUROPÄISCHER RECHERCHENBERICHT

Nummer der Anmeldung
EP 03 45 0130

EINSCHLÄGIGE DOKUMENTE			
Kategorie	Kennzeichnung des Dokuments mit Angabe, soweit erforderlich, der maßgeblichen Teile	Betrifft Anspruch	KLASSIFIKATION DER ANMELDUNG (Int.Cl.7)
A	WO 94 19684 A (DIAMETRICS MEDICAL INC) 1. September 1994 (1994-09-01) * Seite 5, Zeile 24 - Seite 7, Zeile 32 * * Seite 9, Zeile 6 - Seite 13, Zeile 34 * * Seite 14, Zeile 30 - Seite 15, Zeile 23 * * Ansprüche 1-3,5,7,8 * ---	1-9	G01N33/49 A61B5/00
A	US 4 290 431 A (HERBERT NORMAND C ET AL) 22. September 1981 (1981-09-22) * Spalte 2, Zeile 29-58 * * Spalte 5, Zeile 64 - Spalte 7, Zeile 58 * ---	1-9	RECHERCHIERTE SACHGEBIETE (Int.Cl.7) G01N A61B
A	US 4 114 602 A (HUCH ALBERT ET AL) 19. September 1978 (1978-09-19) * Spalte 1, Zeile 66 - Spalte 2, Zeile 27 * * Spalte 4, Zeile 4-37 * ---	1-9	
A,D	US 4 548 259 A (TANAKA YASUHIKO ET AL) 22. Oktober 1985 (1985-10-22) * das ganze Dokument * ---	1-9	
A	US 5 232 667 A (HIEB MARTIN G ET AL) 3. August 1993 (1993-08-03) *, Sätze 7-27 * * Spalte 3, Zeile 3-36 * * Spalte 4, Zeile 18-52 * * Anspruch 1 * -----	1-9	
Der vorliegende Recherchenbericht wurde für alle Patentansprüche erstellt			
Recherchenort	Abschlußdatum der Recherche	Prüfer	
MÜNCHEN	24. September 2003	Goetz, M	
KATEGORIE DER GENANNTEN DOKUMENTE		T : der Erfindung zugrunde liegende Theorien oder Grundsätze E : älteres Patentdokument, das jedoch erst am oder nach dem Anmeldedatum veröffentlicht worden ist D : in der Anmeldung angeführtes Dokument L : aus anderen Gründen angeführtes Dokument ----- & : Mitglied der gleichen Patentfamilie, übereinstimmendes Dokument	
X : von besonderer Bedeutung allein betrachtet Y : von besonderer Bedeutung in Verbindung mit einer anderen Veröffentlichung derselben Kategorie A : technologischer Hintergrund O : nichtschriftliche Offenbarung P : Zwischenliteratur			

EPO FORM 1503 03.82 (P04C03)

**ANHANG ZUM EUROPÄISCHEN RECHERCHENBERICHT
 ÜBER DIE EUROPÄISCHE PATENTANMELDUNG NR.**

EP 03 45 0130

In diesem Anhang sind die Mitglieder der Patentfamilien der im obengenannten europäischen Recherchenbericht angeführten Patendokumente angegeben.
 Die Angaben über die Familienmitglieder entsprechen dem Stand der Datei des Europäischen Patentamts am
 Diese Angaben dienen nur zur Unterrichtung und erfolgen ohne Gewähr.

24-09-2003

Im Recherchenbericht angeführtes Patendokument	Datum der Veröffentlichung	Mitglied(er) der Patentfamilie	Datum der Veröffentlichung
WO 9419684 A	01-09-1994	AU 6245694 A	14-09-1994
		WO 9419684 A1	01-09-1994
US 4290431 A	22-09-1981	EP 0031357 A1	08-07-1981
		WO 8002795 A1	24-12-1980
US 4114602 A	19-09-1978	DE 2530834 A1	03-02-1977
		CH 596822 A5	31-03-1978
		DK 310776 A ,B,	11-01-1977
		GB 1531600 A	08-11-1978
		SE 423032 B	13-04-1982
		SE 7607897 A	11-01-1977
US 4548259 A	22-10-1985	JP 1609377 C	28-06-1991
		JP 2034048 B	01-08-1990
		JP 58062564 A	14-04-1983
		JP 58062565 A	14-04-1983
		JP 58062566 A	14-04-1983
		DE 3237406 A1	05-05-1983
US 5232667 A	03-08-1993	AU 4374393 A	13-12-1993
		CA 2136236 A1	25-11-1993
		DE 69330676 D1	04-10-2001
		DE 69330676 T2	27-06-2002
		EP 0641434 A1	08-03-1995
		ES 2162820 T3	16-01-2002
		JP 2730798 B2	25-03-1998
		JP 7508098 T	07-09-1995
		WO 9323747 A1	25-11-1993

EPO FORM P0461

Für nähere Einzelheiten zu diesem Anhang : siehe Amtsblatt des Europäischen Patentamts, Nr.12/82

专利名称(译)	用于测量血气参数的方法和装置		
公开(公告)号	EP1367392A1	公开(公告)日	2003-12-03
申请号	EP2003450130	申请日	2003-05-22
申请(专利权)人(译)	F.HOFFMANN-LA ROCHE AG		
当前申请(专利权)人(译)	F.HOFFMANN-LA ROCHE AG		
[标]发明人	RUTHER HORST HUEMER HERFRIED DIPL ING		
发明人	RÜTHER, HORST, DR. DIPL.-ING. HUEMER, HERFRIED, DIPL.-ING		
IPC分类号	A61B5/00 A61B5/145 A61B5/1473 G01N33/49		
CPC分类号	A61B5/0008 A61B5/14539 A61B5/1473 G01N33/4925		
优先权	2002000839 2002-05-31 AT		
其他公开文献	EP1367392B1		
外部链接	Espacenet		

摘要(译)

在提取期间测量患者或血液的温度，并将其传输至分析仪（1）或由分析仪（1）测量。同时，将测量单元（2）加热或冷却至测量温度。在引入血液样品之前，适当地回火测量池。在此阶段完成之前不会引入样本。对于测量血液参数的相应分析设备，包括独立权利要求。

