

(19)
(12)

(KR)
(A)

(51) 。 Int. Cl.7
G09G 3/30
G09G 3/20

(11)
(43)

10-2004-0068556
2004 07 31

(21) 10-2004-7008067

(22) 2004 05 27

2004 05 27

(86) PCT/IB2002/004907

(87)

WO 2003/046877

(86) 2002 11 20

(87)

2003 06 05

(30) 0128419.9 2001 11 28 (GB)

(71) , , . . 1

(72) , . 5656, 6

, . 5656, 6

, . 5656, 6

(74)

:

(54)

EL (6) EL (2) 가 가 , , 가
EL 가 . ,
. 1 .

2

EL, , , EL

LEDs LED

(electroluminescent), (light emitting)

(LEDs)

(semiconducting conjugated polymer)

CVD

I-V

(passive type displays)

drive schemes)

가

(analogue

(addressing phase)

(artifact)

(digital drive schemes)

, LED

가

가

가 가

/

가 가

LED

()가 ()

가

가

가

1

(EL) 가

1 2

가 가 EL

1

2

가 EL

(2)

1 EL
 2 EL
 3 1
 4 2
 5

1 (row) (column) (1) (4, 6)
 (2) () () (8) (9)
 (1) (8) (9)
 (2) (LED)

ITO 가 (2)
 100nm 200nm 가
 EP-A-0 717446 WO96/36959 가

2 1 (1) EL
 (2) (4) (6)
 (16) (16)가 (20) (22) (2)
 2) 가 (24) (16)가 (24) (24) (22)

1 (22) (20) 가 (power rail; 26) (2)
 (6) (22) (2) 6V가
 가 (26) 가 10V가 가 (6) LED 가 (24)
 가 (6) 4V 5 7V

2 가 (20) 가 (power rail; 26) (22) (22)

가 (26) (2) 가 (2) (6)
 , (26) (2) 4V 가 , 0V 10V
 3 가
 (26) 가 , 1 2 (power supplies; 30, 32)
 , (30a, 32a) (33)
 (30a, 32a) (34) 가 (36) , (36)
 (30, 32)
 (41) (6) (40) (6) , (22) ,
 (42) 6V ,
 가 (36)
 가
 (column voltage) , (16)
 (24) (4) (8) (44) , (36)
 가
 (burn-in)(가
)
 (sub-pixellation) - (time-ratio addressing)
 가
 가 (two-level scheme) ,
 가 (overdriv
 en). 가
 3 , 4 가 , 4
 4 , (26a, 26b) (1) (6)(
) (6)
 (16) (22) 1 (26a) (50)
 (24) , 1 (22) (50)
 가 , 1 (26a) 2 3 , 10 ,
 2 (26b) 2 (52) (22)
 , 4 2 (26b)

1 2 (50, 52) (54) (50, 52)
가 가 가 (54)
(26a, 26b) (1) . , . (54)

(54) (54) (56) , (56)

4 (16) , (58) ,
가 가 가 가 가 (56) 가 (60)
(6)((56)) 가 (56) 가
(56) 가 (62) (26a, 26b)
(56) (50, 52)

3 (6) , , , (6)

4 (56) , , , 가

MPEG

4 가 , 3

가 , 가 3 2 1

(70) , 5 (72)

가 , LED 가 , 가
가 가 가

(57)

1.

(EL) , EL
(EL) ,
1 2 가 ,

1 가 2 가 EL
, 2 ,
EL

2. (current source se
EL
1 ction) , 1 EL 1 , EL
, 2 2 ,

3. EL
1 2 ,

4. 1 2 ,

5. 가 1 1 가
, ,

6. 4 가 EL 5 , 2 2 EL
EL ,

7. 3 6 ,

8. 3 6 , 2 가
가 ,

9. 8 ,

10. 9 , 1 2 1 ,
1 2 2

11. 1 10 , EL ,

12. (colu
mn conductor) 1 11 ,

13.

12 , , , .

14. 13 가 가

15. 가 , 가 , .

16. 15 .

17. (EL) (EL)

가 , EL 가

가 , EL

18. 17 1 EL 2 ,

19. 17 18 , , .

20. 19 , , .

21. 19 , , .

22. 17 18 , , .

23. 22 , , .

24. 23 MPEG , .

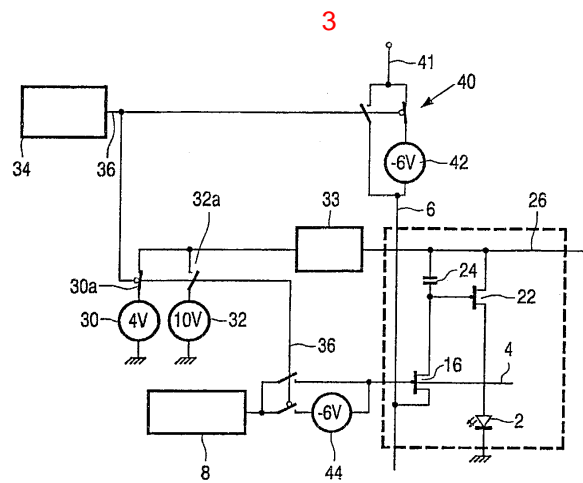
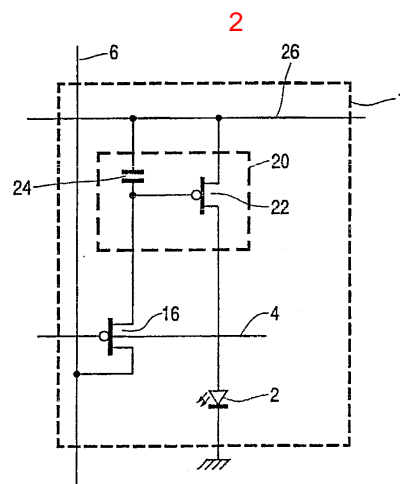
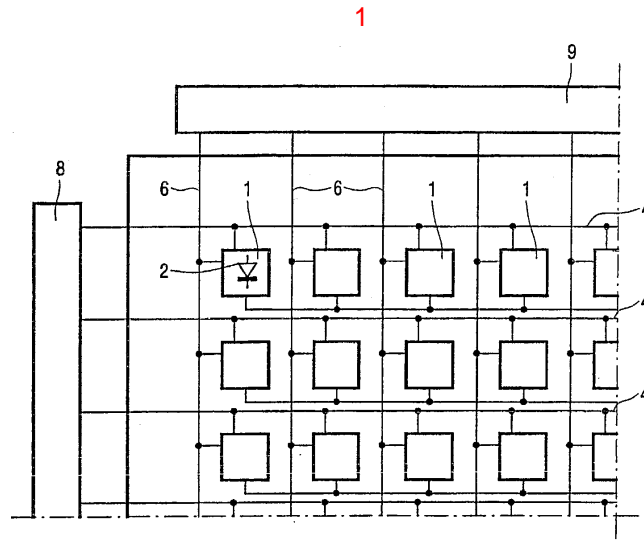

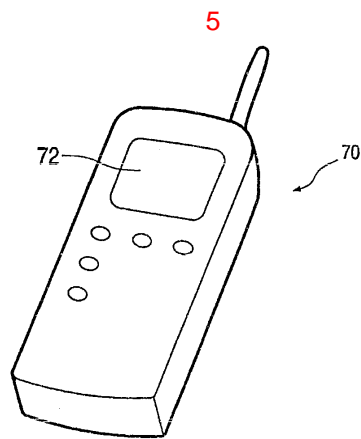
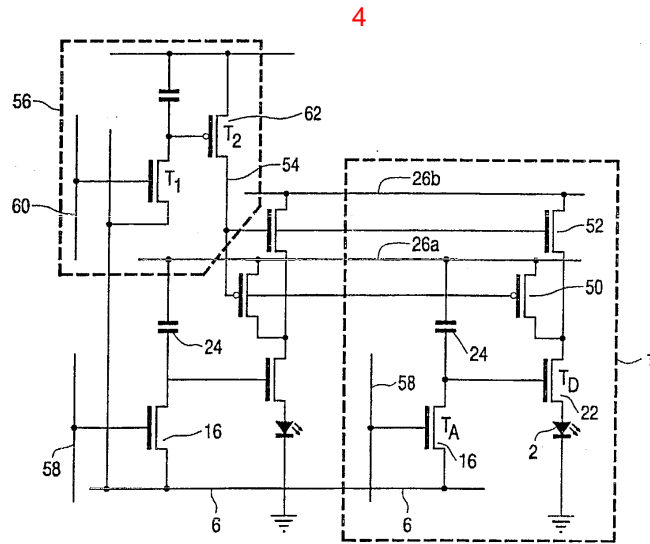

专利名称(译)	电致发光显示装置		
公开(公告)号	KR1020040068556A	公开(公告)日	2004-07-31
申请号	KR1020047008067	申请日	2002-11-20
[标]申请(专利权)人(译)	皇家飞利浦电子股份有限公司		
申请(专利权)人(译)	科宁欣克利凯恩菲利普斯日元.V.		
当前申请(专利权)人(译)	科宁欣克利凯恩菲利普斯日元.V.		
[标]发明人	HUNTER IAIN M JOHNSON MARK T 존슨마크티 CHILDS MARK J 차일즈마크제이		
发明人	헌터이안엠. 존슨마크티. 차일즈마크제이.		
IPC分类号	H01L51/50 G09G3/20 G09G3/30 G09G3/32		
CPC分类号	G09G2300/0842 G09G2320/046 G09G3/2074 G09G3/2014 G09G2330/022 G09G3/3233 G09G3/3258 G09G2310/0221		
代理人(译)	李昌勋		
优先权	2001028419 2001-11-28 GB		
外部链接	Espacenet		

摘要(译)

EL显示设备可在模拟和数字模式下操作。在模拟模式中，根据提供给像素的数据信号6将电流提供给EL显示元件2，并且在数字模式中，将两个电压中的一个施加到EL显示元件。/ RTI因此，显示器可以具有低功率待机模式，其中实现数字驱动方案。这特别适用于不具有静态图像的图像，优选灰度级。第一种模式是正常电流寻址模式。2 指数方面 EL，电致发光，模拟模式，数字模式，EL显示器件

