

(19)
(12)

(KR)
(Y1)

(51) 。 Int. Cl. ⁷
G02F 1/13357

(45)
(11)
(24)

2002 10 11
20 - 0291740
2002 09 30

(21) 20 - 2002 - 0014348
(22) 2002 05 10

(73) VII 35

(72) 35

(74)

:

가 :

(54)

LCD LCD 가 , , ,
가 LCD 가 . 가
가 LCD 가 ,
가 ,

1

LCD , , , , 가 , , , ,

1 .
2 가 .
3 가 .
4 3 가 .
5 가 .
6 5 가 .
7 가 .
8 가 .
9 .
[]

1 : LCD

2 :

21 :

22 :

23 :

24 : 가

24a :

24b : 가

24c : 가

24d :

24e :

24f :

25 :

26 :

27 :

odule) LCD (, LCD) (back light m
 , 가 LCD ,
 . 가 LCD 가
 . 가 가 ,
 가 ,

LCD가 , PDA 가 .

9 , LCD (b) LCD (a)
 (b) 가 (b1), (b2), (b3), 가 (b4) (b5)
 (b6) (b7)가 (b5) 가 (a)
 (b) LCD (b4)
 가 (b4)

가 ,
 가 (b4) 가 (dimmer light) 가

가 LCD (production pace) 가 가 가

가 , , LCD LCD
 , 가 LCD
 LCD

가 . 가 가 .

1 (21), (22), (23), (2) LCD (1) 가
(26) (27)가 (25) 가 (24) (25) (24) (2)
LCD (1) 가
가 (24) 2 (24a)
(24a) 가

(24a) 가 (24)

3 4 가 (24) (24a) 가 (24b) 가
(24c) 가 가 (24b) 가 (24c)
가 (24)

가 (24b) 가 (24c)
가

5 6 , 가 (24) (24a) (24d)
7 , 가 (24) (24a)
24e) 8 , 가 (24) (24a) ()
(24f)

가 , , 가가

, LCD ,

(57)

1.

LCD , , , 가

가 ,

가 ,

LCD.

2.

1 , 가
LCD.

가 가

3.

1 , 가

LCD.

4.

1 , 가
LCD.

5.

1 , 가
CD.

L

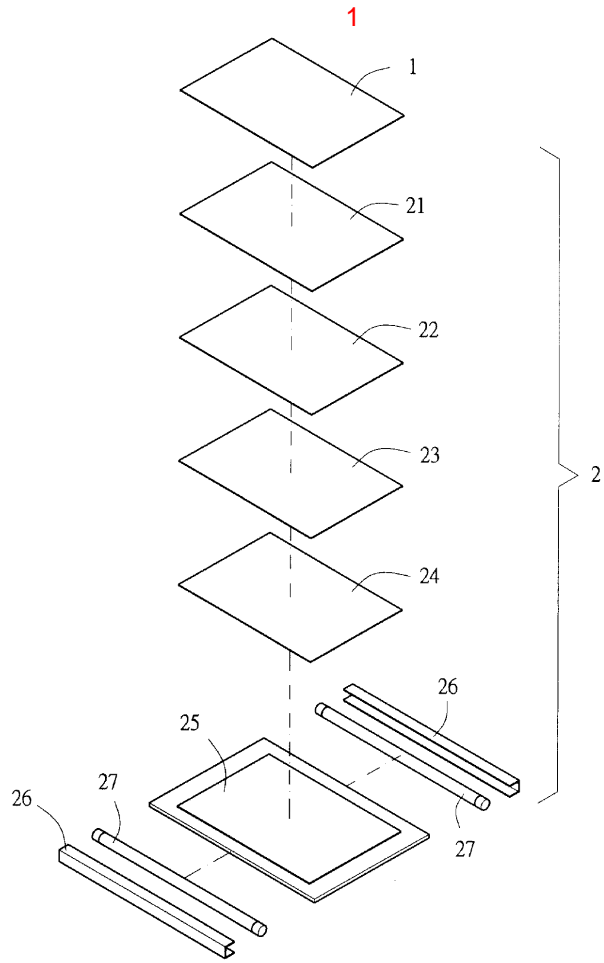

2

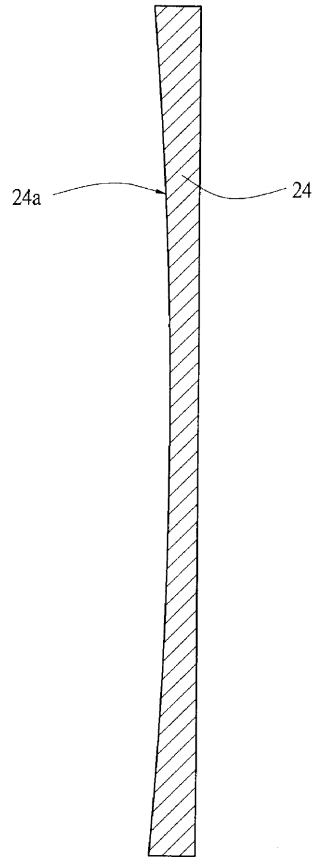

3

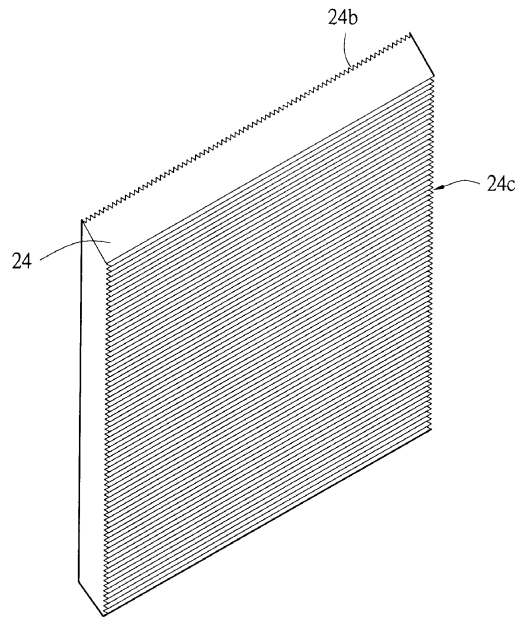

4

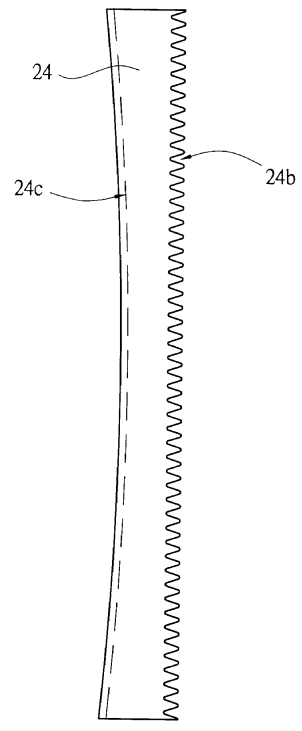

5

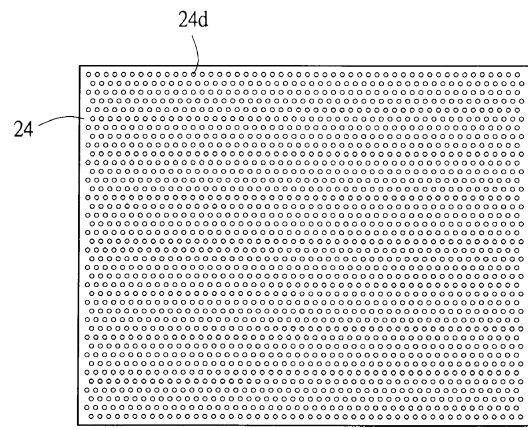

6

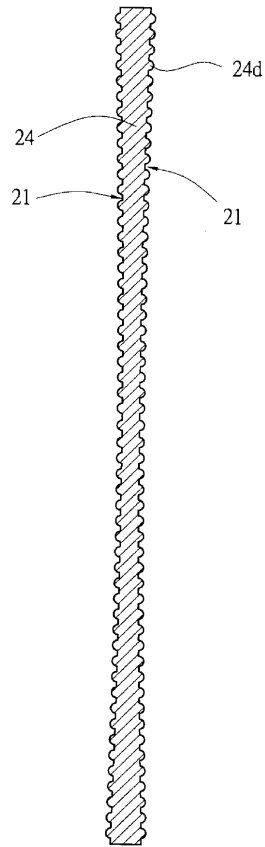

7

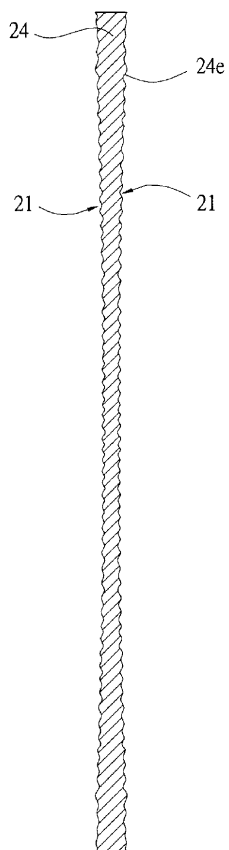

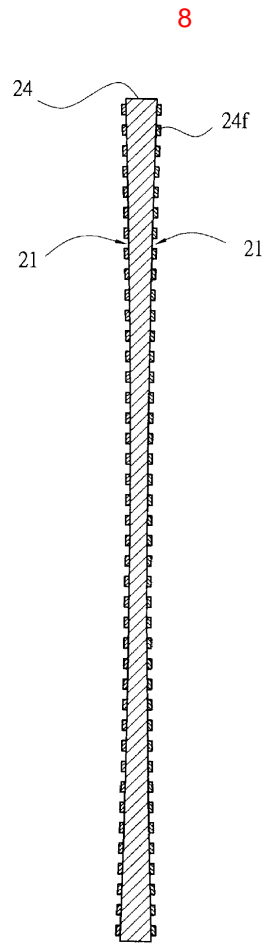

9

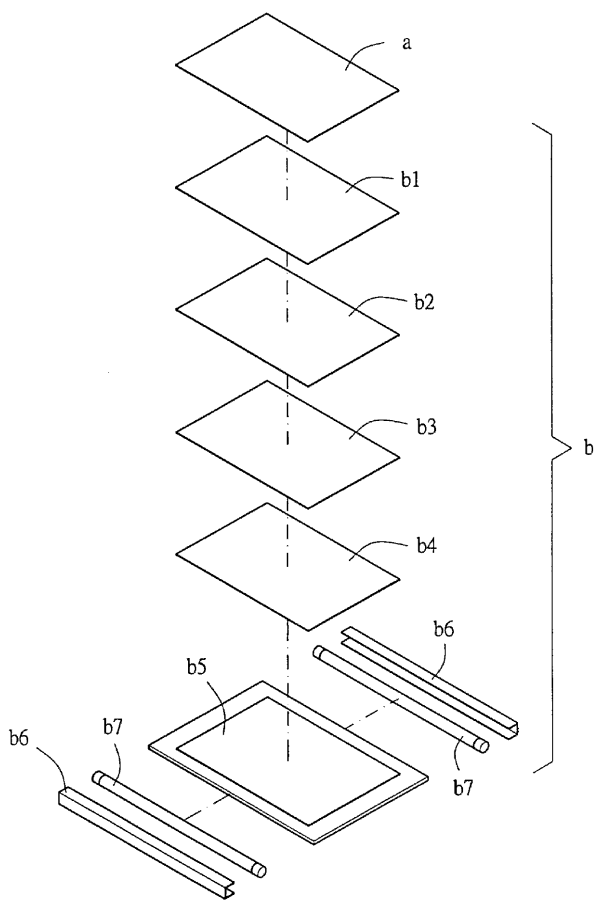

专利名称(译)	液晶显示器		
公开(公告)号	KR200291740Y1	公开(公告)日	2002-10-11
申请号	KR2020020014348	申请日	2002-05-10
[标]申请(专利权)人(译)	HERLANNAT		
[标]发明人	TSAI CHIN TU		
发明人	TSAI,CHIN TU		
IPC分类号	G02F1/13357		
代理人(译)	LEE, JAE MIN JO, CHI HOON		

摘要(译)

液晶显示器包括带有背光模块的液晶显示面板，背光模块还装有上扩散板，镜板，下扩散板，导光板和反射器，它被设置在端部。导光板通过背光模块用作光导，该背光模块将光反射到LCD面板并显示图像。导光板具有凹曲线，反射光和射光均来自凹曲线，中心部分可以集中光线，使光线在中心具有相同的光量，效果更好，亮度更高，质量更好可以使反射效果更好。 1 指数方面 LCD板，上扩散板，镜板，下扩散板，导光板，反射器，灯罩，灯，凹曲线

