

(19)
(12)

(KR)
(A)

(51) 。 Int. Cl. ⁷
G02F 1/136

(11)
(43)

2002 - 0049369
2002 06 26

(21) 10 - 2000 - 0078526
(22) 2000 12 19

(71) .
,
20

(72) 401 - 3 B 602

(74)
:

(54)

2 , 1 , 1 , 2 가 , 1 2 , 2 1

4

1

2a 2b

3

4

*

110 : 1 111 : 2

113 : 115 :

116 :

(LCD ; Liquid Crystal Display Device)

(contrast) 가 , 가
, CRT(cathode ray tube)

1 , 2a 2b

1 2 , (10)
(11) (sealant) ,

(hot pressure)

, 2a (10,11)
(11) 가 (scribe wheel)(13) (crack)(12)

, 2b
(10)

(break bar)(14)

(12)
가

(14)가
DPO(Data Pad Open)

가

/
(grinding)

(mesh) 가

DPO

가

가

가

1, 2
가

, 1 2

2 1 2 , 1

3 , 4

3 , 1

, , /

, 2 ,

2 , 2 1 ,

, 가

가

, 4 , 1 2 (110,111) (113)
(115) 가 (116)

, 가

, 가 ,

, / (grinding) (mesh) 가

가 .

, 가 , 가 ,
가

,
,
,

(57)

1.

1 2 ;

1 2 , 가 ;

2.

1 ,

3.

1 ,
.

1

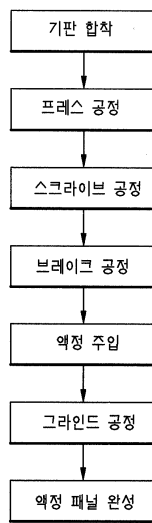

2a

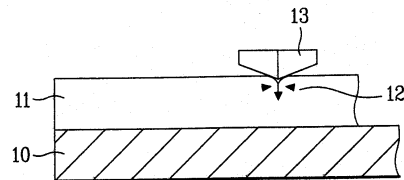

2b

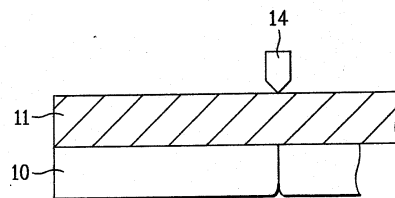

3

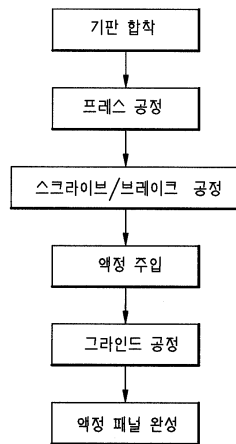

4

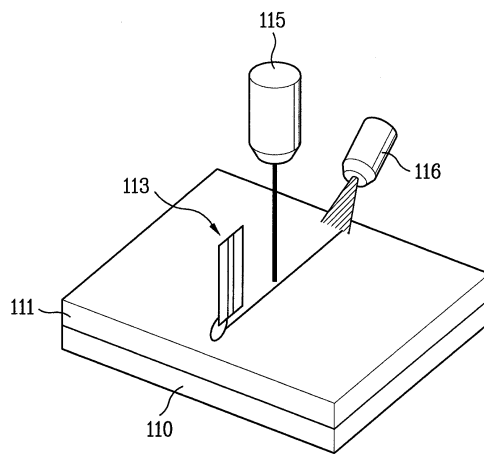

专利名称(译)	液晶面板的制造方法		
公开(公告)号	KR1020020049369A	公开(公告)日	2002-06-26
申请号	KR1020000078526	申请日	2000-12-19
[标]申请(专利权)人(译)	乐金显示有限公司		
申请(专利权)人(译)	LG显示器有限公司		
当前申请(专利权)人(译)	LG显示器有限公司		
[标]发明人	LEE JONGCHIL		
发明人	LEE,JONGCHIL		
IPC分类号	G02F1/136		
代理人(译)	金勇 新昌		
其他公开文献	KR100720436B1		
外部链接	Espacenet		

摘要(译)

目的：提供一种制造液晶显示器的方法，以在单个装置中同时执行划线工艺和制动工艺，从而简化工艺。

